



รายงานการวิจัย

เรื่อง

Lamphun Street Arts : การพัฒนาศิลปะเชิงสร้างสรรค์บนถนนวัฒนธรรม
เพื่อการท่องเที่ยวชุมชนจังหวัดลำพูน
Lamphun Street Arts : Creative Arts Development on Cultural Road for
Community Tourism, Lamphun Province

โดย

ผศ.ดร.ไกรสร แสนวงศ์
นายมานิตย์ โกวิทธี
พระครูโกวิทธรรมวาที, ผศ.ดร.
ดร.นฤพันธ์ สมเจริญ
ผศ.ดร.ปกรณ์ มหากันธา
มหาวิทยาลัยมหาจุฬาลงกรณราชวิทยาลัย วิทยาลัยสงฆ์ลำพูน
พ.ศ. ๒๕๖๖

ได้รับทุนอุดหนุนการวิจัยจากกองทุนส่งเสริมวิทยาศาสตร์ วิจัยและนวัตกรรม
MCU RS 8007766064



รายงานการวิจัย

เรื่อง

Lamphun Street Arts : การพัฒนาศิลปะเชิงสร้างสรรค์บนถนนวัฒนธรรม
เพื่อการท่องเที่ยวชุมชนจังหวัดลำพูน
Lamphun Street Arts : Creative Arts Development on Cultural Road for
Community Tourism, Lamphun Province

โดย

ผศ.ดร.ไกรสร แสนวงศ์
นายมานิตย์ โกวิทธี
พระครูโกวิทธรรมวาที, ผศ.ดร.
ดร.นฤพันธ์ สมเจริญ
ผศ.ดร.ปกรณ์ มหากันธา
มหาวิทยาลัยมหาจุฬาลงกรณราชวิทยาลัย วิทยาลัยสงฆ์ลำพูน
พ.ศ. ๒๕๖๖

ได้รับทุนอุดหนุนการวิจัยจากกองทุนส่งเสริมวิทยาศาสตร์ วิจัยและนวัตกรรม
MCU RS 8007766064

(ลิขสิทธิ์เป็นของมหาวิทยาลัยมหาจุฬาลงกรณราชวิทยาลัย)



Research Report

Lamphun Street Arts : Creative Arts Development on Cultural Road for
Community Tourism, Lamphun Province

By

Asst. Prof. Dr.Kraisorn Sanvong

Mr. Manit gowarist

PhrakruKowitattawatee

Dr. Naruephan Somjalean

Asst. Prof. Dr.Pakorn Mahakanta

Mahachulalongkornrajavidyalaya University

Lamphun Sangha College

B.E. 2566

Research Project Funded

By Thailand Science Research and Innovation Fund

MCU RS 8007766064

(Copyright by Mahachulalongkornrajavidyalaya University)

ชื่อรายงานการวิจัย:	Lamphun Street Arts : การพัฒนาศิลปะเชิงสร้างสรรค์บนถนนวัฒนธรรมเพื่อการท่องเที่ยวชุมชนจังหวัดลำพูน
ผู้วิจัย:	ผศ.ดร.ไกรสร แสนวงศ์ นายมานิตย์ โกวฤทธิ พระครูโกวิทธรรมวาที,ผศ.ดร. นฤพันธ์ สมเจริญ ผศ.ดร.ปกรณ์ มหากันธา
ส่วนงาน:	วิทยาลัยสงฆ์ลำพูน มหาวิทยาลัยมหาจุฬาลงกรณราชวิทยาลัย
ปีงบประมาณ:	๒๕๖๖
ทุนอุดหนุนการวิจัย:	จากกองทุนส่งเสริมวิทยาศาสตร์ วิจัยและนวัตกรรม

บทคัดย่อ

การวิจัยในครั้งนี้ มีวัตถุประสงค์ ๑) เพื่อศึกษารูปแบบการอนุรักษ์ศิลปะของวัดและชุมชนในจังหวัดลำพูน ๒) เพื่อพัฒนาพื้นที่ศิลปะเชิงสร้างสรรค์บนถนนวัฒนธรรมในชุมชนจังหวัดลำพูน และ ๓) เพื่อเสริมสร้างเครือข่ายการพัฒนาศิลปะเชิงสร้างสรรค์บนถนนวัฒนธรรมเพื่อการท่องเที่ยวชุมชนจังหวัดลำพูน โดยผู้วิจัยได้ดำเนินการวิจัยโดยใช้ระเบียบวิธีการวิจัยเชิงคุณภาพ (Qualitative research) และใช้ระเบียบวิธีการวิจัยเชิงปฏิบัติการ (Action Research) โดยใช้เครื่องมือแบบสัมภาษณ์ (Interview) และ การสนทนากลุ่ม (Focus Group) นำเสนอผลการศึกษาด้วยวิธีการสนทนากลุ่มย่อย เพื่อให้เห็นถึงสภาพการณ์ของพื้นที่วิจัย กลุ่มเครือข่ายและพื้นที่วัฒนธรรมเพื่อการท่องเที่ยวชุมชนจังหวัดลำพูน

ผลการวิจัยพบว่า รูปแบบการอนุรักษ์ศิลปะของวัดและชุมชนในจังหวัดลำพูน ได้มีการศึกษาค้นคว้าและการสัมภาษณ์นักปราชญ์ในชุมชน ที่สะท้อนถึงความรู้ด้านประวัติศาสตร์ ความรู้ด้านศิลปะ ความรู้ด้านพุทธศิลปะ การส่งเสริมการเรียนรู้ พัฒนาวิถีคิดสร้างสรรค์ และพัฒนาเชิงสร้างสรรค์ก่อเกิดรูปแบบการอนุรักษ์ศิลปะของวัดและชุมชนในจังหวัดลำพูน พัฒนาพื้นที่ศิลปะเชิงสร้างสรรค์บนถนนวัฒนธรรมในชุมชนจังหวัดลำพูน เกิดกระบวนการในการพัฒนาพื้นที่ศิลปะเชิงสร้างสรรค์บนถนนวัฒนธรรมเวียงยอง ระหว่างช่วงมุ่งหน้าวัดพระธาตุหรือภูชัยรวมหาวิหาร ถึงวัดต้นแก้ว และวัดหัวขัว ได้แก่ การสร้างความตระหนักถึงคุณค่าของศิลปะเพื่อเชื่อมโยงวิถีวัฒนธรรมเวียงยอง การประชาคมชุมชนเวียงยองเพื่อร่วมวางแผนและดำเนินการพัฒนาพื้นที่ศิลปะเชิงสร้างสรรค์ การพัฒนาพื้นที่ Lamphun Street Arts : การพัฒนาศิลปะเชิงสร้างสรรค์บนถนนวัฒนธรรมเพื่อการท่องเที่ยวชุมชนเวียงยอง การพัฒนาสินค้าชุมชนเพื่อสร้างรายได้แก่ชุมชนเวียงยอง และการเปิดพื้นที่การเรียนรู้และการท่องเที่ยวชุมชน และเกิดการเสริมสร้างเครือข่ายการพัฒนาศิลปะเชิงสร้างสรรค์บนถนนวัฒนธรรมเพื่อการท่องเที่ยวชุมชนจังหวัดลำพูน เป็นการระดมกลุ่มและเครือข่ายต่างๆ ในการพัฒนาพื้นที่ ด้วยการพัฒนาบทบาทของเครือข่ายและการมีส่วนร่วมเครือข่ายการพัฒนาศิลปะเชิงสร้างสรรค์บนถนนวัฒนธรรมเพื่อการท่องเที่ยวชุมชนจังหวัดลำพูน การพัฒนาระบบฐานข้อมูลอิเล็กทรอนิกส์เพื่อส่งเสริมการเรียนรู้และพัฒนาเครือข่ายการพัฒนาศิลปะ

เชิงสร้างสรรค์บนถนนวัฒนธรรมเพื่อการท่องเที่ยวชุมชนจังหวัดลำพูน การพัฒนาระบบการให้บริการ และการพัฒนาสินค้าชุมชนเครือข่ายการพัฒนาศิลปะเชิงสร้างสรรค์บนถนนวัฒนธรรมเพื่อการท่องเที่ยวชุมชนจังหวัดลำพูน และการผลักดันนโยบายและยุทธศาสตร์การเสริมสร้างเครือข่ายการพัฒนาศิลปะเชิงสร้างสรรค์บนถนนวัฒนธรรมเพื่อการท่องเที่ยวชุมชนจังหวัดลำพูน

Research Title: Lamphun Street Arts : Creative Arts Development on Cultural Road for Community Tourism, Lamphun Province

Researchers: Asst. Prof. Dr.Kraisom Sanvong
 Mr. Manit gowarist
 PhrakruKowitattawatee
 Dr. Naruephan Somjalean
 Asst. Prof. Dr.Pakom Mahakanta

Department: Lamphun College, Mahachulalongkornrajavidyalaya University

Fiscal Year: 2566/2023

Research Scholarship Sponsor: Mahachulalongkornrajavidyalaya University

ABSTRACT

The purpose of this research is ၁) to study the art conservation style of temples and communities in Lamphun province, ၂) to develop creative art spaces on cultural streets in Lamphun province communities, and ၃) to strengthen the network of art development. Creative road culture for tourism community in Lamphun province, where the researcher conducted research using Qualitative research methodology and Action Research methodology using interview tools and Discussion group (Focus Group) Presenting the results of the study with the method of small discussion group in order to see the condition of the research area, network group and cultural area for tourism community in Lamphun province.

The results of the research showed that the art conservation style of temples and communities in Lamphun province has been studied and interviewed by scholars in the community that reflect the knowledge of history, knowledge of art, knowledge of Buddhist art, promotion of learning and development. Creative methods and creative development. The art conservation of temples and communities in Lamphun Province. The development of creative art spaces on the cultural road in the communities of Lamphun Province. In front of Wat Phra That Hariphun Chai Woramawihawan to Wat Ton Kaew and Wat Hua Khua, which include raising awareness of the value of art to connect Vieng culture, bringing together the Vieng community to jointly plan and implement the development of creative art areas. Development Area Lamphun Street Arts: Development of creative street arts and culture for Vieng Yong community tourism, development of product community to generate income for Vieng Yong community, and opening of learning and tourism community space and network

strengthening. The development of creative arts on the street for cultural tourism in Lamphun Province is a mobilization of various groups and networks in the development of the area, with the development of the role of networks and participation in the development of creative arts on the streets for cultural tourism. Community of Lamphun Province Development of electronic database system to promote learning and development of network Development of creative arts on the street Culture for tourism Community of Lamphun Province Development of service system and development of products Community network development of creative arts Street culture for tourism community in Lamphun province and policy and strategy to strengthen the network development of creative arts Street culture for tourism community in Lamphun province

กิตติกรรมประกาศ

งานวิจัยฉบับนี้สำเร็จลุล่วงไปได้ด้วยดี ด้วยความเมตตาอนุเคราะห์ของคณะกรรมการที่
ปรึกษางานวิจัย และผู้ทรงคุณวุฒิประจำสถาบันวิจัยพุทธศาสตร์ ที่ได้กรุณาให้คำปรึกษา แนะนำ ดูแล
เอาใจใส่ให้ความช่วยเหลือในการปรับปรุงแก้ไขงานด้วยดีเสมอมา

นอกจากนี้ผู้วิจัยขอขอบคุณ ผู้บริหาร คณาจารย์ นิสิต พี่น้องชุมชนบ้านต้นแก้ว เทศบาล
ตำบลเวียงยอง คณะสงฆ์ตำบลเวียงยอง และเครือข่ายต่างๆ ได้ร่วมกันให้ข้อมูลและร่วมกันพัฒนา
นวัตกรรมการท่องเที่ยว นับเป็นแหล่งท่องเที่ยวแห่งหนึ่งของจังหวัดลำพูน เป็น Lamphun Street
Arts : การพัฒนาศิลปะเชิงสร้างสรรค์บนถนนวัฒนธรรมเพื่อการท่องเที่ยวชุมชนจังหวัดลำพูน ที่ก่อ
เกิดการท่องเที่ยวและรายได้แก่คนในชุมชน ขอขอบคุณสถาบันวิจัยพุทธศาสตร์ มหาวิทยาลัยมหา
จุฬาลงกรณราชวิทยาลัย ที่ได้ให้การสนับสนุนทุนอุดหนุนสำหรับการงานวิจัยครั้งนี้ให้สำเร็จลุล่วงมาได้
ด้วยดี

สุดท้ายนี้ ผู้วิจัยหวังเป็นอย่างยิ่งว่า คุณค่าและประโยชน์ใดๆ อันจะพึงมีจากงานวิจัยฉบับ
นี้ ผู้วิจัยขอมอบบูชาเป็นกตเวทิตาคุณแด่ บุพพการีชน ผู้มีพระคุณทุกท่านที่ชี้ทางที่สว่างและคอยเป็น
กำลังใจให้ผู้วิจัยอย่างเสมอมา

ผศ.ดร.ไกรสร แสนวงศ์
นายมานิตย์ โกวิทฤทธิ์
พระครูโกวิทธรรมวาที,ผศ.ดร.
นฤพันธ์ สมเจริญ
ผศ.ดร.ปกรณ์ มหากันธา
๒๐ มกราคม ๒๕๖๗

สารบัญ

เรื่อง	หน้า
บทคัดย่อภาษาไทย.....	ก
บทคัดย่อภาษาอังกฤษ.....	ค
กิตติกรรมประกาศ.....	ง
สารบัญ.....	ฉ
บทที่ ๑ บทนำ.....	๑
๑.๑ ความเป็นมาและความสำคัญของปัญหา.....	๑
๑.๒ วัตถุประสงค์ของการวิจัย.....	๔
๑.๓ ปัญหาที่ต้องการทราบ.....	๔
๑.๔ ขอบเขตการวิจัย.....	๕
๑.๕ นิยามศัพท์เฉพาะ.....	๗
๑.๖ กรอบแนวคิดในการวิจัย (Conceptual Framework).....	๘
๑.๗ ประโยชน์ที่ได้รับจากการวิจัย.....	๘
บทที่ ๒ เอกสารและงานวิจัยที่เกี่ยวข้อง.....	๙
๒.๑ แนวคิดเกี่ยวกับศิลปะในพื้นที่สาธารณะ (Public art).....	๙
๒.๒ แนวคิดเกี่ยวกับศิลปะร่วมสมัย (Contemporary Art).....	๒๔
๒.๓ แนวคิดเกี่ยวกับศิลปะเชิง ๓ มิติ (๓D Art).....	๔๕
๒.๔ แนวคิดการพัฒนาเมืองเป็นแหล่งท่องเที่ยวทางศิลปะ.....	๘๓
๒.๕ แนวคิดเกี่ยวกับพฤติกรรมการท่องเที่ยวของนักท่องเที่ยว.....	๙๕
๒.๖ แนวคิดเกี่ยวกับเครือข่ายการท่องเที่ยว.....	๑๐๙
๒.๗ งานวิจัยที่เกี่ยวข้อง.....	๑๒๑
บทที่ ๓ วิธีการดำเนินการวิจัย.....	๑๓๐
๓.๑ รูปแบบการวิจัย.....	๑๓๐
๓.๒ พื้นที่การศึกษาวิจัย.....	๑๓๒
๓.๓ ประชากรและกลุ่มเป้าหมาย.....	๑๓๕
๓.๔ เครื่องมือที่ใช้ในการรวบรวมข้อมูล.....	๑๓๕
๓.๕ การเก็บรวบรวมข้อมูล.....	๑๓๖
๓.๖ การวิเคราะห์ข้อมูล.....	๑๓๗
๓.๗ การนำเสนอผลการศึกษาวิจัย.....	๑๓๘

บทที่ ๔ ผลการวิจัย	๑๔๑
๔.๑ รูปแบบการอนุรักษ์ศิลปะของวัดและชุมชนในจังหวัดลำพูน	๑๔๑
๔.๒ พัฒนาพื้นที่ศิลปะเชิงสร้างสรรค์บนถนนวัฒนธรรมในชุมชนจังหวัดลำพูน	๑๘๕
๔.๓ เสริมสร้างเครือข่ายการพัฒนาศิลปะเชิงสร้างสรรค์บนถนนวัฒนธรรมเพื่อการท่องเที่ยวชุมชนจังหวัดลำพูน	๒๑๕
๔.๔ สรุปองค์ความรู้ที่ได้รับจากการวิจัย	๒๓๓
บทที่ ๕ สรุป อภิปรายผลและข้อเสนอแนะ.....	๒๓๖
๕.๑ สรุปผลการวิจัย.....	๒๓๖
๕.๒ อภิปรายผลการวิจัย.....	๒๕๔
๕.๓ ข้อเสนอแนะ.....	๒๖๒
บรรณานุกรม.....	๒๖๔
ภาคผนวก.....	๒๗๐
ภาคผนวก ก เครื่องมือวิจัย.....	๒๗๐
ภาคผนวก ข หนังสือเชิญ และ รายชื่อผู้ให้ข้อมูลหลัก.....	๒๗๕
ภาคผนวก ค ภาพถ่ายการดำเนินงานวิจัย,ภาพถ่ายลงพื้นที่ทำงานวิจัย.....	๒๗๙
ภาคผนวก ง การรับรองการนำผลงานวิจัยไปใช้ประโยชน์.....	๒๘๒
ภาคผนวก จ ผลผลิต ผลลัพธ์ และผลกระทบจากงานวิจัย (Output/Outcome/Impact).....	๒๘๖
ประวัติคณะผู้ทำวิจัย.....	๒๙๓

บทที่ ๑ บทนำ

๑.๑ ความเป็นมาและความสำคัญของปัญหา

อุตสาหกรรมท่องเที่ยวเป็นหนึ่งในอุตสาหกรรมหลักที่สำคัญในการสร้างรายได้ให้กับประเทศไทยซึ่งสามารถยืนยันได้จากตัวเลขของจำนวนนักท่องเที่ยวต่างชาติที่เดินทางเข้ามาถึง ๒๔.๖๔ ล้านคน สร้างรายได้กว่า ๑.๑๕ ล้านล้านบาท และนักท่องเที่ยวชาวไทยที่มีจำนวนถึง ๑๓๘ ล้านคน ที่สร้างรายได้ ๗๐๕,๕๐๐ ล้านบาท ในปี ๒๕๖๒ ที่ผ่านมอุตสาหกรรมการท่องเที่ยวจึงเป็นอุตสาหกรรมที่สำคัญยิ่งต่อประเทศ การเติบโตของอุตสาหกรรมนี้ ส่งผลให้เกิดการลงทุนสร้างเม็ดเงินในประเทศมากขึ้น นอกจากนี้ผลประโยชน์จะตกอยู่ภายในประเทศแล้วยังสามารถสร้างงานสร้างอาชีพอีกหลายแขนง ก่อให้เกิดการกระจายงานกระจายรายได้ไปสู่ท้องถิ่นต่างๆ นับเป็นการหมุนเวียนทางเศรษฐกิจอันเป็นรากฐานสำคัญของการพัฒนาประเทศชาติ ดังนั้นอาจจะกล่าวได้ว่า อุตสาหกรรมท่องเที่ยวเป็นอุตสาหกรรมหลักที่สำคัญในการขับเคลื่อนเศรษฐกิจพัฒนาสังคมของประเทศไทยได้^๑

ประเทศไทยนั้นมีทรัพยากรทางการท่องเที่ยวมากมาย และหลากหลาย ทั้งทรัพยากรทางธรรมชาติ ประวัติศาสตร์ วัฒนธรรม ประเพณี อีกทั้งความมีไมตรีจิตของคนไทยที่เป็นที่รับรู้โดยทั่วกันจนได้สมญานามว่า “THE LAND OF SMILES” สยามเมืองยิ้ม จึงเป็นแรงดึงดูดการท่องเที่ยวต่อนักท่องเที่ยวต่างชาติทั่วโลก เมืองไทยจึงกลายเป็นจุดท่องเที่ยวที่มีตัวสินค้าหลักๆ ในจำนวนองค์ประกอบของทรัพยากรการท่องเที่ยว สามารถแตกเป็นประเภทกิจกรรมของการท่องเที่ยวได้ถึง ๘ ประเภทได้แก่การท่องเที่ยวเชิงสุขภาพ การท่องเที่ยวเชิงนิเวศและผจญภัย การท่องเที่ยวเชิงเกษตร การท่องเที่ยวเชิงกีฬา การท่องเที่ยวเชิงวัฒนธรรม การท่องเที่ยวเชิงศาสนา การท่องเที่ยวทางเรือและการท่องเที่ยวในแหล่งที่มนุษย์สร้างขึ้น สิ่งเหล่านี้เองสร้างความประทับใจให้กับนักท่องเที่ยว ซึ่งนอกเหนือจากความสนุกสนานเพลิดเพลินการท่องเที่ยวยังเป็นการพักผ่อนหย่อนใจและเป็นสิ่งที่ทุกคนปรารถนาเพื่อส่งเสริมคุณภาพชีวิตให้ดีขึ้น ก่อให้เกิดความเข้าใจ ทำให้เกิดความรู้สึกเป็นมิตรต่อกันและมีประโยชน์ทั้งทางด้านการปกครองและการเมืองระหว่างประเทศ ซึ่งความสัมพันธ์อันดีต่อกันนี้จะส่งผลกระทบต่อรัฐบาลของประเทศต่างๆ ทำให้มีความเข้าใจและใกล้ชิดกันยิ่งขึ้น อาจจะกล่าวได้ว่าการท่องเที่ยว เป็นสื่อกลางที่ก่อให้เกิดความสัมพันธ์อันดีระหว่างผู้คนต่างชาติต่างศาสนา

กระแสโลกาภิวัตน์นั้น เป็นกระแสหลักที่สร้างความเปลี่ยนแปลงของเศรษฐกิจ สังคม และสิ่งแวดล้อม โลกาภิวัตน์คือ โลกที่เป็นหนึ่งเดียวกัน (โลกที่ถูกทำให้มีขนาดเล็กลง จากการย่อเวลา การส่งข้อมูลข่าวสารที่รวดเร็วเพียงเสี้ยววินาที) มีความทันสมัยทางด้านเทคโนโลยี โดยเฉพาะในปัจจุบันความเป็นโลกเดียวกันของ เศรษฐกิจ การค้า การลงทุน การเงินเสรี ทำให้ทั้งโลกเชื่อมโยงเป็นระบบเดียวกัน

^๑ สำนักวิจัยเศรษฐกิจและประเมินผล บริษัท เอ็กเซลเลนซ์ บิสเนส แมเนจเม้นท์ จำกัด, รายงานสถิติการท่องเที่ยวภายในประเทศ ประจำปี พ.ศ.๒๕๖๑ (ภาคเหนือ), (กรุงเทพมหานคร : สำนักงานปลัดกระทรวงการท่องเที่ยวและกีฬา กระทรวงการท่องเที่ยวและกีฬา, ๒๕๕๔), หน้า ๒๓.

อาจจะนิยามโลกาภิวัตน์ในความหมาย สั้นๆคือ “โลกไร้พรมแดน” หรือทำให้โลกเล็กลงภายใต้การพัฒนาของเทคโนโลยีสารสนเทศ(อารีย์ นัยพินิจ, ๒๕๕๓) ซึ่งโลกาภิวัตน์นี้ก็เป็ปัจจัยสำคัญที่มีอิทธิพลต่อการเปลี่ยนแปลงของอุตสาหกรรมการท่องเที่ยวในปัจจุบันเช่นกัน จากในยุคเริ่มต้นของอุตสาหกรรมการท่องเที่ยวในช่วงปี ๑๙๕๐ เป้าหมายของการท่องเที่ยวแบบดั้งเดิม (Classic Tourism) จะมุ่งเน้นการเติบโตของอุตสาหกรรมท่องเที่ยว และมีลักษณะเป็นการท่องเที่ยวแบบเน้นจำนวน (Mass Tourism) ซึ่งการท่องเที่ยวในลักษณะนี้มีแนวโน้มสูงที่นักท่องเที่ยวจะใช้ทรัพยากรอย่างสิ้นเปลือง มีผลทำให้ทรัพยากรการท่องเที่ยวเสื่อมโทรมลง เนื่องจากกระแสโลกาภิวัตน์นี้เองเป็นเหตุให้ข้อมูลข่าวสารถูกแพร่ออกไปอย่างรวดเร็ว สถานที่ ตามกระแสนิยมนักท่องเที่ยวโดยส่วนมากจะให้ความสนใจการเดินทางท่องเที่ยวตามกระแสความนิยมของนักท่องเที่ยว ที่ให้ความสำคัญกับแหล่งท่องเที่ยวยอดนิยม นั้น จึงก่อให้เกิดการไหลเข้าของนักท่องเที่ยวเป็นจำนวนมาก ในขณะที่ทรัพยากรด้านการท่องเที่ยวหรือตัวแหล่งท่องเที่ยวมีความสามารถในการรองรับอยู่อย่างจำกัดทำให้เกิดผลทางลบ กับทั้งกับแหล่งท่องเที่ยวและนักท่องเที่ยว โดยแหล่งท่องเที่ยวนั้นก็ทรุดโทรมลงอย่างรวดเร็ว ส่วนนักท่องเที่ยวก็อาจจะได้รับประสบการณ์การท่องเที่ยวที่ไม่ประทับใจตามที่คาดหวังไว้ เป็นผลให้ไม่อยากกลับมาเที่ยวในแหล่งท่องเที่ยวแห่งนี้อีก ดังนั้นแนวคิดใหม่ที่จะตอบสนองการท่องเที่ยวอย่างมีคุณภาพจึงได้ถูกเสนอขึ้น เพื่อที่จะหารูปแบบการท่องเที่ยวประเภทอื่นที่เหมาะสม และหาแนวทางนวัตกรรมใหม่ๆเพื่อการท่องเที่ยวโดยไม่สร้างผลกระทบต่อทางลบเหมือนที่ผ่านมา แนวคิดการท่องเที่ยวในรูปแบบใหม่ นั้นคือการท่องเที่ยวเชิงแนวคิด เป็นการท่องเที่ยวของนักท่องเที่ยว คุณภาพที่มีความตั้งใจที่จะเลือกมาท่องเที่ยว ณ สถานที่ท่องเที่ยวที่จุดหมายปลายทางจริง ไม่ใช่เป็นการมาท่องเที่ยวไปยัง ที่แห่งนั้นตามกระแสนิยม โดยการจะตอบสนองกลุ่มนักท่องเที่ยวคุณภาพนั้น ควรที่จะมีการนำเสนอแนวคิดการท่องเที่ยว เพื่อตอบสนองความพึงพอใจและความต้องการที่แตกต่างของนักท่องเที่ยวยุคบุคคล โดยที่ผู้ที่มีส่วนเกี่ยวข้องทุกฝ่ายทั้งด้านภาครัฐ ผู้ประกอบการและชุมชน ร่วมกันพัฒนาการเพิ่มมูลค่าการท่องเที่ยวให้แก่นักท่องเที่ยว โดยรูปแบบการท่องเที่ยวเชิงแนวคิดในระยะแรกๆที่ได้รับความนิยมจากนักท่องเที่ยว คือ การท่องเที่ยวที่มีพื้นฐานกับธรรมชาติ (Nature based tourism) โดยมีหลายลักษณะเช่น การท่องเที่ยวเชิงนิเวศ (Ecotourism) การท่องเที่ยวทาง ทะเล (Marine Ecotourism) การท่องเที่ยวเชิงธรณีวิทยา (Geotourism) การท่องเที่ยวเชิงเกษตร (Agrotourism) การท่องเที่ยวเชิงสุขภาพ (Health Tourism) เป็นต้น

ที่นอกจากนั้น อีกรูปแบบการท่องเที่ยวที่หลายหน่วยงานของไทยกำลังให้ความสำคัญอย่างมากในปัจจุบัน ได้แก่ การท่องเที่ยวเชิงสร้างสรรค์ (Creative Tourism) ซึ่งเป็นรูปแบบการท่องเที่ยวที่พัฒนาต่อ ยอดจากการท่องเที่ยวเชิงวัฒนธรรม มุ่งเน้นการอนุรักษ์ศิลปวัฒนธรรมท้องถิ่น เปิดโอกาสให้นักท่องเที่ยวมีส่วนร่วม ร่วมกับกิจกรรมการท่องเที่ยวจากชุมชน และส่งเสริมการผลิตสินค้าท้องถิ่นป้อนสู่ตลาด เพื่อตอบสนองความต้องการของนักท่องเที่ยว การท่องเที่ยวที่เปลี่ยนแปลงไปจึงส่งผลต่อนักท่องเที่ยว และชุมชนในแหล่งท่องเที่ยวรวมถึงเศรษฐกิจในท้องถิ่น ตลอดจนการรักษาความเป็นเอกลักษณ์ของวัฒนธรรมถิ่น นั้นๆ รวมถึงการรักษาระบบนิเวศและสิ่งแวดล้อมเพื่อให้เกิดการพัฒนาทางการท่องเที่ยวให้มีความยั่งยืนนำมาสู่ รูปแบบการท่องเที่ยวเชิงสร้างสรรค์ ซึ่งมุ่งเน้นการเรียนรู้ศิลปวัฒนธรรมท้องถิ่น โดยให้นักท่องเที่ยวได้เข้ามา มี ส่วนร่วมในกิจกรรมจากชุมชนท้องถิ่น ซึ่งเป็นการสร้างมูลค่าให้กับท้องถิ่นและเพิ่มพูนประสบการณ์ให้กับนักท่องเที่ยว ตลอดจนเกิดการผลิตสินค้าท้องถิ่นซึ่งเป็นการกระจายรายได้ให้ชุมชนจากที่ได้กล่าวมานั้นรูปแบบของการท่องเที่ยวเชิงสร้างสรรค์นี้สามารถสร้างความยั่งยืนให้แก่การท่องเที่ยวได้ เพราะสามารถสร้างความสมดุลทั้ง ๓ ส่วน คือด้านเศรษฐกิจ สังคม และ

สิ่งแวดลอม เพราะนอกจากจะสร้างความประทับใจให้กับนักท่องเที่ยว เมื่อเดินทางมาท่องเที่ยวแล้วยังช่วยสร้างรายได้ให้กับชุมชนที่สามารถรักษาเอกลักษณ์และอัตลักษณ์ของตน รวมทั้งยังคงสภาพแวดล้อมที่อุดมสมบูรณ์ไว้ได้อีกด้วย^๒

จังหวัดลำพูนเป็นจังหวัดที่ให้ความสำคัญของการท่องเที่ยวเชิงสร้างสรรค์และการส่งเสริมเศรษฐกิจฐานราก ภายใต้วิสัยทัศน์ “เมืองแห่งความสุข บนความพอเพียง” ตามแผนพัฒนาจังหวัดลำพูน (๒๕๖๑-๒๕๖๕) โดยมีพันธกิจ ได้แก่ ด้านสังคมและความมั่นคง : พัฒนาจังหวัดลำพูนให้เป็นสังคมแห่งคุณภาพ สุขสงบ เข้มแข็ง เชื่อมโยงฐานความรู้ ศาสนาวัฒนธรรมและภูมิปัญญาท้องถิ่นกับการพัฒนาในทุกมิติของสังคม ด้านเศรษฐกิจ: ส่งเสริมพัฒนาเศรษฐกิจของจังหวัด สู่เศรษฐกิจสีเขียว และเศรษฐกิจสร้างสรรค์ ทั้งในภาคเกษตร อุตสาหกรรม ท่องเที่ยว หัตถอุตสาหกรรม โดยใช้วัฒนธรรมเป็นฐานในการสร้างมูลค่าเพิ่มให้กับสินค้า และบริการที่สอดคล้องกับความต้องการของตลาดและเน้นฐานการผลิตที่เป็นมิตรกับสิ่งแวดล้อมไม่ส่งผลกระทบต่อวิถีชีวิต และความหลากหลายทางชีวภาพของชุมชน ซึ่งเป็นพื้นที่มีทุนทางสังคมในการเป็นแหล่งท่องเที่ยวศิลปะเชิงสร้างสรรค์ และให้ความสนใจในการพัฒนาเมืองศิลปะเชิงสร้างสรรค์ ซึ่งมีเป้าประสงค์ร่วมกันคือ ๑. เพิ่มมูลค่าการค้าการลงทุน ๒. เพิ่มรายได้จากการท่องเที่ยว ๓. เพิ่มยอดจำหน่ายสินค้า OTOP ๔. เพิ่มมูลค่าการส่งออกของสินค้าการเกษตรที่สำคัญ ๕. พัฒนาและบริหารจัดการทรัพยากรธรรมชาติ และ ๖. พัฒนาศักยภาพทรัพยากรมนุษย์ ซึ่งในส่วนของเป้าประสงค์ที่ ๒ การเพิ่มรายได้จากการท่องเที่ยว ถือได้ว่าเป็นเป้าประสงค์สำคัญหนึ่งในการส่งเสริมการใช้ทุนทางสังคมและวัฒนธรรมของจังหวัดลำพูน มาเป็นปัจจัยเสริมในการสร้างความโดดเด่นและความเป็นเอกลักษณ์เฉพาะถิ่นที่สามารถนำไปสู่การเสริมสร้างการพัฒนาเมืองศิลปะเชิงสร้างสรรค์ เพื่อส่งเสริมการท่องเที่ยวของจังหวัดลำพูนได้อย่างเหมาะสม ผ่านกระบวนการดำเนินการในรูปแบบของเครือข่ายการพัฒนาเมืองศิลปะเชิงสร้างสรรค์

ได้นำแนวคิดการสร้างถนนวัฒนธรรมด้วยศิลปะเชิงสร้างสรรค์เกิดขึ้นทั่วโลก ตัวอย่างเช่น ย่านชองอริเซ ในประเทศฝรั่งเศส ย่านชินจูกะ ชิบูย่า ย่านกioon เมืองเกียวโต ประเทศญี่ปุ่น เมืองเซียงไฮ้ ประเทศจีน โดยมีการพัฒนาผังนิเวศวัฒนธรรม การรื้อฟื้นประวัติศาสตร์ การพัฒนากิจกรรมการเรียนรู้ การพัฒนากิจกรรมการท่องเที่ยว การพัฒนาศิลปะเชิงสร้างสรรค์ รวมทั้งการนำปัญญาประดิษฐ์ มาสู่ถนนวัฒนธรรม สำหรับปรากฏการณ์ในประเทศไทย คือ การสร้างถนนคนเดิน ถนนวัฒนธรรม เช่น ถนนข้าวสาร กรุงเทพฯ ถนนวิวาลัย เชียงใหม่ ถนนคนเดิน เชียงราย ถนนหัวเวียงใต้ น่าน ถนนข้าวเหนียว ขอนแก่น ดังนั้น การพัฒนาศิลปะเชิงสร้างสรรค์บนถนนวัฒนธรรมของเมืองรอง เป็นการพัฒนาแพลตฟอร์มนวัตกรรมการท่องเที่ยวภายใต้แนวคิด BCG จะเป็นการยกระดับขีดความสามารถในการแข่งขัน และรองรับการเปลี่ยนแปลงที่พลิกผัน (disruption) อีกทั้งเป็นการกระจายโอกาสและรายได้อย่างทั่วถึงในอุตสาหกรรมท่องเที่ยวสู่เมืองรอง โดยการพัฒนาศิลปะเชิงสร้างสรรค์บนถนนวัฒนธรรมของเมืองรอง เช่น ประติมากรรมและจิตรกรรมร่วมสมัยให้เป็นถนนศิลปะ (Street Art) หรือลานศิลปะ (Wall

^๒ ชัยวุฒิ ตั้งสมชัย และปิยพรรณ กลั่นกลิ่น, สถานการณ์และแนวโน้มของธุรกิจท่องเที่ยวในภาคเหนือตอนบน, รายงานวิจัย, (ศูนย์เตือนภัยธุรกิจภาคเหนือ คณะบริหารธุรกิจ มหาวิทยาลัยเชียงใหม่, ๒๕๕๔), หน้า ๒.

Art) และการจัดกิจกรรมทางศิลปะในแบบ Workshop อย่างไรก็ตาม ประเทศไทยยังขาดการบริหารจัดการในการออกแบบผังนิเวศวัฒนธรรมบนถนนสายวัฒนธรรมที่สอดคล้องกับวิถีชีวิตวัฒนธรรม ผสมผสานกับความเป็นสากล การสร้างการเรียนรู้ทางสังคมบนถนนสายวัฒนธรรม กิจกรรมการท่องเที่ยว วัฒนธรรมบนถนนสายวัฒนธรรมที่มีความหลากหลาย และการพัฒนาศิลปะเชิงสร้างสรรค์บนถนน วัฒนธรรม ร่วมไปถึงการพัฒนาความร่วมมือของเครือข่ายถนนวัฒนธรรม และการจัดทำนโยบายและ ยุทธศาสตร์การสร้างพื้นที่ต้นแบบในสังคมไทยในรูปแบบของถนนวัฒนธรรม ซึ่งจะเป็นรากฐานการสร้าง เศรษฐกิจ BCG ที่สำคัญของประเทศ โดยการขับเคลื่อนการสร้างนวัตกรรมในกลุ่มอุตสาหกรรม การท่องเที่ยวให้เชื่อมโยงกับการพัฒนาเชิงพื้นที่โดยเฉพาะในกลุ่มเมืองรองของประเทศไทย ภายใต้แนวคิด เศรษฐกิจ BCG

ดังนั้น คณะผู้วิจัย จึงมีเป้าหมายในการพัฒนาศิลปะเชิงสร้างสรรค์บนถนนวัฒนธรรมของจังหวัด ลำพูน ซึ่งเป็นเมืองรองในสังคมไทย โดยการเชื่อมโยงวิถีวัฒนธรรมของท้องถิ่น ตามแผนงานพัฒนาเมือง ศิลปะนั้นจะเน้นการเพิ่มสถานที่ท่องเที่ยวเชิงศิลปวัฒนธรรม การส่งเสริมให้มีการจัดสรรพื้นที่สาธารณะ ของเมืองเพื่อเป็นเวทีแสดงความคิดสร้างสรรค์ของศิลปินและประชาชน เปิดพื้นที่ให้ศิลปินได้แสดงงาน อย่างอิสระ ได้จำหน่ายผลงานทางศิลปะและสินค้าชุมชน เพื่อสร้างรายได้และสร้างการเรียนรู้ของ ประชาชน ส่งเสริมให้มีส่วนร่วมของภาคการศึกษา เพื่อเผยแพร่องค์ความรู้ด้านศิลปะแก่ประชาชน เด็ก และเยาวชน การจัดการพื้นที่ศิลปะ การจัดงานแสดงด้านศิลปะสร้างสรรค์ในระดับชาติและระดับ นานาชาติ เพื่อร่วมขับเคลื่อนงานศิลปวัฒนธรรมในพื้นที่อย่างต่อเนื่อง ทั้งหมดนี้ จะเป็นการทำงานร่วมกัน ระหว่างกลุ่มศิลปิน ชุมชน และภาครัฐ เพื่อไปสู่การพัฒนาแหล่งท่องเที่ยวใหม่จากความหลากหลายทาง ชีวภาพและวัฒนธรรม และระบบบริหารสถานที่ท่องเที่ยว โดยการนำเทคโนโลยีดิจิทัลมาช่วยท้องถิ่นสร้าง เนื้อหาการท่องเที่ยว ตลอดจนบริหารจัดการเส้นทาง และจำนวนนักท่องเที่ยวได้ด้วยตนเอง ทำให้เกิด แหล่งท่องเที่ยวคุณภาพแหล่งใหม่ ที่กระจายนักท่องเที่ยวสู่เมืองรองหรือชุมชนท้องถิ่น ทำให้เกิดเมืองน่า อยู่และน่าเที่ยวไปพร้อมกัน

๑.๒ วัตถุประสงค์ของการวิจัย

- ๑.๒.๑ เพื่อศึกษารูปแบบการอนุรักษ์ศิลปะของวัดและชุมชนในจังหวัดลำพูน
- ๑.๒.๒ เพื่อพัฒนาพื้นที่ศิลปะเชิงสร้างสรรค์บนถนนวัฒนธรรมในชุมชนจังหวัดลำพูน
- ๑.๒.๓ เพื่อเสริมสร้างเครือข่ายการพัฒนาศิลปะเชิงสร้างสรรค์บนถนนวัฒนธรรมเพื่อการ ท่องเที่ยวชุมชนจังหวัดลำพูน

๑.๓ ปัญหาที่ต้องการทราบ

- ๑.๓.๑ รูปแบบการอนุรักษ์ศิลปะของวัดและชุมชนในจังหวัดลำพูนเป็นอย่างไร
- ๑.๓.๒ การพัฒนาพื้นที่ศิลปะเชิงสร้างสรรค์บนถนนวัฒนธรรมในชุมชนจังหวัดลำพูนควร เป็นอย่างไร
- ๑.๓.๓ การเสริมสร้างเครือข่ายการพัฒนาศิลปะเชิงสร้างสรรค์บนถนนวัฒนธรรมเพื่อการ ท่องเที่ยวชุมชนจังหวัดลำพูนควรเป็นอย่างไร

๑.๔ ขอบเขตการวิจัย

๑.๔.๑ ขอบเขตพื้นที่

คณะผู้วิจัยได้กำหนดพื้นที่การศึกษาพัฒนาและสร้างสรรค์ศิลปะในจังหวัดลำพูนและพื้นที่การพัฒนาศิลปะเชิงสร้างสรรค์บนถนนวัฒนธรรมเพื่อการท่องเที่ยวชุมชนจังหวัดลำพูน โดยเน้นสถานที่ที่สอดคล้องกับแหล่งท่องเที่ยวที่สำคัญ ได้แก่ วัดพระธาตุหริภุญชัย ถนนคนเดินจังหวัดลำพูน และศูนย์การท่องเที่ยวจังหวัดลำพูน และการพัฒนาชุมชนศิลปะที่มีศักยภาพและความพร้อมในการพัฒนาเป็นแหล่งท่องเที่ยวแห่งใหม่ ที่เชื่อมโยงกับแหล่งท่องเที่ยวหลัก แหล่งโบราณสถาน วัด ชุมชน และการพัฒนาชุมชน ดังนี้

๑. พื้นที่การส่งเสริมและอนุรักษ์การสร้างสรรค์ศิลปะของวัดและชุมชนในจังหวัดลำพูน ประกอบด้วย

- ๑) วัดพระธาตุหริภุญชัย ตำบลในเมือง อำเภอเมือง จังหวัดลำพูน
- ๒) วัดมหาวัน ตำบลในเมือง อำเภอเมือง จังหวัดลำพูน
- ๓) วัดจามเทวี ตำบลในเมือง อำเภอเมือง จังหวัดลำพูน
- ๔) วัดพระยืน ตำบลในเมือง อำเภอเมือง จังหวัดลำพูน
- ๕) วัดสันปายางหลวง ตำบลในเมือง อำเภอเมือง จังหวัดลำพูน
- ๖) วัดต้นแก้ว ตำบลเวียงยอง อำเภอเมือง จังหวัดลำพูน

๒. การพัฒนาพื้นที่ศิลปะเชิงสร้างสรรค์บนถนนวัฒนธรรมในชุมชนจังหวัดลำพูน

เส้นทางเดิน ระยะทาง ๓๐๐ เมตร ระหว่างขั้วมุงวัดพระธาตุหริภุญชัย - วัดต้นแก้ว-วัดหัวขัว ตำบลในเมือง อำเภอเมือง จังหวัดลำพูน



๓. กลุ่มเครือข่ายศิลปะเชิงสร้างสรรค์และการท่องเที่ยวในลำพูน

- ๑) สภาวัฒนธรรมจังหวัดลำพูน
- ๒) สำนักงานการท่องเที่ยวและการกีฬาจังหวัดลำพูน
- ๓) องค์การบริหารส่วนจังหวัดลำพูน
- ๔) กลุ่มสื่อประชาสัมพันธ์จังหวัดลำพูน
- ๕) กลุ่มการท่องเที่ยว ๙ วัด เขตในเมือง
- ๖) กลุ่มศิลปินจังหวัดลำพูน
- ๗) เทศบาลตำบลเวียงยอง
- ๘) เทศบาลเมืองลำพูน

๑.๔.๒ ขอบเขตเนื้อหา

การนำแนวคิดเรื่องศิลปะสาธารณะ เพื่อมุ่งผลิดงานที่มอบหมายเป็นพิเศษสำหรับพื้นที่สาธารณะ มันสามารถแสดงความหลากหลาย collaborative or participative, without necessarily a physical outcome บูรณาการกับแนวคิดศิลปะร่วมสมัย (Contemporary Art) และแนวคิดเกี่ยวกับศิลปะเชิงสร้างสรรค์ เพื่อนำเสนอสิ่งแปลกใหม่ที่ไม่เคยมีมาก่อน สู่การนำแนวคิดเกี่ยวกับถนนวัฒนธรรมพัฒนาให้เกิดถนนคนเดิน (Walking Street) เป็นหนึ่งในแนวคิดการพัฒนาเมืองและการกำหนดใช้พื้นที่เมืองให้สอดคล้องกับวิถีชีวิตชุมชน นับเป็นแนวทางการพัฒนาและการใช้ประโยชน์พื้นที่ในเมืองให้กลายเป็นที่รู้จักในฐานะแหล่งรวมงานศิลปะ วรรณศิลป์ จิตรกรรม รวมถึงวัฒนธรรม ที่สามารถแสดงออกถึงตัวตนของท้องถิ่นนั้นๆ จนนำไปสู่การเป็นสถานที่ท่องเที่ยว และการนำแนวคิดเกี่ยวกับการพัฒนาการท่องเที่ยวเมืองรอง สู่การพัฒนาพื้นที่ให้เกิดการท่องเที่ยว การเรียนรู้ และรายได้แก่ชุมชนอย่างเข้มแข็งต่อไป

๑.๔.๓ ขอบเขตด้านประชากร /กลุ่มตัวอย่าง

กลุ่มประชากรเป้าหมาย เป็นกลุ่มของชุมชนและเครือข่ายการท่องเที่ยวชุมชน ที่มีบทบาทในการส่งเสริมการท่องเที่ยวการพัฒนาศิลปะเชิงสร้างสรรค์บนถนนวัฒนธรรมเพื่อการท่องเที่ยวชุมชนจังหวัดลำพูนและให้เกิดการมีส่วนร่วมของกลุ่มประชากร ที่ประกอบด้วย พระสงฆ์ ตัวแทนหน่วยงานองค์กรปกครองส่วนท้องถิ่น ผู้ประกอบการที่เกี่ยวข้องในชุมชน ผู้นำชุมชน กลุ่มชาวบ้านและเยาวชนในชุมชน ของพื้นที่การท่องเที่ยวการพัฒนาศิลปะเชิงสร้างสรรค์บนถนนวัฒนธรรมเพื่อการท่องเที่ยวชุมชนจังหวัดลำพูน

โดยการศึกษาครั้งนี้เป็นการวิจัยเชิงคุณภาพ (Qualitative Research) อาศัยรูปแบบการวิจัยเชิงปฏิบัติการ (Action Research) ซึ่งคณะผู้วิจัยได้กำหนด ประชากร กลุ่มตัวอย่าง และผู้ให้ข้อมูลสำคัญ ดังนี้

- ๑) กลุ่มพระสงฆ์ เจ้าอาวาส พระเถระในพื้นที่ในจังหวัดลำพูน ที่มีส่วนร่วมในการอนุรักษ์ศิลปะของวัดและชุมชนในจังหวัดลำพูน จำนวน ๓๐ รูป
- ๒) กลุ่มชุมชน/เยาวชน เขตพื้นที่จังหวัดลำพูน มีส่วนร่วมในการพัฒนาพื้นที่ศิลปะเชิงสร้างสรรค์บนถนนวัฒนธรรมในชุมชนจังหวัดลำพูน การพัฒนาสินค้าชุมชน การเสริมสร้างเครือข่ายและการจัดการทรัพยากรวัฒนธรรม จำนวน ๑๐ คน
- ๓) กลุ่มนักท่องเที่ยวที่เดินทางมาเยี่ยมชมพื้นที่ศิลปะเชิงสร้างสรรค์บนถนนวัฒนธรรมในชุมชนจังหวัดลำพูน จำนวน ๑๐๐ คน
- ๔) กลุ่มเครือข่าย/หน่วยงานองค์กรภาครัฐและเอกชนที่มีส่วนเกี่ยวข้องในการพัฒนาพื้นที่ศิลปะเชิงสร้างสรรค์บนถนนวัฒนธรรมในชุมชนจังหวัดลำพูน จำนวน ๖ เครือข่าย

๑.๔.๔ ขอบเขตของระยะเวลา

ระยะเวลาในการทำวิจัยทั้งสิ้น ๑๒ เดือน (ตุลาคม ๒๕๖๕ ถึง ๓๐ กันยายน ๒๕๖๖)

๑.๕ นิยามศัพท์ที่ใช้ในการวิจัย

ศิลปะเชิงสร้างสรรค์บนถนน หมายถึง การนำเสนอสิ่งแปลกใหม่บนเส้นทางเดินของชุมชนจังหวัดลำพูน เป็นการผสมผสานระหว่างของเดิมกับของใหม่ และมีอัตลักษณ์ทางศิลปะของตนเอง ในทางศิลปะสามารถกระทำโดยการนำวิธีจัดรูปแบบองค์ประกอบศิลปะโดยใช้ทัศนธาตุ เช่น เส้น สี น้ำหนัก พื้นผิว รูปร่าง รูปทรง เป็นสื่อในการถ่ายทอด และผ่านเทคนิคต่าง ๆ ในทางจิตรกรรมอาจใช้ ดินสอสี สีน้ำมัน สีน้ำ สีอะคริลิก สีฝุ่น หรือเทคนิคผสม เป็นต้น ภายใต้กระบวนการสร้างสรรค์ สามารถแสดงออกได้หลายวิธี ได้แก่ การสร้างสรรค์แบบรูปธรรม (Realistic) การสร้างสรรค์กึ่งนามธรรม (Semi Abstract) การสร้างสรรค์นามธรรม (Abstract) นำไปสู่เมืองศิลปะเชิงสร้างสรรค์ที่ก่อให้เกิดการท่องเที่ยวและรายได้แก่ชุมชน

ถนนวัฒนธรรม หมายถึง เส้นทางถนนวัฒนธรรมในจังหวัดลำพูน ที่สะท้อนเอกลักษณ์ทางวัฒนธรรมในท้องถิ่นที่โดดเด่นออกมาอย่างเป็นรูปธรรมและฉายภาพความเป็นท้องถิ่นได้อย่างชัดเจน มีอาคาร เก้าแก่อายุนับร้อยปี มีสถาปัตยกรรมที่บ่งบอกถึงความเป็นท้องถิ่น มีตลาดชุมชนที่ยังเป็นธรรมชาติ ความเป็นท้องถิ่น มีวัดโบราณสถาน ศาสนสถาน มีวิถีชีวิตแบบไทยๆ มีอาชีพ ความรู้ทางเชิงช่าง ภูมิปัญญาท้องถิ่น กิจกรรมทางศิลปะ ดนตรี และการแสดงพื้นบ้าน

การเสริมสร้างเครือข่าย หมายถึง การพัฒนาศิลปะเชิงสร้างสรรค์บนถนนวัฒนธรรมเพื่อการท่องเที่ยวชุมชนจังหวัดลำพูน ได้เกิดการระดมความเห็น เชื่อมโยง และสร้างบทบาทของเครือข่ายในการพัฒนาพื้นที่เมืองศิลปะเชิงสร้างสรรค์ นำไปสู่การพัฒนาเป็นแหล่งท่องเที่ยว ประกอบไปด้วย ๖ กลุ่มเครือข่าย ได้แก่ สภาวัฒนธรรมจังหวัดลำพูน สำนักงานการท่องเที่ยวและการกีฬาจังหวัดลำพูน องค์การบริหารส่วนจังหวัดลำพูน กลุ่มสื่อประชาสัมพันธ์จังหวัดลำพูน กลุ่มการท่องเที่ยว ๙ วัด เขตในเมืองลำพูน และกลุ่มศิลปินจังหวัดลำพูน

การท่องเที่ยวศิลปะเชิงสร้างสรรค์ หมายถึง พื้นที่จังหวัดลำพูนเกิดการพัฒนาแหล่งท่องเที่ยวหรือกิจกรรมทางศิลปะเชิงสร้างสรรค์ ที่สามารถตอบสนองความสนใจพิเศษของนักท่องเที่ยว ซึ่งมีรูปแบบของการท่องเที่ยวที่ชัดเจนเป็นรูปแบบการท่องเที่ยวแบบใหม่ที่เกิดขึ้น แหล่งท่องเที่ยวเหล่านี้ นี้ยังมีการพัฒนารูปแบบและอัตลักษณ์ได้อย่างมากมาย ตามความนิยมของคนในแต่ละยุคสมัย เมื่อมีการระบุชัดว่ากิจกรรมนั้นๆ สามารถให้ความรู้และดึงดูดนักท่องเที่ยวได้

การท่องเที่ยวชุมชน เป็นการท่องเที่ยวที่เกิดขึ้นในชุมชนโดยที่ชุมชนเป็นผู้ที่มีส่วนได้ส่วนเสีย และมีบทบาทอย่างครอบคลุมในการจัดการกิจกรรมทางด้านการท่องเที่ยวบนถนนวัฒนธรรมเพื่อการท่องเที่ยวชุมชนจังหวัดลำพูนที่ก่อให้เกิดผลประโยชน์ในภาพรวม ทั้งยังส่งผลต่อการกระจายรายได้อย่างทั่วถึงต้องอาศัยองค์ประกอบที่สำคัญของการจัดการท่องเที่ยวชุมชน ซึ่งประกอบด้วย องค์ประกอบด้านศิลปะสร้างสรรค์ องค์ประกอบด้านทรัพยากรธรรมชาติ วัฒนธรรม องค์ประกอบด้านองค์กรชุมชน องค์ประกอบด้านการจัดการ และองค์ประกอบด้านการเรียนรู้ในการดำเนินการจัดการท่องเที่ยวชุมชนที่มีประสิทธิภาพและยั่งยืน

๑.๖ กรอบแนวคิดการวิจัย

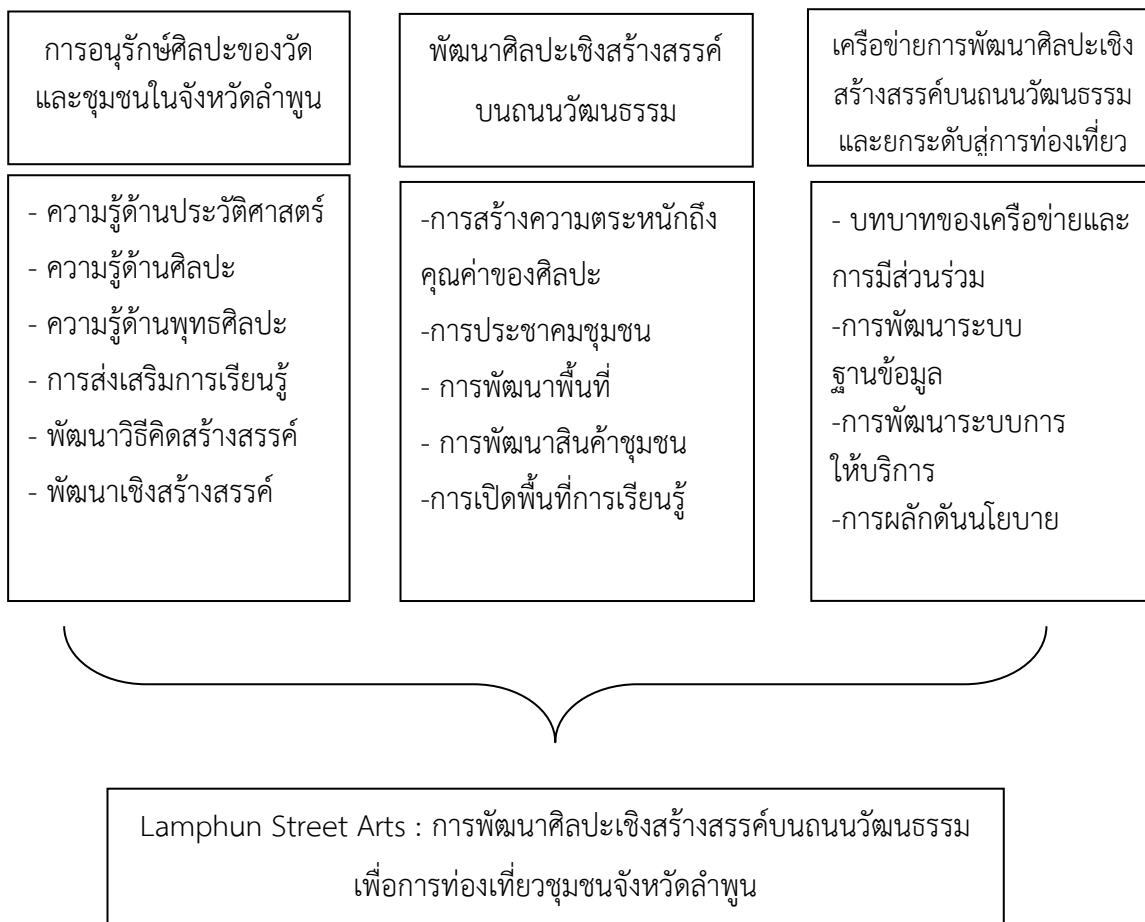

๑.๗ ประโยชน์ที่ได้รับ

- ๑.๗.๑ ได้ชุดความรู้ถึงรูปแบบการอนุรักษ์ศิลปะของวัดและชุมชนในจังหวัดลำพูน
- ๑.๗.๒ เกิดการพัฒนาพื้นที่ศิลปะเชิงสร้างสรรค์บนถนนวัฒนธรรมในชุมชนจังหวัดลำพูน
- ๑.๗.๓ เกิดการเสริมสร้างเครือข่ายการพัฒนาศิลปะเชิงสร้างสรรค์บนถนนวัฒนธรรมเพื่อการท่องเที่ยวชุมชนจังหวัดลำพูน
- ๑.๗.๔ เกิดนวัตกรรมการท่องเที่ยวโดยอาศัยศิลปะสร้างสรรค์บนถนนในการสร้างแรงจูงใจให้นักท่องเที่ยวมาท่องเที่ยวในชุมชนเกิดรายได้แก่คนในชุมชน
- ๑.๗.๕ เกิดการผลักดันนโยบายการท่องเที่ยวชุมชนระดับท้องถิ่นและจังหวัดลำพูน

บทที่ ๒

แนวคิด ทฤษฎี และงานวิจัยที่เกี่ยวข้อง

การศึกษาวิจัยเรื่อง “Lamphun Street Arts : การพัฒนาศิลปะเชิงสร้างสรรค์บนถนนวัฒนธรรมเพื่อการท่องเที่ยวชุมชนจังหวัดลำพูน” ผู้วิจัยได้มีการศึกษาค้นคว้าเอกสาร แนวคิด ทฤษฎี และงานวิจัยที่เกี่ยวข้อง เพื่อเป็นแนวทางในการวิจัย ดังนี้

- ๒.๑ แนวคิดเกี่ยวกับศิลปะในพื้นที่สาธารณะ (Public art)
- ๒.๒ แนวคิดเกี่ยวกับศิลปะร่วมสมัย (Contemporary Art)
- ๒.๓ แนวคิดเกี่ยวกับศิลปะเชิง ๓ มิติ (๓D Art)
- ๒.๔ แนวคิดการพัฒนาเมืองเป็นแหล่งท่องเที่ยวทางศิลปะ
- ๒.๕ แนวคิดเกี่ยวกับพฤติกรรมนักท่องเที่ยวของนักท่องเที่ยว
- ๒.๖ แนวคิดเกี่ยวกับเครือข่ายการท่องเที่ยว
- ๒.๗ งานวิจัยที่เกี่ยวข้อง

๒.๑ แนวคิดเกี่ยวกับศิลปะในพื้นที่สาธารณะ

๒.๑.๑ พื้นที่สาธารณะ

การใช้พื้นที่สาธารณะ คือ การใช้ในเชิง “พื้นที่ทางสังคมและวัฒนธรรม” (Social and Culture Space) ซึ่งได้ขยายพื้นที่ครอบคลุมไปถึงนัยยะต่อความสัมพันธ์เชิงอำนาจ และการต่อต้านที่มีการปฏิสัมพันธ์กันในสังคมที่พื้นที่สาธารณะกลายเป็นเวทีต่อสู้ โต้เถียง ต่อรอง และช่วงชิงความหมายผ่านการสร้างผลงานศิลปะข้างถนน สามารถสรุปได้เป็น ๕ ด้าน ภายใต้การใช้พื้นที่สาธารณะในเชิงพื้นที่ทางสังคมและวัฒนธรรม ได้แก่ การท้าทายกฎหมาย การต่อสู้ประชาชนฝีมือ การต่อรองทางอำนาจ การกระตุ้นเตือนมวลชนและต่อต้านการบริโภคนิยม และเหตุการณ์สำคัญในสังคม^๑

^๑ ไชยสิทธิ์ ชาญอาวุธ และพัชรภา เอื้ออมรวณิช, การศึกษาค้นคว้าด้านอัตลักษณ์ของศิลปะข้างถนนเพื่อการสร้างมูลค่าสู่เศรษฐกิจสร้างสรรค์, (กรุงเทพมหานคร : มหาวิทยาลัยราชภัฏธนบุรี, ๒๕๕๘), หน้า ๒๑๓.

แนวคิดเกี่ยวกับศิลปะในพื้นที่สาธารณะ อยู่ภายใต้การสถาปนาอุดมการณ์นำ (Hegemony) ของ แอนโทนีโอ กรัมสซี ใช้คำว่า “วัฒนธรรมประชาชน” (Popular culture)^๒ ในช่วงทศวรรษ ๑๙๗๐ เพื่อวิเคราะห์ประเด็นต่างๆ ที่พิจารณาว่า วัฒนธรรมประชาชนเป็นวัฒนธรรมของชนชั้นล่าง มีลักษณะทางวัฒนธรรมที่ไม่ได้เป็นผลิตผลของระบบทุนนิยมเท่านั้น แต่ได้ชี้ให้เห็นถึงการสอดแทรกทางอุดมการณ์ภายในขั้นตอน และการนำเสนอความหมายทางวัฒนธรรมก่อให้เกิดการเปิดกว้างในการบรรจุสร้างลักษณะของความเป็นพลเมือง (ซึ่งมิได้จำกัดความหมายเพียงพลเมืองของรัฐเท่านั้น) ที่ทุกคนสามารถเป็นหรือแสดงออก และเข้าใจต่อความเป็นพลเมืองในลักษณะนี้ ผ่านเรื่องสิทธิ เสรีภาพขั้นพื้นฐาน ศักดิ์ศรี และความมั่นคงของมนุษย์ ซึ่งทั้งหมดนี้รับรองค่านิยมพื้นฐานในเรื่องประชาธิปไตย ที่ต่างคนต่างออกแบบการใช้ชีวิตของตนเองได้ ดังนั้นพวกเขาจึงสามารถเลือกแบบแผนการดำเนินชีวิตที่แต่ละคนต้องการได้ โดยมีความเป็นตัวตนหรือองค์ประธาน (Subject) ของตนเองแล้วค่อยลงมาสู่ระดับการดำเนินชีวิต โลกทัศน์ การเสพคุณค่าทางสังคมและวัฒนธรรม หรือแม้กระทั่งความเป็นสมัยนิยมของการเกิดความรู้สึกร่วมกับการเชื่อมโยงเข้ากับพลเมืองเชิงวัฒนธรรม ก่อให้เกิดคุณูปการทางสังคม ดังต่อไปนี้ การย่อยสลายเขตแดนระหว่างปริมณฑลสาธารณะและปริมณฑลส่วนตัวซึ่งเปิดโอกาสให้ทุกคน ต่างไม่แยกความเป็นสาธารณะออกจากความเป็นส่วนตัว ในขณะที่เดียวกันก็สามารถแสดงออกถึงความเป็นส่วนตัวผ่านพื้นที่สาธารณะ ไม่ว่าจะเป็เครื่องแต่งกาย บุคลิกภาพทางเพศหรือเชื้อชาติ ไปจนถึงอารมณ์ร่วมต่อบุคคลและสังคม^๓

ค่านิยมของศิลปะสาธารณะ (Public art) ตามที่ฮอร์คเชียร์ กล่าวคือ แนวคิด [idea] ในการผลิตและสร้างสรรค์งานศิลปะในพื้นที่สาธารณะ ที่สามารถแสดงถึงการทำงานร่วมกันหรือการมีส่วนร่วม โดยครอบคลุมการแสดงออกทางศิลปะที่มีความหลากหลายของความรู้ วิธีการ และวัสดุ และงานฝีมือ ซึ่งอาจจะคงอยู่ถาวรหรือเป็นเพียงแค่การแสดงงานศิลปะชั่วคราว ประชา สุวีรานนท์ กล่าวว่า “หัวใจของงานออกแบบศิลปะต้องมีพันธสัญญาระหว่างไตรภาคี ได้แก่ ศิลปิน ลูกค้ำหรือผู้ว่าจ้าง และสาธารณชน ซึ่งหมายถึง กลุ่มเป้าหมายหรือผู้ดู” ความหมายของคำว่า “พื้นที่สาธารณะ” นั้นอาจหมายถึงคุณค่าหรือความเป็นศิลปะที่เป็นผลต่อเนื่องมาจากการแสดงตัวตนหรือเนื้อหาสาระของศิลปะออกไปสู่พื้นที่สาธารณะ ซึ่งนั่นจะทำให้ศิลปะมีตัวตนที่สมบูรณ์ขึ้น เพราะสามารถทำให้ศิลปะได้ทำหน้าที่อย่างครบถ้วน คือ การได้ถูกถ่ายทอดสาระเนื้อหาออกไปสู่การรับรู้ของสาธารณชนหรือสังคม

^๒ กาญจนา แก้วเทพ, ศาสตร์แห่งสื่อและวัฒนธรรมศึกษา, (กรุงเทพมหานคร : เอดิชั่น เพรส โพรดักส์, ๒๕๕๔), หน้า ๒๖๗.

^๓ เกษม เพ็ญภินันท์, ความไกลาหลของวัฒนธรรมศึกษา: ยกเครื่องเรื่องวัฒนธรรมศึกษา, (กรุงเทพมหานคร : ศูนย์มานุษยวิทยาสิรินธร (องค์การมหาชน), ๒๕๕๒), หน้า ๘๓-๘๔.

วิจิตร อภิชาติเกรียงไกร กล่าวว่า งานศิลปะของศิลปินที่ทำงานสายงานศิลปะด้านจิตรกรรมหรือประติมากรรม ซึ่งเป็นงานฝีมือควรมีการทำงานในลักษณะ “ศิลปะสาธารณะ” ให้มากขึ้น “ศิลปะสาธารณะ” มีคำจำกัดความสั้น ๆ ว่า “ศิลปะในแนวคิดนี้จะเป็นประโยชน์ต่อสาธารณะ อาจจะเป็นสาธารณชนหรือพื้นที่สาธารณะ ยกตัวอย่าง ถ้าเราทำงานศิลปะส่วนตัวแล้วไปตั้งในพื้นที่สาธารณะ บางทีชาวบ้านไม่รู้เรื่อง ไม่ได้ประโยชน์...เคยเห็นไหมบางที่มีรูปทรงอะไรก็ไม่รู้ไปตั้ง ๔ แยกศิลปินก็ตั้งใจที่มีงานแสดง แต่ชาวบ้านแถวนี้ไม่รู้เรื่อง สาเหตุที่เขาไม่รู้เรื่องคือไม่เข้ากับสิ่งแวดล้อม ไม่ได้ประโยชน์ นอกจากเป็นที่กักรถ...เพราะฉะนั้น เข้าใจง่าย ๆ คือเมื่อไม่มีประโยชน์ เมื่อไม่สวยงาม เมื่อศิลปะไม่ทำงานอะไรเลย ก็ไม่ควรเอามาตั้งไว้ เพราะไม่เป็นศิลปะสาธารณะ แต่โดยประวัติศาสตร์ศิลปะสาธารณะ เขาใช้ตกแต่งสถานที่เหมือนที่เราไปดูอาคารโบราณมีรูปเทพเจ้า รูปพระเจ้า ตกแต่งประกอบอาคารหรือถนนต่าง ๆ เพื่อลดความแข็งทื่อของสถาปัตยกรรมไม่ให้น่าเบื่อ ซึ่งศิลปะสาธารณะนั้นก็อาจจะเผยแพร่แนวคิดทางศาสนาแฝงไปด้วย...” หรือในประเด็นเหตุการณ์สำคัญในสังคม (Important Social Circumstance) กลุ่มศิลปินข้างถนน ยังมีการใช้พื้นที่สาธารณะมีส่วนร่วมในโอกาสสำคัญที่เป็นวาระพิเศษที่เกิดขึ้นในบริบทสังคมไทยและสากล เช่น ในประเพณีวันต่างๆ ผ่านการสร้างสรรคผลงานศิลปะข้างถนน เช่น วันสงกรานต์ วันคริสต์มาส จนไปถึงการให้ความเคารพต่อพระเจ้าแผ่นดิน

ในงานวิจัยของ ไชยสิทธิ์ ชาญอาวุธ และพัชราภา เอื้ออมรวณิช ได้อ้างถึงพื้นที่สาธารณะ^๔ ที่มีความสอดคล้องกับงานของเกษม เพ็ญภินันท์ ที่กล่าวถึงทัศนะของ เจอร์เก้น ฮาเบอร์มาส (Jurgen Habermas) ในหนังสือ The Structural transformation of the Public Sphere ไว้ว่า ปริณทลสาธารณะนั้นไม่ได้ถูกจำกัดความหมายอยู่กับพื้นที่ในเชิงกายภาพเพียงอย่างเดียวเท่านั้น แต่ยังรวมไปถึงพื้นที่ทางสังคมที่มนุษย์ในประชาคมนั้นมารวมตัวกันแสดงออกทั้งทางความคิดเห็นและทัศนะวิจารณ์ต่อสังคมที่ตนเองอยู่ในฐานะเป็นสมาชิกคนหนึ่งซึ่งมีสิทธิเท่าเทียมกันในสังคมผ่านปริณทลสาธารณะ เพื่อที่จะต้องการใช้เหตุผล (Rationality) แสดงออกทางอำนาจ (Power) มาตั้งคำถาม ทำลายผู้ถืออำนาจ ไม่ว่าจะเป็นนักการเมือง ทหาร ตำรวจ ธุรกิจอุปโภคบริโภคยักษ์ใหญ่ที่ครองตลาดไปจนถึงอำนาจรัฐ ขบวนการเคลื่อนไหวทางสังคมในพื้นที่สาธารณะของปัจเจกและกลุ่มนี้เอง^๕ มีความสอดคล้องกับ Hebdige (๑๙๙๘) ในเรื่องวัฒนธรรมย่อย (Sub Culture) ที่การรวมกลุ่มของกลุ่มที่มีความเฉพาะ และแสดงออกซึ่งการสื่อสารผ่านรูปแบบเฉพาะของตนในสไตล์ที่ไม่ต่างไปมากจากมวลชน ซึ่งเป็นวิถีทางเดียวที่จะฟื้นฟู ความมีชีวิตชีวาในโลกแห่งความเป็นจริง (Lifeworld)

^๔ ไชยสิทธิ์ ชาญอาวุธ และพัชราภา เอื้ออมรวณิช, การศึกษาคูณค่าด้านอัตลักษณ์ของศิลปะข้างถนนเพื่อการสร้างมูลค่าสู่เศรษฐกิจสร้างสรรค์, หน้า ๒๐๙-๒๑๕.

^๕ เกษม เพ็ญภินันท์, ความไกลห่างของวัฒนธรรมศึกษา: ยกเครื่องเรื่องวัฒนธรรมศึกษา, หน้า ๔๔-๔๕.

ให้มวลชนรู้จักตื่นคิดผ่านปฏิบัติการของการสื่อสาร (Communication Action) คือ ศิลปินข้างถนน ต้องการบอกกล่าวให้ผู้ผ่านพบผลงานของตนเอง บังเกิดความเข้าใจในข้อความหรือเนื้อหาบางอย่าง (Cognition Communication) แต่ทั้งนี้ปัจจัยในการสื่อสารนั้นเป็นไปทางเดียว คือ ตัวศิลปินได้สร้างผลงานทิ้งไว้ตามตึกร้าง ข้างถนน สมบัติสาธารณะของรัฐ รอการมาพบเจอของผู้สัญจร ซึ่งล้วนแล้วแต่จะตีความตามพื้นความรู้และประสบการณ์ของผู้พบเห็น เป็นการรับสารแบบปลายเปิดที่ไม่มีคำตอบหรือเฉลยที่ชัดเจน เนื่องจากเจ้าของผลงานไม่ได้นำเสนอหรือบอกเล่าแนวคิดของการทำงาน แต่ศิลปินข้างถนนในฐานะผู้ส่งสารก็คาดหวังให้ผู้ผ่านไปมาได้รับรู้ แต่ไม่ได้คาดหวังในการตีความหมายตรงกันร้อยเปอร์เซ็นต์ (Interaction Communication) ทั้งนี้การแสดงออกบนพื้นที่สาธารณะของศิลปินข้างถนนผ่านรูปร่าง รูปทรง สี สัน แสงเงา โดยปัจเจกบุคคลหรือการรวมกลุ่มเพื่อบอกกล่าวข่าวสารกับมวลชน ยังคงถูกนำเสนอจากอารมณ์ภายในที่ต้องการแสดงออกทางความรู้สึกออกมาให้ผู้รับสารได้รับรู้ (Expressive Communication) การแสดงออกดังกล่าว ได้เน้นย้ำถึงความเป็นพลเมืองที่มีอิสรภาพ เสรี ไม่ตกอยู่ภายใต้การชักจูงของนายทุนภายใต้ระบบทุนนิยม เป็นการแสดงให้เห็นถึงอัตลักษณ์ในการใช้ศิลปะในฐานะความเป็นพลเมืองที่แตกต่างในฐานะ “พลเมือง”^๖

เดชดิลก ลิ้มวิรัตน์ กล่าวว่า สตรีทอาร์ต (Street Art) คือศิลปะรูปแบบหนึ่งสร้างสรรค์ผลงานในพื้นที่สาธารณะแสดงออกโดยนำเอาศิลปะนั้น ออกจากพิพิธภัณฑ์หรือหอศิลป์เพื่อลดการแบ่งแยกศิลปะชั้นสูง (High Art) กับศิลปะระดับล่าง (Low Art) ออกจากกัน เพื่อให้กลุ่มคนในสังคมทั่วไปได้รับรู้และเข้าถึงผลงานของศิลปินได้ง่ายโดยไม่ต้องเข้าไปในพิพิธภัณฑ์หรือหอศิลป์ โดยมีจุดเริ่มต้นมาจากการเรียกร้องสิทธิหรือการระบายบางสิ่งบางอย่างที่เก็บกดภายในตัวผู้สร้างสรรค์ ซึ่งถือเป็นศิลปะที่เหมือนการสะท้อนสภาวะภายในสังคมในรูปแบบหนึ่ง เนื่องด้วยเนื้อหาส่วนมากจะเป็นเรื่องราวเกี่ยวกับชีวิต ความเป็นอยู่ และปัญหาภายในสังคม^๗

จากการแสดงออกของศิลปะข้างถนนบนพื้นที่สาธารณะได้มีการแยกการอธิบายได้เป็น ๒ ลักษณะ ข้อแรกคือ การอธิบายการใช้พื้นที่สาธารณะในเชิงภูมิศาสตร์ (Passive Geography) เป็นการอธิบายถึงพื้นที่ในเชิงกายภาพที่ศิลปินข้างถนนเลือกในการที่จะขีดเขียน หรือพ่นในสถานที่หรือวัตถุที่เป็นสาธารณะสมบัติของชุมชนเมือง ได้แก่ กำแพงสวนสาธารณะ ป้ายรถโดยสารประจำทาง สะพานลอย ป้ายจราจร ป้ายบอกชื่อสถานที่ ตู้โทรศัพท์ ตู้เก็บสายไฟ และรั้วสังกะสี เป็นต้น เนื่องจากเป็นจุดที่อยู่บนถนนสาธารณะมีคนผ่านไปมาเป็นประจำ สามารถมองเห็นผลงานของตนเองได้อย่างชัดเจน เพื่อแนะนำตนเองให้เป็นที่รู้จักกับศิลปินข้างถนนคนอื่นๆ และคนใน เนื่องจากไม่ถูกจำกัดเรื่อง

^๖ รัตนา โตสกุล, มโนทัศน์เรื่องอำนาจ, (กรุงเทพมหานคร : คณะกรรมการสภาวิจัยแห่งชาติ, ๒๕๔๘), หน้า ๕๐-๕๑.

^๗ เดชดิลก ลิ้มวิรัตน์, สตรีทอาร์ตสะท้อนสังคมวัตถุนิยม, (กรุงเทพมหานคร: คณะจิตรกรรมประติมากรรมและภาพพิมพ์ มหาวิทยาลัยศิลปากร, ๒๕๕๖), หน้า ๕๖.

ขนาดของพื้นที่และเวลาในการสร้างผลงาน อีกทั้งความถาวรของงานที่จะอยู่บนกำแพงในพื้นที่นั้นๆ และขึ้นอยู่กับความต้องการของพื้นที่ด้วย เช่น ศูนย์บริการรถยนต์ร้าง ร้านอาหารร้าง ปิคนิคบ้านร้าง นอกจากนี้การวางแผนที่จะสร้างสรรค์งานของตนลงไปในนั้น ศิลปินข้างถนนได้คำนึงถึงบริบทของพื้นที่เป็นสำคัญ ซึ่งเป็นปัจจัยสำคัญอย่างหนึ่งในการสร้างสรรค์งานในการสะท้อนด้าน อัตลักษณ์ และเนื้อหาของตนเองออกมา ณ พื้นที่ตรงนั้น ซึ่งมีผลต่อการปรับแต่งรูปแบบรูปร่างในแบบฉบับพลัน แสดงให้เห็นถึงความยืดหยุ่นในการสร้างสรรค์ผลงาน อีกทั้งบริบทพื้นที่ที่รายล้อมทางกายภาพยังอาจเป็นส่วนหนึ่งของแรงบันดาลใจในการสร้างผลงาน รวมถึงเทคนิคในตอนนั้นเพื่อให้งานมีความสอดคล้องกับบริบทพื้นที่ กลมกลืน เป็นอันหนึ่งอันเดียวกับพื้นที่

ไชยสิทธิ์ ชาญอาวุธ กล่าวว่า ศิลปะที่แสดงบนกำแพงในพื้นที่สาธารณะได้แทรกซึม และแทรกแซงกระเทยชีวิตผู้คนทั้งในพื้นที่เมืองและชนบทที่เพิ่มขึ้นอย่างรวดเร็วและต่อเนื่อง ทั้งนี้ เพราะการปฏิวัติของเทคโนโลยีการสื่อสารและโทรคมนาคมยุคใหม่ เช่น โทรศัพท์ คอมพิวเตอร์ อินเทอร์เน็ต เป็นต้น ผ่านวัฒนธรรม ประชานิยม (Popular Culture) จึงมีลักษณะของการเป็น วัฒนธรรมลูกผสม (Hybridity) ทั้งในด้านวัฒนธรรม เทคโนโลยี เนื้อหา สุนทรียะ การเมือง จึงถือว่าเป็น วัฒนธรรมข้ามพรมแดนที่มีได้มีแหล่งกำเนิดจากที่เดียวที่ดำรงอยู่กับคนไทยในสังคม ซึ่งได้ทำหน้าที่บันทึกเหตุการณ์ที่สำคัญทางสังคมไว้อย่างตรงไปตรงมาในจริตของคนทั่วไป ชาวบ้าน ช่างฝีมือ ไม่มีการปรุงแต่งหัวข้อข่าวให้น่าสนใจเกินจริงแต่อย่างใด แต่กลับสามารถเข้าถึงประชาชนได้เร็ว ยอมรับง่าย เสพง่ายกว่าศิลปะประเภทอื่นที่ต้องใช้พื้นฐานทางกายภาพและความคิด สมารถในการที่ พยายามที่จะเข้าใจในตัวงานศิลปะ จึงเป็นประโยชน์ในการพัฒนาศิลปะแขนงอื่นๆ ให้สามารถเข้าถึง ประชาชนได้ง่ายขึ้นในการสื่อสารกระจายข้อมูลไปสู่วงกว้าง ในเหตุการณ์สำคัญในสังคมที่กล่าวถึงกัน อยู่ในยุคที่สื่อในสังคมปัจจุบัน ซึ่งเต็มไปด้วยการแข่งขัน และแย่งชิงพื้นที่ทางความคิดความทรงจำ เพื่อสร้างการยอมรับและไว้วางใจจากผู้บริโภคในสังคมปัจจุบัน^๔

ดังนั้น การให้การศึกษาแก่นักเรียนศิลปะจึงจำเป็นต้องให้เข้าใจ “ศิลปะสาธารณะ” เพราะพื้นที่ยืนของงานศิลปะค่อย ๆ หายไปจากสังคม เพราะสังคมปัจจุบันต้องการความสุนทรีย์ในการเสพผลงานที่มากกว่างานศิลปะอย่างเดียว ดังที่ กาญจนา แก้วเทพ และสมสุข หินวิมาน กล่าวไว้ว่า ความเป็น “ชีวิตประจำวัน” (Daily life) ซึ่งสนใจในเรื่องชีวิตประจำวัน ที่เป็นแบบธรรมดาๆ ที่เขาใช้ชีวิตอยู่จริงๆ การศึกษาชีวิตประจำวันที่แสนจะธรรมดาของผู้คนเหล่านั้น รวมทั้งดูวิถีการใช้ชีวิต ของพวกเขาที่สัมพันธ์กับสิ่งของที่ดูธรรมดาๆ ต่างๆ เช่น สิ่งที่เขาพบเจอบนท้องถนน ศิลปะที่ซึม เสื้อผ้าที่สวมใส่ สิ่งของอุปกรณ์ที่ใช้ในชีวิตประจำวันละครหรือภาพยนตร์ ชมดนตรีที่กลุ่มคนพวกนั้น ชอบฟัง การเก็บของสะสมต่างๆ ฯลฯ จากสิ่งทีดูเป็นธรรมดาเหล่านี้ หากพลิกดูข้างในก็จะมองเห็น

^๔ ไชยสิทธิ์ ชาญอาวุธ, “ศิลปะข้างถนนการแสดงออกบนพื้นที่สาธารณะต่อเหตุการณ์สำคัญในสังคม”, วารสารมหาวิทยาลัยราชภัฏธนบุรี, (ปีที่ ๑๑ ฉบับที่ ๒ กรกฎาคม - ธันวาคม ๒๕๖๐): ๑๒๔ - ๑๓๕.

โครงสร้างของวัฒนธรรม และสังคมสมัยใหม่ของวิถีชีวิตในรูปแบบนั้นๆ เป็นจามิน เห็นว่าวัฒนธรรม การบริโภคของระบบทุนนิยมนั้นได้เข้ามาเกี่ยวข้องกับเรื่องของแฟชั่น การขยายตัวของรูปแบบการใช้ชีวิต (Lifestyle) การสื่อสารโดยมีวัฒนธรรมมวลชน/วัฒนธรรมสมัยนิยม (Mass / Popular Culture) เป็นตัวจักรสำคัญ^๙

๒.๑.๒ ศิลปะข้างถนน (Street Art)

ศิลปะข้างถนน (Street Art) เป็นกลุ่มศิลปะที่เป็นวัฒนธรรมย่อยอีกประเภทหนึ่งซึ่งมีรูปแบบวิถีที่แตกต่างออกไปจากศิลปะประเภทอื่นๆ ในการสร้างสรรค์งานศิลปะบนพื้นที่สาธารณะ อย่างมีความหมาย ไม่ว่าจะเป็นการแสดงออก สำนึก รสนิยม ความสัมพันธ์ ระบบค่านิยม และความเชื่อ รวมไปถึงรูปแบบการดำเนินชีวิต^{๑๐} และถูกจัดไว้ในมรดกทางวัฒนธรรม (Culture Heritage) ตามที่ UNCTAD (United Nation Conference on Trade and Development) ได้จัดประเภทมรดกทางวัฒนธรรมในด้านงานศิลปะ (Visual Art)^{๑๑} ศิลปะข้างถนนมีต้นเค้ามาจากศิลปะในแบบกราฟฟิตี (Graffiti)

คำว่า กราฟฟิตี (Graffiti) หมายถึง ภาพวาดที่เกิดจากการขีดเขียนหรือการขีดไปบนผนัง เป็นศัพท์ที่มาจากภาษากรีก คือคำว่า Graphein ที่แปลว่า "การเขียน" และคำว่ากราฟฟิตีโดยตัวของมันเองเป็นคำพหูพจน์ของคำว่า "Graffito" ในภาษาอิตาลี^{๑๒} ความเป็นมาในช่วงก่อนประวัติศาสตร์ มนุษย์ถ้าได้รู้จักวิธีการขีดเขียนลงบนผนังถ้า มันเป็นการสะท้อนถึงความต้องการของมนุษย์ในการสื่อสารและพิธีกรรม หรือเป็นเครื่องหมายที่ความทรงจำบอกเล่าเหตุการณ์สำคัญๆ ผ่านช่วงเวลาหลายยุคสมัย สำหรับกราฟฟิตีเป็นตัวแทนในการแสดงออกเกี่ยวกับความต้องการของมนุษย์ในการติดต่อสื่อสารอีกรูปแบบหนึ่ง ถูกนำมาเป็นเครื่องมือในการสื่อสารบริเวณข้างถนน ผนัง กำแพง หรือสิ่งแวดล้อมต่าง ๆ ในช่วงแรกศิลปะข้างถนนถูกใช้เป็นเครื่องมือในการสื่อความหมายในเชิงสัญลักษณ์ หรือสัญศาสตร์ (Semiotics) ซึ่งเข้าใจโดยทั่วกันในกลุ่มเล็ก ๆ ต่อมาได้พัฒนาการตามยุคสมัยควบคู่ไปกับดนตรี นอกจากนั้นยังมีในเรื่องแฟชั่นเครื่องแต่งกาย อาหาร เพื่อแสดงความ เป็นอยู่ข้างถนนของชนชั้นล่างได้มีการพัฒนาการตามยุคสมัยผสมผสานกับแนวคิดที่หลากหลายจน

^๙ กาญจนา แก้วเทพ และสมสุข หินวิมาน, สายธารแห่งนักคิด ทฤษฎีเศรษฐศาสตร์การเมืองและสื่อสารการศึกษา, (กรุงเทพมหานคร : โรงพิมพ์ภาพพิมพ์, ๒๕๕๑), หน้า ๒๘๙-๒๙๑.

^{๑๐} ไชยสิทธิ์ ชาญอาวุธ และพัชรภา อื้ออมรวณิช, การศึกษาคคุณค่าด้านอัตลักษณ์ของศิลปะข้างถนนเพื่อการสร้างมูลค่าสู่เศรษฐกิจสร้างสรรค์, หน้า ๔.

^{๑๑} เสาวรภย์ กุสุมา ณ อยุธยา, Creative Economy ทางเลือกใหม่ในการพัฒนาเศรษฐกิจไทย, http://www.bu.ac.th/knowledgecenter/executive_journal/jan_mar_10/pdf/23-28.pdf, [๑ ตุลาคม ๒๕๕๖].

^{๑๒} Nicholas Ganz, Graffiti word street art from five continents, (Singapore: C.S. Graphic , 2004), p.4.

เป็นความบิดเบี้ยวจากชนบดั่งเดิมจนถึงปัจจุบัน และมีวัตถุประสงค์ที่แตกต่างกันออกไปตามยุคสมัย และได้แผ่ขยายอิทธิพลแทรกซึมเข้าสู่กลุ่มวัยรุ่นทั่วโลก^{๑๓} จนในทุกวันนี้ศิลปะข้างถนน ได้กลายเป็นรูปแบบหนึ่งของศิลปะและสามารถจัดนิทรรศการแสดงคุณค่า เทียบเท่าได้กับผลงานศิลปะกรรมชั้นสูงในแกลลอรี่หรือพิพิธภัณฑ์ นอกจากนี้บนโลกอินเทอร์เน็ต กลุ่มกราฟฟิตีรุ่นใหม่ทั่วโลกยังสามารถติดต่อสื่อสารแลกเปลี่ยนข้อมูลมุมมองและทัศนคติ รวมถึงซื้อขายและส่งภาพออนไลน์ผ่านเว็บไซต์ชื่อดังอย่าง American On Line นอกจากนี้ กราฟฟิตียังถูกสร้างสรรค์จากคอมพิวเตอร์ผ่านอุปกรณ์เมาส์และโปรแกรม แทนกระป๋องสีสเปรย์แบบเดิม งานกราฟฟิตีในโลกของอินเทอร์เน็ต ได้รับการเรียกขานว่า "Art Crimes" ทั้งหมดนี้เปลี่ยนแปลงไปมากหลังจากสี่สิบปีผ่านไป กราฟฟิตีก้าวออกจากมุมมืด จากการแสดงออกของตัวตนของผู้ถูกกดขี่ การถูกกดขี่ ความไม่เสมอภาคกลายเป็นแฟชั่น และส่วนหนึ่งของธุรกิจโฆษณาในระดับโลก

จุดเริ่มต้นของกราฟฟิตีถือเป็นวัฒนธรรมนอกระแสที่เปรียบได้กับสัญลักษณ์ของความ เป็นขบถ รวากับว่ามันก่อให้เกิดความรู้สึกซาบซ่าน เป็นสุข เมื่อยามที่ศิลปินกราฟฟิตีได้ท้าทายต่ออำนาจของเจ้าหน้าที่รัฐที่พยายามกีดกันกำจัดกราฟฟิตีให้หมดไป^{๑๔} จากการถือกำเนิดขึ้นในทวีปยุโรปของกลุ่มชนชั้นแรงงาน แล้วจึงกระจายตัวส่งแรงกระเพื่อมไปสู่กลุ่มชนผิวสีที่ถูกกดขี่ใน สหรัฐอเมริกา เมื่อกฎหมายสิทธิพลเมืองบัญญัติไว้ว่า การแบ่งแยกหรือการกีดกัน สีผิว เชื้อชาติ ศาสนา และเพศในทุกมิติสังคมของสหรัฐอเมริกา ซึ่งกลุ่มคนผิวสีดังกล่าวล้วนเป็นชนชั้นแรงงาน สภาสังคมที่กีดกัน ทำให้พวกเขาเหล่านั้นตกอยู่ในสภาพคนชายขอบของสังคม ถูกก่นด่าว่า ต่ำต้อย สกปรก ซึ่งในสภาวะความเป็นอยู่จริงนั้น พวกเขาแทบจะไม่มีตัวตนในสังคมที่ดำรงชีวิตอยู่บนพื้นฐาน สิทธิ ความเป็นมนุษย์ ด้วยเหตุนี้ได้กลายเป็นแรงผลักดันให้พวกเขาระบายความคับข้องใจ ความเจ็บปวดภายใต้สังคมที่ตนเองดำเนินชีวิตอยู่บนพื้นที่ข้างถนนหลังจากเลิกงานที่ตรากตรำเท่านั้นที่ได้ แสดงตัวตนว่าเป็นใคร มีความอัดอั้นใจในสังคมที่เป็นอยู่อย่างไรจึงต้องการถ่ายทอดความรู้สึกเหล่านั้น ออกมาในที่สาธารณะ โดยการหยิบฉวยประเด็นนายจ้าง นักการเมือง สังคมในตอนนั้น การต่อสู้กีดกันที่แสนลำบากในยุคอุตสาหกรรมทุนนิยมโดยการแสดงออกด้านต่างๆ เพื่อกระตุ้นเตือนสังคม และสร้างจิตวิญญาณให้กับตนเองผ่านการสร้างสรรค์ผลงานศิลปะของศิลปินผิวสี^{๑๕}

^{๑๓} Griswold W., *Cultures and Societies in a Changing World*, (Thousand Oaks, CA : Pine Forge Press., 2004), pp. : 93-95.

^{๑๔} Roger Gastman, *Darin Rowland, Ian Sattler, Freight Train Graffiti*, (Harry N. Abrams Inc, 2006), p.8.

^{๑๕} รพีพรรณ สายันต์ตระกูล, "กราฟฟิตี สีสันอันขบถ", *นิตยสารสารคดี*. (๒๓ (๒๗๑) ๒๕๕๐): ๑๓๘-๑๗๒.

กราฟฟิตีจึงเป็นส่วนหนึ่งของวัฒนธรรมฮิปฮอป ซึ่งประกอบไปด้วย ๔ องค์ประกอบ ได้แก่ บีบอย เอ็มซี ดีเจ กราฟฟิตี (B-Boy, Mc, Dj, Graffiti)^{๑๖} ซึ่งกระแสของดนตรีฮิปฮอปได้เกิดมาพร้อมกันกับดนตรีแจ๊ส (Jazz) และ บลูส์ (Blues) ซึ่งเป็นการแสดงออกถึงตัวตนและการระบายสิ่งที่เก็บอยู่ในใจ ในช่วงเวลาที่มีการเหยียดสีผิวในอเมริกากำลังรุนแรง กิจกรรมหลังจากที่เลิกงานของพวกเขา ได้แก่ การออกมาร้องรำทำเพลง

ในช่วงปลายของทศวรรษ ๑๙๖๐ เมื่อจูลิโอสองศูนย์สี่ (Julio ๒๐๔) เริ่มเขียนลายเซ็นแท็ก (Tag)^{๑๗} ของเขาไปทั่วมหานครนิวยอร์ก ในแถบรัฐวอชิงตันซึ่งเป็นส่วนหนึ่งของแมนฮัตตัน (Manhattan) เขาเริ่มกระจายงานออกไปในแถบที่เขาอาศัยอยู่ หลังจากนั้นไม่นาน ในช่วงหน้าร้อนในปี ๑๙๖๙ เด็กหนุ่มชาวกรีกที่มาจากเกาะแมนฮัตตันที่ใช้ชื่อแฝงว่า ทากิหนึ่งแปดสาม (Taki ๑๘๓) ก็มีลายเซ็นของเขาอยู่ทั่วเมืองในละแวกแมนฮัตตันเช่นกัน โดยชื่อ Taki เป็นตัวแทนของชื่อของเขา และตัวเลข ๑๘๓ นั้นหมายถึงถนนที่เขาอาศัยอยู่ ทากิได้รับแรงบันดาลใจจากจูลิโอในตัวเอง เขาสนใจที่จะสร้างสรรค์งานในสถานีรถไฟใต้ดินในนิวยอร์ก โดยพวกเขาได้เซ็นชื่อแท็กของตัวเองลงไปตามรถไฟใต้ดินแถบแมนฮัตตัน ชื่อที่ปรากฏพร้อมกับตัวเลขเหล่านั้นสร้างความน่าสนใจให้กับประชาชนที่พบเห็นเป็นอย่างมาก ในเดือนกรกฎาคม ปี ๑๙๗๑ หนังสือพิมพ์ชื่อดังของนิวยอร์กได้ลงข่าวเกี่ยวกับงานของทากิซึ่งนับว่าเป็นการเคลื่อนไหวที่สำคัญจุดหนึ่งของกราฟฟิตี^{๑๘} เขาทั้งสองถือเป็นจุดเริ่มต้นของการพัฒนาผลงานจนมีชื่อเรียกว่า นิวยอร์กสไตล์ (New York Style) ซึ่งมีชื่อเสียงมากในเวลาต่อมา ทากิถือเป็นศิลปินคนแรกที่ได้รับการยอมรับและถือเป็นการสร้างวัฒนธรรมย่อยขึ้นมาใหม่ ตัวเลขในชื่อแท็กของเขากลายเป็นวิธีการเขียนชื่อของศิลปินกราฟฟิตีและพัฒนาขึ้นมาเป็นรูปแบบการเขียนแท็ก ซึ่งต่อมาเรียกว่า การบอมบ์มิง (Bombing) รถไฟใต้ดินถือเป็นทางเลือกที่ดีที่สุดในการกระจายชื่อของศิลปินให้เป็นที่รู้จัก

ปัจจุบันกราฟฟิตีมีการพัฒนาไปนอกจากการใช้สีสเปรย์ตามแบบดั้งเดิมไม่ว่าจะเป็นสแตมป์ (Stencil) สติกเกอร์ (Sticker) โปสเตอร์ (Poster) สีอะคริลิก (Acrylic) แอร์บรัช (AirBrushes) เข้ามาร่วม จุดที่ทำให้กราฟฟิตีเป็นที่รู้จักอย่างแพร่หลายทั่วโลกคือการก่อตั้งเว็บไซต์ อาร์ตคริม (Art Crimes)^{๑๙} ซึ่งเป็นแหล่งรวบรวมข้อมูลและเป็นที่พบปะของคนทำงานศิลปะประเภทนี้

^{๑๖} Ric Blackshaw, Liz Farrelly, *The Street Art Book 60 Artist in their own words*, (United States and Canada: Colindesign, 2008), p.6.

^{๑๗} แท็ก (Tag) ใช้แทนการเรียกชื่อนามปากกาของศิลปิน และอีกนัยหนึ่งหมายถึงรูปแบบการเขียนเฉพาะชื่อด้วยความรวดเร็ว โดยใช้ปากกาเคมี หรือสีสเปรย์

^{๑๘} Eric Felisbret, *Graffiti New York*, (New York: Abrams, 2008), p.10.

^{๑๙} Nicholas Ganz, *Graffiti word street art from five continents*, (Singapore: C.S. Graphic, 2004), p.6.

จารุณี สุวรรณรัตน์ ได้อธิบายกราฟฟิตียุคใหม่ โดยอ้างอิงข้อมูลจากงานค้นคว้าทางวิชาการ ศิลปะของนักศึกษาสาขาวิชาวิชาปรัชญาศิลป์ และศิลปะวิจารณ์ ๒๕๔๔ ควบคุมโดยสมเกียรติ ตั้งนโม คณะจิตรศิลป์ มหาวิทยาลัยเชียงใหม่ (๒๕๕๘) ว่า กราฟฟิตีรูปแบบใหม่นี้เริ่มต้นขึ้นเมื่อปลาย ทศวรรษ ๑๙๖๐ ที่นิวยอร์ก ประเทศสหรัฐอเมริกาผ่านฝีมือของกลุ่มคนผิวสีที่ใช้สีสเปรย์เซ็นชื่อไปทั่ว จากนั้นได้มีการพัฒนางานไปในเชิงศิลปะมากขึ้นทั้งการใช้สี และลายเส้นที่เป็นเอกลักษณ์จนรู้จักกันในชื่อของ “ศิลปะข้างถนน” (Street Art) ซึ่งกราฟฟิตี รูปแบบใหม่นี้ได้แพร่ขยายไปทั่วเมืองหลวง ใหญ่ๆ ในยุโรป เช่น ลอนดอน ปารีส เยอรมันตะวันตก อัมสเตอร์ดัม จนในที่สุดก็กระจายไปทั่วทุก เมืองใหญ่ในโลก^{๒๐}

ศิลปะข้างถนน (Street Art) เป็นชื่อที่หมายรวมถึงศิลปะที่รายล้อมอยู่ในความเป็นชุมชน เมืองและสภาพแวดล้อมรอบตัว โดยได้รับการพัฒนามาจากกราฟฟิตีที่เริ่มทำงานโดยการพ่นท์รถไฟ ในเมืองนิวยอร์ก ในปี ๑๙๗๐ ช่วงที่มีการเคลื่อนไหวและสังคมแบบใต้ดิน การเมือง การเปลี่ยนแปลง ของสังคม โดยช่วงเวลานี้เราเรียกว่า โปสท์ กราฟฟิตี (Post-Graffiti) การนำเสนอรูปแบบใหม่ที่ แตกต่างจากแบบที่ผ่านมาก่อขึ้นระหว่างผนังกำแพงตลอดช่วงระยะเวลา ๓๐ ปี ที่ผ่านมา เรา สามารถเรียกช่วงระยะเวลานี้ได้ว่า เรเนซอง (Renaissance) ศิลปินจำนวนมากพยายามที่จะนำเสนอ ผลงานของตัวเองตามท้องถนน กำแพง หรือทุกๆ ที่พวกเขาสามารถจะทำได้ เพื่อนำเสนอแนวคิด ใหม่ๆ นำเสนอพลังแห่งการสร้างสรรค์ กำแพงเปรียบได้กับหอศิลป์ขนาดยักษ์ที่ผู้คนทั่วไปสามารถ เข้าถึงได้อย่างไม่ยากเย็น พัฒนาการของสตรีทอาร์ทหรือโปสท์กราฟฟิตีได้ดำเนินไปพร้อมกับการคิด หาวิธีและเทคนิคใหม่ๆ ในการทำงานที่แตกต่างไปจากเดิม ไม่เพียงแต่ใช้สีสเปรย์แต่เพียงอย่างเดียว เท่านั้น แต่ยังมีผสมผสานการใช้ปากกาเคมีทำงานควบคู่กันไปด้วย และยังมีวัสดุต่างๆ ที่ใช้อีก ได้แก่ สเตนซิล สติกเกอร์ โปสเตอร์ สีอะคริลิก และแอร์บรัสเข้ามาร่วม อีกทั้งยังรวมไปถึงภาพถ่าย ต่างๆ เช่น โฟโต้คอปี้ (Photocopies) โมเสส (Mosaics) อีกด้วย^{๒๑}

ศิลปินมากมายพยายามสร้างชื่อของตัวเองโดยการใช้แท็กแทนการใช้ชื่อจริงของตนเอง ทั้งนี้ พวกเขาไม่ต้องการที่จะสร้างความชัดเจนในตัวผลงาน แต่ต้องการที่จะสร้างความคลุมเครือระหว่าง ศิลปินผู้สร้างและผลงาน ไม่ต้องการที่จะนำเสนอตัวตนอย่างเปิดเผยดังเช่นในรูปแบบศิลปะที่ผ่านๆ มาที่ศิลปินจะนิยมสร้างผลงานและเขียนชื่อตัวเองกำกับไว้ด้วยชื่อนามปากกาของพวกเขา ปัจจุบัน เมืองใหญ่ๆ ในหลายที่ทั่วโลกเปรียบได้กับงานแสดงนิทรรศการศิลปะขนาดใหญ่ ทำให้ผู้คนที่แม้แต่ไม่

^{๒๐} จารุณี สุวรรณรัตน์, กราฟฟิตี (graffiti) : การสื่อสารความหมายและอัตลักษณ์, (กรุงเทพมหานคร: มหาวิทยาลัยธรรมศาสตร์, ๒๕๔๗), หน้า ๒.

^{๒๑} Louis Bou, Street Art, *The Spray File*, (New York: Colin Design, 2005), pp. 6-9.

เคยจะก้าวเท้าเข้าไปในหอศิลป์ ได้สัมผัสกับงานศิลปะโดยที่พวกเขาไม่รู้ตัว ด้วยงานนิทรรศการกลางแจ้งในลักษณะนี้^{๒๒}

สตรีทอาร์ตไม่ได้เป็นเพียงแค่งานบนกำแพงเท่านั้น ยังรวมไปถึงการทำงานศิลปะทุกประเภทที่ถูกติดตั้งบนท้องถนน ไม่ว่าจะเป็นการติดตั้งงานประติมากรรม จิตรกรรม ภาพพิมพ์ และโปสเตอร์ก็อปี่ มีความหลากหลายทางด้านแนวคิด รูปแบบ และเทคนิค กราฟฟิติโดยส่วนใหญ่จะเป็นเพียงแค่การพ่นหรือเขียนแท็กบนกำแพงตามท้องถนนเพียงอย่างเดียว การก้าวเข้ามาของศิลปินหลายแขนงที่เข้ามาสู่สตรีทอาร์ต ทำให้สตรีทอาร์ตสามารถพัฒนาไปได้เร็วในช่วงเวลาไม่กี่ปีที่ผ่านมา และมีรูปแบบที่หลากหลายสามารถเข้าถึงผู้ชมได้อย่างง่ายดาย

๒.๑.๔ ศิลปะข้างถนน (Street Art) ในประเทศไทย

ในประเทศไทย รูปแบบงานสตรีทอาร์ตไม่ได้เกิดมาในลักษณะนี้มาตั้งแต่แรก แต่ถูกพัฒนาและรับอิทธิพลมาจากกราฟฟิติ มีศิลปินหลายคนและหลายกลุ่มรวมตัวกันขึ้นเพื่อสร้างสรรค์ผลงานในลักษณะงานกราฟฟิติผ่านช่วงเวลาหลายสิบปี และปูรากฐานให้กับสตรีทอาร์ต สามารถอธิบายพัฒนาการได้เป็น ๒ ช่วงดังนี้ กราฟฟิติยุคแรก

หากพูดถึงการขีดเขียนตามผนังโดยทั่วไปแล้ว เรามักจะคุ้นเคยกับการเขียนลักษณะคำหรือประโยคบอกเล่าต่างๆ ตามผนังในห้องน้ำ ซึ่งเป็นที่น่าสังเกตว่าภายในข้อความนั้นแฝงมุกตลก ขบขันหรือแม้แต่การแสดงออกในทางประชดประชันเหตุการณ์ต่างๆ ซึ่งเป็นการเขียนโต้ตอบกันระหว่างผู้เขียนคนแรก ไปยังผู้เขียนคนต่อๆ ไป ในลักษณะเดียวกันกับงานกราฟฟิติของเด็กข้าง หรือสถาบันการศึกษาต่างๆ พวกเขาจะใช้สีสเปรย์ตระเวนพ่นไปตามที่ต่างๆ โดยจะทำโลโก้ (Logo) สถาบันของตัวเองขึ้นมา และนำไปพ่นตามสถานที่สาธารณะเพื่อเป็นการประกาศอาณาเขตและแสดงถึงความยิ่งใหญ่ของตนเอง ด้วยวิธีการและความหมายมีความสอดคล้องกับลักษณะของงานกราฟฟิติเป็นอย่างยิ่ง ต่างกันแค่รูปแบบที่ออกมาเพียงเท่านั้น แต่ด้วยลักษณะแนวคิด วิธีการแสดงออกนั้นมีความสอดคล้องเป็นอย่างยิ่ง งานจำพวกนี้คาดว่าเกิดก่อนที่กระแสกราฟฟิติจะเข้ามาด้วยซ้ำไป อาจจะเป็นข้อสังเกตได้ว่างานของเด็กข้างอาจจะเป็นงานกราฟฟิติแบบไทยโดยแท้จริงก็เป็นได้

ย้อนกลับไปเมื่อราวๆ ๑๐ กว่าปีที่ผ่านมานี้ กระแสของวัฒนธรรมฮิปฮอปที่กำลังหลั่งไหลเข้ามาในประเทศไทยโดยเข้ามาผ่านทางทีวี หนังสือ การออกแบบปกเทป หรือเพลงฮิปฮอป ซึ่งเข้ามาพร้อมๆ กับกระแสของกีฬาเอ็กซ์ตรีม ที่ได้รับความนิยมในหมู่วัยรุ่นเป็นอย่างมาก ในขณะเดียวกัน กราฟฟิติก็ได้แทรกเข้ามาอยู่ตามสื่อต่างๆ ที่เกี่ยวข้อง ไม่ว่าจะเป็นนิตยสาร ลายเสื้อผ้า มิวสิควิดีโอ ประกอบกับเด็กนักเรียนไทยที่ฟังกลับมาจากต่างประเทศก็ได้นำกราฟฟิติเข้ามาเผยแพร่ให้กับเพื่อนๆ หรือคนรู้จักในเวลาเดียวกัน

^{๒๒} Ibid, pp. 8 – 9.

สตรีทอาร์ตในประเทศไทยมีความชัดเจนขึ้นในช่วงไม่กี่ปีที่ผ่านมา โดยกระแสที่ชัดเจนเกิดขึ้นในช่วงหลังปี ๒๐๐๖ เป็นต้นมา โดยงานแรกๆ ที่เริ่มกำเนิดขึ้น ได้แก่ การจัดนิทรรศการของ พีเซเวน (P7) และ ไชเตอร์ (Cider) ที่จัดรวมกันที่หอศิลป์ เมื่อกระแสของกราฟฟิตีในประเทศไทยเริ่มมีความนิยมคงที่ ศิลปินที่ทำงานในยุคแรกได้ผันตัวเองไปทำกิจกรรมอื่นๆ หรือเปลี่ยนเส้นทางเดินของชีวิต ประกอบกับกระแสของสตรีทอาร์ตในต่างประเทศได้รับความนิยมมากขึ้นทำให้กลุ่มคนทำงานศิลปะในประเทศไทยเริ่มหันมาสนใจในวิถีการทำงานในรูปแบบนี้มากขึ้น

จุดเปลี่ยนแปลงที่ทำให้สตรีทอาร์ตเมืองไทยเกิดเป็นที่รู้จักในวงกว้าง เกิดจากการรวมตัวกันของเหล่าศิลปินจากหลากหลายสาขาโดยการรวบรวมของพีเซเวน ไม่ว่าจะเป็นกราฟิกคอดีไซน์ ศิลปินไฟนอาร์ต มาร่วมทำงานสตรีทอาร์ตจำนวน ๑๖ คน รวมตัวกันในชื่อกลุ่ม FOR และได้มีการจัดหอศิลป์วัฒนธรรมแห่งกรุงเทพมหานคร ในชื่องาน FOR wallpainting๑๒ ที่หอศิลป์กรุงเทพมหานคร นิทรรศการครั้งนี้ได้รับการตอบรับที่ดีมากๆ จากเหล่าสื่อมวลชนและประชาชนที่เข้าไปเยี่ยมชมงาน นับเป็นการเปิดมุมมองใหม่ๆ ให้กับทั้งศิลปินในสาขาอื่นๆ และประชาชนได้ทราบถึงลักษณะและรูปแบบการทำงานของสตรีทอาร์ต ปัจจุบันมีโครงการสตรีทอาร์ตหลากหลายโครงการจัดขึ้นมาอย่างต่อเนื่อง

ในประเทศไทย ไชยสิทธิ์ ชาญอาวุธ และพัชรภา เอื้ออมรวณิช ได้แยกประเภทของศิลปะข้างถนนภายใต้บริบทสังคมไทยในการวิจัยเรื่อง การศึกษาคุณค่าด้านอัตลักษณ์ของศิลปะข้างถนน เพื่อการสร้างมูลค่าสู่เศรษฐกิจสร้างสรรค์ มีการค้นพบประเภทและรูปแบบของศิลปะข้างถนนจากสาเหตุเนื่องจากการเปิดของสังคมทางด้านสื่อ เช่น โลกสังคมออนไลน์ การเข้าถึงอินเทอร์เน็ตได้ง่ายขึ้น จึงทำให้ศิลปินในประเทศไทยมีพัฒนาการเท่าทันศิลปินข้างถนนจากต่างประเทศ และเป็นที่ยอมรับมากยิ่งขึ้น โดยสามารถแยกได้ ๙ ประเภท^{๒๓} ดังนี้

๑. Tag เปรียบเสมือนการถ่มน้ำลายทิ้งไว้ตามพื้นที่ต่างๆ ที่แยกแยะความแตกต่างของดีเอ็นเอแต่ละบุคคลได้อย่างชัดเจน และจะมีอยู่มากที่สุด เนื่องจากทำได้ง่าย และรวดเร็วที่สุดด้วยการเขียนด้วยปากกามึกที่มีหัวขนาดใหญ่ หรือสีสเปรย์เพียงสีเดียวก็สามารถ Tag ได้โดยการเขียนจะเป็นลักษณะหวัดๆ แบบรวดเร็ว ฉับพลันแล้วเดินจากไปทันที ส่วนใหญ่จะเป็นลายเซ็นชื่อของตนเองหรือชื่อกลุ่ม เพื่อประกาศศักดาและแสดงถึงการทำงานที่ขยายอาณาเขต บ้างก็แสดงถึงเขตการครอบครองพื้นที่ของแก๊งนั้นๆ

๒. Throw-Ups เป็นการพัฒนาต่อจาก Tag เปรียบดังการอาเจียนออกมาอย่างฉับพลัน เนื่องจากการเขียนที่รวดเร็ว โดยการเขียนเป็นตัวอักษร ๒-๕ ตัว และมักใช้สีเพียง ๑-๒ สี เส้นหนึ่ง สำหรับเดินเส้นขอบนอก (Outline) และอีกสีจะระบายลงในตัวอักษร (Fill in) ซึ่งการทำงาน

^{๒๓} ไชยสิทธิ์ ชาญอาวุธ และพัชรภา เอื้ออมรวณิช, การศึกษาคุณค่าด้านอัตลักษณ์ของศิลปะข้างถนนเพื่อการสร้างมูลค่าสู่เศรษฐกิจสร้างสรรค์, หน้า ๑๘๕-๑๘๖.

ประเภทนี้ นิยมใช้รูปแบบของตัวอักษรที่เรียกว่า Bubble Letter ที่มีลักษณะโป่งพองเหมือนบอลูน ซึ่งเป็นรูปแบบที่ศิลปินข้างถนนนิยมทำกันมากในพื้นที่สาธารณะ เนื่องจากเป็นวิธีการที่รวดเร็วที่สุดใน การสร้างสรรค์งานที่มีขนาดใหญ่

๓. Font ตัวอักษร จากเดิมที่มีการนิยมนิยมนำตัวอักษรนั้นจะเป็นการแสดง ชื่อกลุ่ม หรือชื่อของตนเองเป็นภาษาอังกฤษ ได้มีการเพิ่มลวดลายตัวละคร (Character) เข้าไปด้วย เพื่อแสดงความเป็น อัตลักษณ์ในการสร้างสรรค์งานประเภทตัวอักษรนั้น ยังสามารถแยกย่อยได้อีก ๓ ประเภท ได้แก่

๓.๑ Old School เป็นลักษณะการเขียนตัวอักษรในยุคเริ่มแรก ลักษณะตัวอักษรสามารถ อ่านออกว่าเขียนอะไร แปลความหมายหรือออกเสียงได้ ไม่มีความซับซ้อนมากนัก ประกอบกับมีตัว ละครประกอบ เพื่อสร้างความน่ารักหรืออารมณ์ขันบางอย่าง ส่วนใหญ่จะเป็นเด็กผู้ชายแต่งกาย ในวัฒนธรรมฮิปฮอปแบกเครื่องเล่นวิทยุ (Beat Box) ขนาดใหญ่ หรือตัวการ์ตูนยอดนิยมของ วัฒนธรรมอเมริกัน เช่น Simpson, Disney, Tom and Jerry เป็นต้น

๓.๒ Wild Style เป็นการเขียนหรือสร้างสรรค์งานที่มีพื้นฐานมาจากการทำตัวอักษรแต่ เป็นงานที่มีลักษณะในมุมกว้างที่เน้นในความยาวและมีเทคนิคที่ดูวิจิตรตระการตา ที่ตัวศิลปินโชว์ ทักษะการใช้หัวสเปรย์ การควบคุมทิศทางของสีในแบบเฉพาะของตัวเองจนไม่สามารถอ่านออกหรือ แปลความหมายได้ว่าตัวอักษรนั้นหมายถึงอะไร

๓.๓ 3D เป็นการสร้างตัวอักษรที่เป็นตัวย่อ หรือชื่อของตนเองที่ลักษณะเด่น คือการทำให้ ดูมีมิติ ตื้น ลึก หนา บาง อาจจะใช้หลักของแสงเงา เข้ามาช่วย และจุดนำสายตาจากมุม Perspective ให้ภาพดู โดดเด่น แปรกตา มองลึกเข้าไปในภาพได้ และมีความน่าสนใจยิ่งขึ้น

๔. Character ตัวละคร หรือตัวการ์ตูน เป็นตัวละครที่ศิลปินสร้างสรรค์ขึ้น จากเรื่องราว ที่มีความเกี่ยวข้องกับตัวเองจากอดีต หรือปัจจุบัน ซึ่งสะท้อนออกมาเป็นอัตลักษณ์เฉพาะของตน โดย จะเพิ่มเติมความขำขัน ตลก และความน่ารักลงไป เพื่อสร้างการจดจำแก่ผู้พบเห็น

๕. Sticker เป็นการต่อยอดพัฒนาจากการสร้างสรรค์ Character เมื่อศิลปินสร้างตัว ละครของตนเป็นที่จดจำ จึงนำมาออกแบบเป็นสติ๊กเกอร์ใช้ในการติดในพื้นที่ที่ไม่สะดวกในการ Tag และแลกเปลี่ยนกันในกลุ่ม หรือเมื่อพบเจอกันในงานต่างๆ

๖. Poster เป็นการทำงานมาก่อนล่วงหน้าจากที่อื่นบนกระดาษที่มีคุณสมบัติบางเบา เพื่อ ง่ายต่อการเคลื่อนย้ายที่ ส่วนใหญ่เป็นสีเดียวหรือสองสีแล้วนำมาติดตามพื้นที่สาธารณะ โดยใช้กาว แป้งเปียก ซึ่งจะช่วยให้ผลงานติดแนบไปกับพื้นผิวแนบสนิทเป็นเนื้อเดียวหลุดออกได้ยาก

๗. Production คือ การรวมตัวกันของศิลปินภายในกลุ่มเดียวกัน หรือข้ามกลุ่มที่มีความ สัมพันธ์อันดีต่อกันมาร่วมกันสร้างผลงานในพื้นที่ขนาดใหญ่ เพื่อสร้างความงามให้กับพื้นที่หรือ ปรับพื้นที่ที่รกร้างให้สวยงามขึ้นภายใต้โจทย์ที่กำหนดขึ้น หรือการจัดกิจกรรมของกลุ่มผู้จัดขนาดใหญ่

เพื่อต้องการที่จะร่วม หรือสร้างกลุ่มศิลปินข้างถนนให้มีความกว้างขวางขึ้นทั้งภายในประเทศไทยและต่างประเทศ

๘. Painting ถือว่าเป็นจุดเริ่มต้นที่ศิลปินทุกคนต้องเริ่มจากการร่างภาพ สร้างแบบสเก็ต จากดินสอ ปากกา และใช้ฟู่กัน หรือแปรงทาสี เป็นการทำงานศิลปะขั้นพื้นฐานในกระดาษที่ถูกขยาย ขนาดให้ใหญ่ขึ้น ง่ายต่อการทำงาน เก็บรายละเอียดต่างๆ และควบคุมการทำงานได้ดี เป็นสายการทำงานศิลปะข้างถนนที่กว้างและมีเทคนิคที่หลากหลายขึ้น

๙. Pieces มาจากคำว่า Master Pieces ซึ่งให้ความหมายถึงผลงานชิ้นที่โดดเด่นในการพัฒนางานในรูปแบบของ Hip Hop Graffiti เนื่องจากการประดิษฐ์ประดอย และประณีต ตัวอักษรหรือตัวละครที่ใช้เป็นองค์ประกอบในผลงานมากขึ้นเป็นพิเศษ ในทางเทคนิค เช่น ใช้หัวพ่นเส้นเล็กบางๆ (Fat Cap) ให้มีความสวยที่หลากหลายมากขึ้น นอกจากนี้ยังพบว่า ศิลปะกราฟฟิติไทยได้มีความคิดริเริ่มที่จะนำตัวอักษรภาษาไทยมาสร้างสรรค์เป็นงานศิลปะข้างถนนที่มีขนาดใหญ่ และประยุกต์รูปแบบให้ทันสมัยขึ้นไปจนถึงการนำชื่อภาษาไทยมาใช้ในการ Tag ซึ่งแสดงให้เห็นถึงการตั้งใจที่จะนำเสนอความเป็นไทยสอดแทรกเข้าไปในตัววัฒนธรรมให้ความเป็นไทยมีความทันสมัยขึ้น

๒. รูปแบบงาน

รูปแบบงานสตรีทอาร์ตที่ได้รับความนิยมในประเทศไทย ได้แก่ งานในลักษณะคาเรกเตอร์ (Character) นับตั้งแต่ยุคสมัยที่ยังเป็นกราฟฟิติ งานในรูปแบบคาเรกเตอร์ก็นับว่าเป็นที่นิยมและมีคนให้ความสนใจเป็นอย่างมาก เนื่องจากสิ่งที่เป็นภาพสามารถที่จะเข้าถึงผู้คนได้ง่ายและเป็นที่ยึดจำมากกว่า ความน่ารักของตัวการ์ตูนสามารถเข้าถึงผู้ชมได้ง่ายและสีสันที่ดึงดูด โดยเนื้อหาที่มีความหลากหลาย ตั้งแต่เรื่องของสังคม การเมือง วัฒนธรรม การประชดประชันสังคม เหตุการณ์ที่เกิดขึ้นต่างๆ

การเกิดขึ้นของคาเรกเตอร์โดยส่วนใหญ่จะเป็นการคิดตัวละครขึ้นมาใหม่ในลักษณะต้นแบบ (Original) หมายถึงตัวละครที่ไม่เคยเกิดขึ้นที่ไหนมาก่อน ถูกคิดค้นและพัฒนาขึ้นโดยตัวศิลปินเอง โดยแรงบันดาลใจที่ได้รับจะแตกต่างกันไปในแต่ละคน เช่น ได้รับแรงบันดาลใจจากความชื่นชอบในตัวการ์ตูน สัตว์ สิ่งของที่ชื่นชอบในวัยเด็ก หรือเรื่องราวที่กระทบต่อชีวิตตนเอง

๓. พื้นที่ในการทำงาน

งานสตรีทอาร์ตในประเทศไทย โดยส่วนใหญ่แล้วจะเลือกพื้นที่ในการทำงานที่ไม่มีความเสี่ยงมากนัก เนื่องจากด้วยการทำงานมีต้นทุนหลายอย่าง หากทำไปแล้วโดนไล่หรือทำไม่ได้ไม่จบนั้นหมายถึงการเสียโอกาสที่จะสร้างผลงาน งานสตรีทอาร์ตโดยส่วนใหญ่จะเป็นลักษณะงานที่ใช้ทักษะสูง มีการใช้ฟู่กันในการเขียน โดยจุดนี้เองที่ทำให้ค่อนข้างจะต้องใช้เวลา ประกอบกับขนาดของงานที่ค่อนข้างใหญ่บนกำแพง ยิ่งทำให้ต้องใช้เวลาและทักษะเพิ่มขึ้นเป็นอย่างมาก แม้ว่าในปัจจุบันศิลปิน

สตรีทอาร์ตจะเริ่มนิยามการนำสีสเปรย์มาใช้ในการทำงานแล้วก็ตาม แต่การทำงานจริงยังคงต้องใช้เวลามากพอสมควรกว่างานหนึ่งชิ้นจะสำเร็จไปได้ การเลือกพื้นที่ของศิลปินสตรีทอาร์ตจึงต้องมั่นใจในระดับหนึ่งแล้วว่าพื้นที่นั้นๆ สามารถเข้าไปทำงานได้โดยที่ไม่ถูกจับ หรือมีการนำแฟ้มผลงานไปเสนอแก่ผู้เป็นเจ้าของที่ก่อน หากไม่ได้รับการอนุญาตก็จะเปลี่ยนที่ไปหาสถานที่ใหม่แทน

๔. ด้านสังคม

ด้วยสังคมไทยที่ถูกหล่อหลอมให้ไม่สามารถที่จะแสดงความคิดเห็นกับบางเรื่องได้อย่างเต็มที่ หรือหากทำได้ก็ต้องเป็นไปโดยทางอ้อม โดยเฉพาะในเรื่องของการวิพากษ์สังคม หรือเรื่องของการเมือง ประกอบกับเรื่องของกฎหมายการจับกุมการลักลอบทำงานในที่สาธารณะไม่ได้มีความรุนแรงมาก ทำให้ลักษณะของผลงานจะไม่ได้เน้นไปที่เนื้อหาที่รุนแรง เสียดสีสังคมโดยตรงไปตรงมามากนัก การทำงานที่ค่อนข้างสบายหากเทียบกับเมืองนอกที่ต้องลักลอบทำ ทำให้ผลงานส่วนใหญ่ออกไปในรูปแบบของงานศิลปะอย่างเต็มที่ โดยศิลปินจะเน้นไปที่ความสวยงามของผลงานมากกว่าเนื้อหาที่รุนแรง เสียดสีสังคม^{๒๔}

๒.๑.๕ ศิลปะข้างถนน (Street Art) ต้นทุนในการต่อยอดสู่เศรษฐกิจสร้างสรรค์

ปัจจุบันในบางประเทศได้ผลักดันศิลปะข้างถนนให้กลายเป็นจุดเด่นให้กับประเทศ ตั้งแต่อุตสาหกรรมแฟชั่นไปจนถึงอุตสาหกรรมบันเทิง นับว่าเป็นการใช้ต้นทุนจากความคิดสร้างสรรค์ในการต่อยอดความรู้ทางวัฒนธรรม ในแนวคิดเศรษฐกิจสร้างสรรค์ โดยประเทศไทยมีมูลค่าของกลุ่มอุตสาหกรรมสร้างสรรค์ที่ขยายตัวมากขึ้นในทุกปีและยังคงมีโอกาสด้านการตลาดสำหรับผู้ประกอบการที่มีความคิดสร้างสรรค์อีกมาก โดยสำนักงานคณะกรรมการพัฒนาการเศรษฐกิจและสังคมแห่งชาติ (สศช.) ได้กำหนดขอบเขตเศรษฐกิจสร้างสรรค์ของประเทศไทย โดยมีกลุ่มของศิลปะเป็นหนึ่งในธุรกิจที่สามารถสร้างมูลค่าให้กับประเทศได้^{๒๕} ไชยสิทธิ์ ชาญอาวุธ เสนอแนวทางการนำความคิดสร้างสรรค์ของศิลปะข้างถนนมาต่อยอดสู่เศรษฐกิจสร้างสรรค์มี ๓ ด้านใหญ่ ๆ ได้แก่

๑. ด้านผลิตภัณฑ์ และผลงานสร้างสรรค์ เป็นการดึงเอาอัตลักษณ์ในผลงานของศิลปินที่ได้รับความนิยมมาเป็นส่วนหนึ่งของผลิตภัณฑ์ หรือเป็นส่วนเสริมในการออกแบบ เช่น การใช้ Tag ของศิลปินมาเป็นลายเสื้อยืด รองเท้าและลวดลายสายนาฬิกา การใช้ตัวละคร (Character) ที่วาดขึ้นโดยศิลปินข้างถนนมาเป็นหุ่นโมเดล พวงกุญแจ ลายกระเป๋า หรือสินค้าผลิตภัณฑ์บางอย่างได้เชิญให้

^{๒๔} แมนฤทธิ์ เต็งยะ, “จากวัฒนธรรมกราฟฟิตีสู่งานสตรีทอาร์ตในประเทศไทย”, Veridian E-Journal, Silpakorn University ฉบับภาษาไทย สาขามนุษยศาสตร์ สังคมศาสตร์ และศิลปะ, (ปีที่ ๙ ฉบับที่ ๒ เดือนพฤษภาคม – สิงหาคม ๒๕๕๙): ๒๔๓๓-๒๔๓๖.

^{๒๕} เสาวรภัย กุสุมา ณ อัยยยา, “Creative Economy ทางเลือกใหม่ในการพัฒนาเศรษฐกิจไทย”, Executive Journal, (มกราคม – พฤษภาคม ๒๕๕๓): ๒๓ – ๒๘.

ศิลปินข้างถนนเข้ามามีส่วนร่วมกับการออกแบบสินค้า และผลิตภัณฑ์นั้นหรือกระตุ้นให้สินค้าและผลิตภัณฑ์บางชนิดที่กำลังเสื่อมความนิยมกลับมาได้รับความนิยมใหม่ขึ้นอีกครั้ง ในส่วนด้านการสร้างสรรค์งานศิลปะข้างถนนที่มีขนาดใหญ่ขึ้น สามารถแยกเป็นสามประเด็น คือ

- การร่วมกันสร้างงานขนาดใหญ่ ด้วยอุดมการณ์ทางศิลปะ และเรียกร้องสิทธิความเป็นธรรม บางประการต่อภาครัฐเช่น การรวมตัวกันของศิลปินข้างถนนที่มาร่วมทำงานด้วยกันเพื่อเรียกร้องการส่งมอบพื้นที่บริเวณสีแยกปทุมวันให้เป็นหอศิลป์กรุงเทพมหานคร

- การร่วมกันสร้างงานขนาดใหญ่ เพื่อส่วนรวม เป็นการรวมตัวกันเพื่อก่อสร้างงานบนพื้นที่ขนาดใหญ่ โดยมีวัตถุประสงค์ร่วมกันในด้านการพัฒนาเช่น การร่วมตัวสร้างงานศิลปะข้างถนนเลียนคลองแสบ เพื่อปรับภูมิทัศน์และเผยแพร่ความงามทางศิลปกรรมให้แพร่กระจายสู่สาธารณะและมวลชน

- การทำงานสร้างสรรค์ เพื่อตอบโจทย์ทางการค้าหรือผู้ว่าจ้างเป็นการทำงานตอบโจทย์ กลุ่มเป้าหมายในเชิงพาณิชย์ เช่น การสร้างสรรค์งานศิลปะข้างถนนให้เป็นส่วนหนึ่งในการจัดแสดงสินค้า ดิสเพลย์ สร้างบรรยากาศในร้านค้า ร้านกาแฟ โรงแรม ตามอาคารและสถานที่ต่าง ๆ

๒. ด้านการสร้างแบรนด์ และการตลาด ไม่ได้ใช้เพียงแค่สินค้าที่จับต้องได้เท่านั้น แต่ยังเป็นการสื่อสารขององค์กรกับกลุ่มเป้าหมายอย่างเข้าใจ ซึ่งได้ถูกการวางแผนและออกแบบในการสื่ออย่างเป็นระบบ มีการเน้นความสำคัญของคุณค่า ปัจจัยหนึ่งที่มีความสำคัญ คือ การมีจุดยืนที่แข็งแกร่ง มีเป้าหมายไปที่การสื่อสารกับกลุ่มเป้าหมายเฉพาะกลุ่มอย่างมีรสนิยมในรูปแบบของตนเองที่มีความแตกต่างท่ามกลางตลาดที่เต็มไปด้วยการแข่งขัน เช่น แบรนด์สินค้า Street Art ระดับโลก OBEY ในประเทศไทยยกตัวอย่าง ได้แก่ AMP เป็นต้น การจะสร้างแบรนด์หรือตราสินค้าให้คงอยู่จะต้องมีการวิเคราะห์แผนงานที่ดี เพื่อให้แบรนด์สินค้านั้นสามารถครองใจและสร้างให้ผู้บริโภคเกิดความจงรักภักดีต่อแบรนด์สินค้า

๓. ด้านการสร้างมูลค่าในตัวบุคคล การสั่งสมประสบการณ์ของศิลปินและการพัฒนาทักษะทางด้านศิลปะที่มีความแตกต่าง จนเกิดบุคลิกภาพเฉพาะตัวที่สะท้อนลงไปในผลงาน นอกจากจะทำให้ตัวชิ้นงานมีคุณค่าด้านอัตลักษณ์และสร้างมูลค่า อีกทั้งยังส่งผลให้ตัวศิลปินเกิดมูลค่าในตัวเองตามขึ้นไป จนกลายเป็นผู้เชี่ยวชาญน่าเชื่อถือมากขึ้น มีตัวตนมากขึ้น ซึ่งมีรูปแบบชีวิต (Lifestyle) ไม่ต่างจากดารารหรือบุคคลที่มีชื่อเสียง (Celebrity) ที่มีคนคอยติดตามว่าจะใช้สินค้าอะไร พุดถึงอะไร ใช้ชีวิตแบบไหน รสนิยมเป็นอย่างไรที่พร้อมจะมีคนติดตาม (Follow) เพื่อยกให้ตนดูดีอย่างศิลปินที่ตนชื่นชอบ^{๒๖}

^{๒๖} ไชยสิทธิ์ ชาญอาวุธ, “การศึกษาคุณค่าด้านอัตลักษณ์ของศิลปะข้างถนนเพื่อการสร้างมูลค่าสู่เศรษฐกิจสร้างสรรค์”, วารสารวิชาการมนุษยศาสตร์และสังคมศาสตร์, [ปีที่ ๒๕ ฉบับที่ ๔๙ กันยายน - ธันวาคม ๒๕๖๐]: ๒๕๗ - ๒๕๘.

วันเฉลิม จันทรพงษ์แก้ว กล่าวว่า คุณค่าของการสื่อสารของสตรีทอาร์ทนั้นขึ้นอยู่กับปัจจัย ๓ ข้อคือ ๑) ความสวยงาม ๒) เนื้อหา ๓) สถานที่ โดยทั้ง ๓ อย่างนี้ต้องมีความเชื่อมโยงกัน^{๒๗} แม้สตรีทอาร์ทนั้นจะมีประสิทธิภาพในการสื่อสารศิลปะสู่สาธารณะที่สูง เนื่องจากการสื่อสารในพื้นที่วงกว้าง ถึงกระนั้น ในประเทศไทยยังไม่ได้มองถึงคุณค่าที่เป็นเนื้อหาสาระของงานสตรีทอาร์ทอย่างจริงจังมากนัก ส่วนใหญ่จะคำนึงถึงความสวยงามในผลงานของศิลปินเป็นหลัก เนื่องจากความแตกต่างในวัฒนธรรม ความรู้ และประสบการณ์ทำให้แตกต่างกันกับสตรีทอาร์ทในต่างประเทศที่สะท้อนเนื้อหาที่รุนแรงและลึกซึ้งกว่า แต่ในด้านการสื่อสารในระดับความสวยงามนั้นก็เพียงพอที่จะสามารถสร้างประโยชน์ให้สังคมได้ ถึงอย่างนั้น คนในสังคมก็ยังไม่ได้รู้สึกกับสตรีทอาร์ทมากนัก แต่เนื่องจากการพบเห็นเป็นจำนวนมากขึ้นจนชินตาและกลายเป็นส่วนหนึ่งของเมืองไปโดยไม่รู้ตัว จึงไม่ได้รู้สึกขัดแย้ง แต่ในอนาคต สตรีทอาร์ทจะมีบทบาทในการสร้างมูลค่าแก่ธุรกิจให้เพิ่มมากขึ้นตั้งแต่ในระดับชุมชน ตำบล ถึงระดับจังหวัด และประเทศ เพราะเคยประสบความสำเร็จมาแล้วในต่างประเทศ แต่ในประเทศไทยนั้นยังเป็นสิ่งใหม่ และกำลังได้รับความนิยมในหลายจังหวัดที่ต้องอาศัยการส่งเสริมในหลายๆ ด้านควบคู่กันไปทั้งด้านความสวยงาม การท่องเที่ยว และการโฆษณา ทั้งนี้การต่อยอดสตรีทอาร์ทสู่ธุรกิจ ต้องมีความชัดเจนในเรื่องเนื้อหา มีทักษะในการประยุกต์ที่ดี และต้องระมัดระวังไม่ให้เกิดการทำลายอัตลักษณ์ของท้องถิ่น และการเข้าถึงอารมณ์และจิตใจของผู้คนเพื่อให้ได้รับการตอบรับที่ดี

๒.๒ แนวคิดเกี่ยวกับศิลปะร่วมสมัย (Contemporary Art)

๒.๒.๑ ศิลปะสมัยใหม่ (Modern Art)

ศิลปะร่วมสมัย (Contemporary Art) หรืออาจเรียกว่า ศิลปะสมัยใหม่ (Modern Art) คือศิลปะที่เกิดขึ้นในช่วงในศตวรรษ ๑๙๘๐ โดยแนวคิดของศิลปะสมัยใหม่นั้นเกิดขึ้นเพื่อต่อต้านแนวคิดศิลปะแบบหลักวิชา ซึ่งเกิดขึ้นตั้งแต่ยุคเรเนอซองค์ เป็นต้นมา ในความหมายของคำว่าสมัยใหม่ หรือคำว่าโมเดิร์นนั้นเราอาจจะมองได้สองนัยยะ นัยยะแรกขึ้น การเกิดขึ้นมาอย่าง “ร่วมสมัย” คือหมายถึง ศิลปะหรือสิ่งใดก็ตามที่ศิลปินสร้างขึ้นในช่วงเวลานั้นๆ เราก็สามารถเรียกศิลปะประเภทนั้นว่าศิลปะสมัยใหม่ อีกนัยยะหนึ่ง คำว่าสมัยใหม่ใหม่ก็คือการต่อต้านของเก่า หรือสิ่งที่ปฏิบัติกันมาจนเป็นประเพณี ซึ่งในที่นี้ก็คือการที่ศิลปะแบบสมัยใหม่ต่อต้านศิลปะแบบหลักวิชานั้นเอง

ศิลปะสมัยใหม่เกิดขึ้นจากการเปลี่ยนแปลงของโลกตะวันตกเข้าสู่ยุคอุตสาหกรรม การเปลี่ยนแปลงทางด้านวิทยาศาสตร์เป็นอีกปัจจัยหนึ่งที่ทำให้แนวคิดในการสร้างสรรค์ผลงานศิลปะของ

^{๒๗} วันเฉลิม จันทรพงษ์แก้ว, *คุณค่าทางการสื่อสารและมูลค่าทางธุรกิจของสตรีทอาร์ท*, (กรุงเทพมหานคร: มหาวิทยาลัยกรุงเทพ, ๒๕๖๐), หน้า ๑๑๑-๑๑๒.

เหล่าศิลปินเปลี่ยนแปลงไป วิรุณ ตั้งเจริญ ได้กล่าวถึงการเปลี่ยนผ่านมาสู่ศิลปะสมัยใหม่ไว้ว่า เมื่อโลกสมัยใหม่พัฒนาขึ้นมาในยุโรปช่วงคริสต์ศตวรรษที่ ๑๙ ทั้งปรัชญาความเชื่อที่เชื่อมั่นในความสามารถของมนุษย์ การปกครองระบอบประชาธิปไตย ชนชั้นกลางมีอำนาจ การปฏิวัติอุตสาหกรรม ความเจริญรุ่งเรืองทางวิทยาศาสตร์ การศึกษาสมัยใหม่ ศิลปะก็พัฒนาไปสู่ศิลปะสมัยใหม่ (Modern Art) ด้วย ทั้งศิลปะการแสดง ดนตรี วรรณกรรม สถาปัตยกรรม จิตรกรรม ประติมากรรม จากจิตรศิลป์ (Fine Art) สู่วิสัยศิลป์ (Visual Art) ที่เชื่อในโลกปัจจุบัน สิ่งประจักษ์และการรับรู้ (Perception) ปรากฏการณ์ต่างๆ ตามความเป็นจริง ศิลปะสมัยใหม่ทางด้านทัศนศิลป์ได้ก่อให้เกิดศิลปะจินตนิยม (Romanticism) ศิลปะลัทธิประทับใจ (Impressionism) ศิลปะลัทธิรุนแรง (Fauvism) ศิลปะลัทธิแสดงออก (Expressionism) ศิลปะบาศกนิยม (Cubism) ศิลปะลัทธิดาดา (Dadaism) ศิลปะลัทธิเหนือจริง (Surrealism) ศิลปะป๊อป (Pop Art) และอีกมากมาย^{๒๘}

จุดเริ่มต้นของศิลปะสมัยใหม่เกิดขึ้นเมื่อมีการปฏิวัติอุตสาหกรรมและวิทยาศาสตร์ในยุโรปในช่วงปลายศตวรรษที่ ๑๗ โดยเฉพาะอย่างยิ่งการค้นพบของไอแซค นิวตัน (Isaac Newton, ๑๖๔๒-๑๗๒๗) ในกฎแรงโน้มถ่วงของโลก ซึ่งทำให้โลกในขณะนั้นเริ่มหันมาสนใจวิทยาศาสตร์อย่างจริงจัง นอกจากนั้นนิวตันยังได้ศึกษาเรื่องแสงจากดวงอาทิตย์และอธิบายเกี่ยวกับแสงสีขาว โดยการทดลองฉายแสงเข้าไปในท้องมืด และได้ทดลองนำแท่งแก้วสามเหลี่ยมหรือแท่งปริซึมมาวางรับแสงแดด ทำให้เขาพบปรากฏการณ์รุ้งกินน้ำ เขาพบว่าลำแสงสีขาวของดวงอาทิตย์แท้ที่จริงแล้วประกอบด้วยสีต่างๆ ถึงเจ็ดสีคือ ม่วง คราม น้ำเงิน เขียว เหลือง แสด แดง ตามลำดับที่ปรากฏบนฉากรูนี้ทำให้นิวตันตื่นตัวมาก เขาได้อธิบายว่า แสงมีการหักเห และเนื่องจากความยาวของคลื่นแสงต่างกันจึงปรากฏให้เป็นสีที่ต่างกัน และให้เหตุผลว่าการสะท้อนกลับของแสงทำให้เราเห็นว่าวัตถุนั้นมีสีอะไร ซึ่งถือเป็นการค้นพบที่สำคัญอีกอย่างหนึ่งที่ช่วยกระตุ้นให้โลกพัฒนาขึ้นอย่างมาก

แม้แต่นิเวศการศิลปะเองก็เช่นกัน ศิลปินกลุ่มหนึ่งได้ฟังใบบุญทางความรู้ของวิทยาศาสตร์จากแนวคิดของนิวตันที่ค้นพบว่าแท้ที่จริงแล้วแสงสีขาวจากดวงอาทิตย์ที่เราเห็นกันอยู่ทุกวันนี้ประกอบด้วยสีอื่นๆ อีกถึงเจ็ดสีมาเป็นแนวทางในการสร้างสรรค์ผลงานศิลปะอีกลัทธิหนึ่ง ซึ่งถือว่าการปฏิวัติครั้งใหญ่ของวงการศิลปะจากกระบวนการทำงานแบบเดิมๆ และนำศิลปะตะวันตกเข้าสู่โลกสมัยใหม่อย่างเต็มตัว นั่นก็คือ ศิลปะลัทธิอิมเพรสชันนิส (impressionism) นั่นเอง

อิมเพรสชันนิส คือกลุ่มศิลปะที่เกิดขึ้นในช่วงศตวรรษที่ ๑๙ โดยกลุ่มอิมเพรสชันนิส ได้ถือว่าเป็นกลุ่มศิลปะหัวก้าวหน้าในขณะนั้น โดยมีศิลปินที่สำคัญๆของกลุ่มคือ มาเน่ (Edouard Manet, ๑๘๓๒-๑๘๘๓) โมเน่ (Claude Monet, ๑๘๔๐-๑๙๒๖) ปิซาโร (Camille Pissarro, ๑๘๓๐-๑๙๐๓) เรอโนัว (Pierre-Auguste Renoir, ๑๘๔๑-๑๙๑๙) และเดอร์กา (Edgar Degas, ๑๘๓๔-๑๙๑๗) เหตุที่กลุ่มอิมเพรสชันนิส ถือว่าเป็นจุดเริ่มต้นของศิลปะสมัยใหม่นั้น เป็นเพราะศิลปินในกลุ่มนี้เปื้อนหายากกับ

^{๒๘} วิรุณ ตั้งเจริญ, ศิลปะหลังสมัยใหม่, (กรุงเทพมหานคร: อีแอนด์ไอคิว, ๒๕๔๗), หน้า ๕๕.

วิธีการเขียนรูปแบบเก่าๆ จากลัทธิสัจจะนิยมที่ต้องการเน้นรายละเอียดความเหมือนจริงของแสงเงาสัดส่วนและหลักทัศนียภาพ การปฏิเสธความเชื่อและต่อต้านต่อกระบวนการทางศิลปะแบบเดิมๆ หรือวงการประกวดของรัฐที่เคยมีมาอย่างยาวนาน การหลุดพ้นจากการเรียนการสอนในระบบ หรือศิลปะแบบหลักวิชา การมองหาสิ่งที่ประทับใจสิ่งที่เป็นธรรมชาติ ตามแต่ความชอบของแต่ละคนโดยไม่ได้ทำงานศิลปะอยู่ใต้คำสั่งของรัฐหรือตามกระแสนิยม ล้วนเป็นเหตุผลที่สำคัญทั้งสิ้น

ศิลปินอิมเพรสชันนิส ไม่เพียงแต่ปฏิวัติรูปแบบวิธีการเขียน แต่พวกเขายังได้ปฏิบัติแนวคิดเกี่ยวกับเรื่องแสงอีกด้วย โดยการผนวกเรื่องการใช้สีในผลงานศิลปะเข้ากับทฤษฎีการค้นพบแถบสีในแสงสีขาวของดวงอาทิตย์ที่นิวตันค้นพบ ศิลปินมีแนวคิดเกี่ยวกับเรื่องแสง, สี ว่าในแต่ละช่วงเวลาสีของวัตถุและภาพที่เห็นอยู่ตรงหน้าจะมีบรรยากาศแตกต่างกัน เช่น เช้า สาย บ่าย เย็น กลางคืน สีของวัตถุแต่ละอย่างจะถูกผสมเข้าด้วยสีต่างๆ มากมาย พวกเขาต้องการที่จะนำเสนอบรรยากาศของแต่ละช่วงเวลาโดยการเขียนภาพจากสถานที่จริงในช่วงเวลาขณะนั้นเพียงสั้นๆ โดยที่ไม่สนใจรายละเอียดของภาพ ตามแต่ความประทับใจของศิลปิน

ลัทธิอิมเพรสชันนิสใช้วิธีระบายสีที่แบนและซ้อนทับกันหลายชั้น ด้วยสีที่สดใสไม่นิยมใช้สีดำในส่วนที่เป็นเงาเหมือนการวาดภาพในยุคก่อนๆ เพื่อให้สีที่ได้ระบายทับซ้อนกันไปในั้น เกิดการผสมกันเองจากตาของผู้ชมผลงาน ถ้าหากเราชมภาพจากระยะหนึ่งจึงจะเกิดเป็นภาพ แต่เมื่อเข้ามามองใกล้ๆ และพิจารณาจากรายละเอียดเป็นส่วนๆ แล้ว จะไม่สามารถแยกออกได้เลยว่าเป็นรูปอะไร ซึ่งการระบายสีแบบแบนนั้นจะทิ้งร่องรอยของรอยแปรงไว้อย่างหยาบๆ อันนี้เป็นอิทธิพลของศิลปินกลุ่มนี้ที่ได้มาจากภาพพิมพ์แกะไม้ของญี่ปุ่น และนอกจากนั้นร่องรอยของแปรงที่หยาบยังได้เป็นผลมาจากเงื่อนไชของระยะเวลาที่ศิลปินต้องการจะบันทึกภาพบรรยากาศในขณะนั้นให้ทันท่วงที ผลงานที่ออกมาของกลุ่มอิมเพรสชันนิส จึงมีข้อจำกัดหลายอย่างตามเงื่อนไชข้างต้น เช่น มีขนาดเล็กไม่ใหญ่สามารถพกพาหรือถือเดินไปในที่ต่างๆ ได้ มีรอยแปรงที่หยาบและขรุขระตัดส่วนที่ไม่สำคัญของภาพทิ้งไปเหลือเพียงแต่บรรยากาศโดยรวมทำให้ภาพขาดรายละเอียดและความเหมือนจริง การออกไปเขียนภาพนอกสถานที่จริงยังช่วยให้เกิดการผลิตหลอดสี ขาหยิ่งขนาดพกพา จานสีแบบถือขึ้นมาอีกด้วย

กรีติ บูญเจือ ได้กล่าวถึงการเปลี่ยนผ่านจากศิลปะในยุคเก่ามาสู่ศิลปะยุคสมัยใหม่ ซึ่งถือว่าเป็นจุดเปลี่ยนจากการเสนอผลงานศิลปะตามความเป็นจริงในลัทธิเรียลลิสต์ขึ้นมาหรือการลอกเลียนแบบธรรมชาติสู่การเสนอศิลปะในรูปแบบที่แตกต่างออกไป ตามแนวปัจเจกบุคคล ซึ่งเกิดขึ้นจากความคิดภายในของศิลปินที่ใช้ธรรมชาติเป็นเพียงแรงบันดาลใจเท่านั้น โดยให้ความสำคัญต่อการถ่ายทอดอิทธิพลของงานจิตกรรมของเซซานสู่งานจิตกรรมของปิกัสโซ่

เซซานน์ (Paul Cezanne. ๑๘๘๓ -๑๙๐๖) ชาวฝรั่งเศส เริ่มมีชื่อเสียงจากการเป็นนักวาดภาพอิมเพรสชันนิส แต่ได้เพิ่มการเน้นรูปทรงของสิ่งที่ปรากฏแก่สายตาด้วย ในที่สุดก็ประกาศว่า

“ฉันไม่ต้องการแสดงธรรมชาติ แต่ต้องการสร้างธรรมชาติ” (I don't want to represent nature, I want to create it) ปิกัสโซ (Pablo Picasso. ๑๘๘๑-๑๙๗๓) เน้นรูปทรงต่อจากเซซานน์ ขนาดกลายเป็นว่าเหลือแต่รูปทรงเรขาคณิต ดังได้ชื่อว่าแนวนิยมว่าคิวบิสม์ (Cubism) (มาจากคำว่า Cube ลูกบาศก์) อันเป็นผลมาจากการตั้งใจสร้างสรรค์ขึ้นเช่นนั้น ไม่ได้ตั้งใจนำเสนอ ความเป็นจริงวัตถุวิสัยใดๆ ดังวาเทของท่าน “ฉันวาดรูปทรงตามที่ฉันคิด ไม่ใช่ตามที่ฉันเห็น” (I paint forms as I think them. Not as I see them) รูปทรงตามที่ปิกัสโซคิดนั้น คิดจากหลายแง่มุม แต่วาดรวมอยู่ในรูปเดียวกัน ผู้ชมจึงต้องพยายามคาดคะเนจากแง่มุมต่างๆ แต่ทั้งนี้มิได้หมายความว่าปิกัสโซต้องการแสดงความเป็นจริงในหลายแง่มุม แต่ต้องการแสดงการสร้างสรรค์จากหลากหลายแง่มุมมากกว่า ดังนั้น ข้อสังเกตของลินน์ว่า “ไม่ว่าเราจะมองเห็นซีกที่แง่มุมก็ตาม ก็ยังไม่มีเหตุผลใดจะสมมุติได้ว่าเมื่อรวมเข้าด้วยกันแล้วจะได้รับความจริงวัตถุวิสัย” ตรงจุดนี้แหละถือได้ว่านวนิยายที่สุดลงอย่างเด็ดขาด สละเวทีให้หลังนวนิยายดำเนินเรื่องต่อไปดังคำสารภาพของ ฮวน กริส (Juan Gris) ซึ่งเป็นนักคิวบิสม์ คนหนึ่งว่า “เป้าหมายของฉันก็คือการสร้างวัตถุขึ้นมาใหม่ไม่ให้เหมือนอะไรที่มีอยู่จริงเลย”^{๒๙}

นอกจากนี้สิทธิเดช โรหิตะสุขยังได้สรุปเกี่ยวกับการก่อตัวขึ้นของศิลปะหลังสมัยใหม่ไว้ ดังนี้เห็นได้ว่า การเกิดขึ้นของกลุ่มศิลปะในตะวันตกนั้น มีพัฒนาการมาตั้งแต่สมัยของการปฏิวัติอุตสาหกรรม จนกระทั่งถึงการที่โลกศิลปะก้าวสู่ยุคหลังสมัยใหม่ ซึ่งลักษณะของการเกิด “กลุ่มทางศิลปะ” (Arts Group) ที่กล่าวมาพอสังเขปนี้ ในเบื้องต้น พอจะสรุปถึงสถานภาพ และแนวความคิดในดังนี้

๑. การเกิดกลุ่มทางศิลปะในช่วงตั้งแต่ปลายศตวรรษที่ ๑๙ ไล่เรียงมาจนถึงช่วงต้นศตวรรษที่ ๒๐ นั้น กลุ่มทางศิลปะมีสถานะที่สัมพันธ์กับกระแสของการเกิดแนวความคิดในการสร้างสรรค์ผลงานศิลปะที่ต่อต้านหรือโต้แย้งกับขนบดั้งเดิมในการสร้างงานศิลปะแบบคลาสสิก หรือศิลปะหลักวิชา (Academic Art)

๒. การเกิดกลุ่มทางศิลปะในช่วงเวลาดังกล่าวในข้อ ๑ สถานภาพของกลุ่มศิลปะนั้น ถูกเคลื่อนไหว ถ่ายเท ไปมาจากการเขียนและการกำหนดของนักประวัติศาสตร์ศิลป์และผลงานทางวิชาการศิลปะ ในลักษณะที่เป็นทั้ง “กลุ่มทางศิลปะ” และเป็นทั้ง “ลัทธิทางศิลปะ” บางครั้งกลุ่มทางศิลปะเกิดขึ้นก่อน แล้วจึงถูกล้อมรวมโดยศิลปิน หรือนักประวัติศาสตร์ศิลป์ให้มีสถานะเป็น “ลัทธิทางศิลปะ” ดังเช่นที่เกิดขึ้นกับกลุ่มสะพาน (The Bridge) กับ กลุ่มคนขี่ม้าสีน้ำเงิน (Blue Rider) ที่ภายหลังถูกรวมและกำหนดสถานภาพเป็น “ลัทธิเอ็กเพรสชันนิสม์”(Expressionism) หรืออย่างการเคลื่อนไหวของ “Independent Group” ในอังกฤษ ที่ในเวลาต่อมาได้พัฒนาสถานภาพและวิวัฒนาการเป็นการเคลื่อนไหวของ “ป๊อปอาร์ต” เป็นต้น

^{๒๙} กীরติ บุญเจือ, *ปรัชญาหลังนวยุค แนวคิดเพื่อการศึกษาแผนใหม่*, (กรุงเทพมหานคร: ดวงกลม, ๒๕๕๕), หน้า ๑๔๘-๑๔๙.

๓. หากบางครั้ง การเกิดกลุ่มทางศิลปะ ก็เกิดขึ้นภายหลังจากการมีลัทธิศิลปะ หรือเกิดขึ้นจากการได้รับอิทธิพลจากศิลปินหรือแนวทางการสร้างสรรค์ของลัทธิศิลปะใดศิลปะหนึ่ง ดังเช่นที่เกิดขึ้นกับกลุ่ม นะบีส (Nabis) ที่เกิดขึ้นภายหลังจากการเคลื่อนไหวของศิลปิน พอล โกแกง และ ลัทธิโพส – อิมเพรสชันนิสม์ (Post Impressionism) หรือการเกิดขึ้นของ “Vorticism” ซึ่งเป็นกลุ่มศิลปินหัวก้าวหน้าในอังกฤษ ก็เกิดกลุ่มขึ้นภายหลังจากได้รับอิทธิพลในเชิงความคิดจาก กลุ่มและ ลัทธิ “ฟิวเจอร์ลิสม์” (Futurism) ได้เคลื่อนไหวไปก่อนหน้านี้ในอิตาลี

๔. คำประกาศ (Manifesto) ถือเป็นส่วนสำคัญของการเกิดกลุ่มทางศิลปะในช่วงศตวรรษ ที่ ๒๐ แม้ว่าทุกกลุ่มไม่ได้มีคำประกาศอย่างชัดเจนที่เป็นทางการเสมอไป แต่คำประกาศก็ถือเป็นบท บันทึก หรือ ข้อเขียน (Text) ที่มีสถานภาพในเชิงอำนาจพอสมควรในการที่กลุ่มหรือศิลปินนั้นๆ จะบ่ง บอกสถานภาพ อัตลักษณ์ เอกลักษณ์ แนวความคิด การแสดงออก และมีอำนาจในการกำหนดทิศทาง ความเป็นไปได้ของกลุ่มได้ด้วยตนเอง ดังเช่น การแปรสภาพจากกลุ่มไปสู่ลัทธิหรือจะมีสถานภาพ ควบคู่กันไป อย่างที่เกิดขึ้นกับกลุ่มหรือลัทธิฟิวเจอร์ลิสม์ (Futurism) , กลุ่มมีลัทธิดาตา (Dadaism) เป็นต้น

๕ การเกิดกลุ่มทางศิลปะ เกิดขึ้นจากการรวมตัวของศิลปินที่มีความเห็น แนวความคิดที่ คล้ายคลึงหรือสอดคล้องกัน ทั้งความคิดในทางศิลปะ ในทางสังคม การเมือง วัฒนธรรม แม้รายละเอียดการแสดงออกหรือลักษณะเฉพาะตัวของศิลปินจะแตกต่างกันก็ตาม แต่โดยมากแล้ว ลักษณะโครงสร้างในการแสดงออกจะคล้ายคลึงกัน เช่น กลวิธีการระบายสีในศิลปินลัทธิเอ็กเพรสชัน นิสม์ ที่แม้ว่ากลุ่มสะพานและกลุ่มคนขี่ม้าสีน้ำเงินจะมีแนวคิดในการสร้างและนำเสนอเนื้อหาที่ แตกต่างกัน แต่โดยภาพรวมแล้วกลวิธีการระบายสีหรือการสร้างรูปทรงในงานจิตรกรรมของพวกเขาก็ล้วนแต่มาจากสถานะในแบบ เน้นการแสดงออกทางอารมณ์ ความรู้สึก (Expression) เป็นโครงหลัก

๖. กลุ่มทางศิลปะ อาจพัฒนาไปสู่การจัดตั้งเป็นองค์กร หรือเป็นรูปแบบการดำเนินการใน ลักษณะสมาคม (Association) ที่มีการรวมตัวการสร้างเครือข่าย และมีเป้าหมายในการดำเนินการ นำเสนอ เคลื่อนไหวที่ชัดเจน ดังเช่นในกลุ่ม Cobra หรืออย่างที่ก่อตั้งเป็นสถาบันการศึกษา ดังที่เกิด ขึ้นกับ สถาบันเบาเฮาส์ (Bauhaus) เป็นต้น

๗. สถานภาพในเชิงของระยะเวลาหรือ “การยุติบทยา” ในการก่อเกิดกลุ่มหรือ ดำเนินการของกลุ่มในช่วงศตวรรษที่ ๑๙-๒๐ มักจะขึ้นอยู่กับหลายประเด็นด้วยกัน ที่ทำให้มีผลต่อ ช่วงเวลาของกลุ่ม อาทิกลุ่มก่อตั้งและยุติบทยาหลังจากปัจจัยภายใน หมายถึง แกนนำของกลุ่มนั้น เสียชีวิตหรือยุติบทยาการสร้างสรรค์ของตนไป ดังที่เกิดกับพวกฟิวเจอร์ลิสม์ ที่ บ็อบซีโอนี เสียชีวิต จากการเดินทางไปรบในสงครามโลก หรือศิลปินในกลุ่มมีความคิดสร้างสรรค์ใหม่ๆ และแตกแขนงไป สร้างงานแบบอื่น ดังเช่น ในความเคลื่อนไหวของ ดาดา ที่มีภายหลังกมีศิลปินหลายคนให้ความสนใจ กับงานในแบบเหนือจริง (Surrealism) เป็นต้น กลุ่มยุติบทยาอันเกิดจากปัจจัยภายนอก ดังเช่น การ

เปลี่ยนแปลงของสังคม ศิลปะการเมือง ต่างๆ หรือ ศิลปะที่เป็นแนวทางการสร้างสรรค์และการแสดงออกของกลุ่มเสื่อมความนิยมหรือมีข้อโต้แย้งทางศิลปะที่เกิดขึ้นใหม่และมีความน่าสนใจหรือมีแรงปะทะกับสังคมมากกว่า ทำให้กลุ่มสลายไปโดยปริยาย

๘. กลุ่มทางศิลปะ อาจเกิดขึ้นจากการรวมตัวกันของศิลปินชนชาติเดียวกัน อย่าง Gutai Group ของศิลปินหัวก้าวหน้าของญี่ปุ่น หรืออาจเป็นการรวมตัวกันของศิลปินหลากหลายเชื้อชาติ หลายประเทศ ดังเช่นในกลุ่ม Cobra หรือ Black Market International เป็นต้น จะเห็นได้ว่าโดยศิลปะกระแสหลักในยุคสมัยใหม่นั้น ได้ต่อต้านความคิด ความเชื่อทั้งในด้านเนื้อหา หลักการ และวิธีการการทำงานของศิลปินในยุคเก่าลงไปอย่างสิ้นเชิง ซึ่งด้วยความคิดแบบสมัยใหม่นี้เองที่เปิดโอกาสให้ศิลปินได้จัดตั้งกลุ่มก้อนต่างๆ เพื่อแสดงแนวคิดในการทำงานศิลปะที่หลากหลายมากยิ่งขึ้น ผลงานศิลปะไม่ได้รับใช้ศาสนา รัฐ และไม่ได้เป็นสิ่งที่จับต้องไม่ได้อีกต่อไป ศิลปินได้เสนอความเป็นปัจเจกบุคคลเข้าไปในงานศิลปะและพัฒนาจากการเขียนรูปที่ได้รับแรงบันดาลใจจากธรรมชาติ ไปสู่การเขียนรูปที่ใช้การสำแดงออกของจิตใจ จนพัฒนาไปสู่การเขียนรูปแบบนามธรรม ซึ่งเหลือเพียงความงามของสี เส้น รูปทรง และปราศจากจากเนื้อหาโดยสิ้นเชิง แต่อย่างไรก็ดีเราจะยังเห็นได้ว่าศิลปินยังนิยมทำงานจิตรกรรมที่มีลักษณะสองมิติและยังคงนิยมแสดงงานในพิพิธภัณฑ์หรือแกลอรี ซึ่งจะแตกต่างอย่างมากกับศิลปะในยุคหลังสมัยใหม่

๒.๒.๒ ศิลปะหลังสมัยใหม่ (Post-Modern Art)

หลังจากที่โลกเข้าสู่ในยุคสงครามโลกครั้งที่ ๑ เกิดวิกฤตข้าวยากหามาแพงขึ้นทั่วโลก ผู้คนทั่วโลกต่างลำบากจากภาวะสงคราม กลุ่มศิลปินบางส่วนต้องหลบภัยสงคราม หยุดการทำงานศิลปะ แต่อย่างไรก็ดี ด้วยภาวะเช่นนี้เองจึงเกิดกลุ่มศิลปะกลุ่มหนึ่งขึ้นมาในประเทศสวิสเซอร์แลนด์ ซึ่งต่อต้านความไร้เหตุผลของมนุษย์ในการทำสงคราม โดย สิทธิเดช โรทิตะสุขได้กล่าวถึงความเป็มาของศิลปะกลุ่มนี้โดยกล่าวอ้างจากหนังสือของ ฮานน์ ริชเทอร์ ไว้ว่า นอกจากนี้ การเกิดขึ้นของสงครามโลกครั้งที่ ๑ ที่ผู้คนแหวดล้อมไปด้วยความเสื่อมโทรมเนื่องจากภัยสงคราม การไร้ที่อยู่อาศัย การขาดอาหาร สภาพความล่มสลาย รวมถึงการไร้ความมั่นคงในชีวิตและสังคม ด้วยเหตุนี้ เมื่อซูริค (Zurich) ประเทศสวิสเซอร์แลนด์ จึงกลายเป็นสถานที่ๆ เป็นแหล่งรวมของเหล่าปัญญาชน นักคิดศิลปิน กวี นักประพันธ์ ในสายต่างๆ ที่ล้วนต่างหลบหนีสภาพความกดดันทางสงคราม การเมือง กอปรกับพัฒนาการของขบวนการทางศิลปะที่มีพัฒนาการของขบวนการทางศิลปะโดยกลุ่มศิลปินหัวก้าวหน้าผนวกกับความเคลื่อนไหวของกลุ่มหรือลัทธิต่างๆ ศิลปินและนักคิดส่วนหนึ่งจำต้องอพยพย้ายถิ่นไปอยู่ในประเทศอย่าง สวิตเซอร์แลนด์ และสหรัฐอเมริกา ในข้อเขียนที่ชื่อว่า “ดาดา เกิดขึ้นอย่างไร” (How did Dada begin ?) ของ ฮานน์ ริชเทอร์ (Hans Richter) ได้กล่าวถึงความเปลี่ยนแปลงครั้งสำคัญครั้งนี้ว่า

ในช่วงปี ค.ศ. ๑๙๑๕ ขณะที่สภาวะลับสนได้เกิดขึ้น เวลานั้น นักประพันธ์ร่างพอมสูงชาวเยอรมันคนหนึ่งได้เดินทางเข้ามาลี้ภัยในสวิสเซอร์แลนด์ เขาคนนั้น คือ ฮูโก บอลล์ (Hugo Ball) กับ คู่รักของเขา “เอ็มมี เฮ็นนิงส์” (Emmy Hennig) ที่เป็นทั้งนักร้องและนักอ่านกวี บอลล์ เป็นทั้งนักคิดและกวี นอกจากนี้เขายังสนใจในปรัชญาการประพันธ์ นวนิยาย เป็นนักแสดงคาบาเร่ต์และมีบทบาทเป็นผู้สื่อข่าวด้วย เขาเป็นผู้มีศรัทธาแรงกล้าตั้งแต่ยังอยู่ในวัยเยาว์ในการเป็นผู้เสียสละและละทิ้งชีวิตที่สุขสบายส่วนตัว เพื่อไปอาศัยอยู่กับชาวนาที่ยากเข็ญ แม้กระทั่งการก่อตั้งคาบาเร่ต์ วอลแทร์ นอกจากนี้จะเป็นที่รวมกันของพวกปัญญาชนและศิลปินอันทำให้เกิดความเคลื่อนไหวของการก่อรูปทางความคิดของศิลปะดาดา แล้ว คาบาเร่ต์ วอลแทร์ ยังเป็นที่ๆ เขาใช้สำหรับเป็นที่ช่วยเหลือเหล่าผู้ด้อยโอกาสทางสังคมที่อยู่ในช่วงภัยสงครามอีกมากมาย^{๓๐}

จากข้อเขียนของฮานน์จะเห็นได้ว่า จุดกำเนิดของศิลปะกลุ่ม ดาดา ที่ก่อเกิดขึ้นมาเกินจากการรวมตัวของนักเขียน กวี นักปรัชญา นักคิดส่วนหนึ่งที่ลี้ภัยสงครามมาสู่ประเทศสวิสเซอร์แลนด์พร้อมทั้งร่วมกันก่อตั้งพื้นที่ขึ้นมาเพื่อเป็นสถานที่เคลื่อนไหวทางด้านศิลปะในรูปแบบใหม่ๆ โดยงานเขียนของ วิรุณ ตั้งเจริญ ได้ให้ข้อมูลเกี่ยวกับลัทธิดาดาไว้ดังนี้

ดาดา เกิดขึ้นมาจากการสู้รบโดยนำมีดเสียบเข้าไปในพจนานุกรมภาษาเยอรมัน-ฝรั่งเศส และพบกับคำว่า ดาดา ซึ่งหมายความว่า “ม้าโยกสำหรับเด็ก” ศิลปินทั้งหลายยอมรับและเห็นพ้องกันเนื่องจากมีนิสัยแสดงถึงความเดียงสาของเด็กทารก อันคล้ายคลึงกับวิถีในการแสดงออกทางสร้างสรรค์ของกลุ่ม ที่สัมพันธ์กับความไร้ระเบียบ ความฉับพลัน ความไร้สาระ การแตกตั้น การเยาะเย้ย ถากถาง ถึงอย่างไรก็ดี สิ่งต่างๆ เหล่านี้ มีรากฐานสำคัญมาจากการต่อต้านสงคราม ต่อต้านสุนทรียศาสตร์ทางศิลปะในแบบดั้งเดิม แบบคลาสสิกโบราณ ต่อต้านความงามในอดีต และขัดขึ้นต่อต้านต่อหลักเหตุผลในอดีต มีการใช้วัสดุสำเร็จรูป (Ready-Made) ในการสร้างผลงานอย่างแพร่หลาย หลังจากที่เคยปรากฏในศิลปะแบบคิวบิสต์มาก่อนหน้านี้ “ศิลปินกลุ่มนี้ได้แสดงออกอย่างประหลาด เช่น บทกวีที่มีเนื้อหาวางไร้ตรรกะ แสดงการต่อสู้ออกๆ และปรบมืออย่างไร้เหตุผลในขณะที่แสดงหรือเล่นดนตรีตามที่ถนัด ร่วมกับการร้องเพลงด้วยภาษาที่ต่างกัน และส่งเสียงตามความต้องการ เป็นต้น”^{๓๑}

ศิลปินในกลุ่มดาดาได้สร้างสรรค์ผลงานที่ต่อต้านความคิดสุนทรียศาสตร์แบบเดิมๆด้วยการนำวัสดุสำเร็จรูปมาเป็นงานศิลปะอย่างผิดที่ผิดทางซึ่งศิลปินในกลุ่มนี้ประกอบด้วย ศิลปินนักเขียน กวี นักดนตรี เช่น โดยทริสแตน ซารา (Tristian Tzara) ริชาร์ด ฮูเซนเบค (Richard Husenbeck) ฮูโก บอลล์ (Hugo Ball) มาแซล แจนโก (Marcel Janco) เคิร์ต ชวิตเทอร์ส (Kurt

^{๓๐} สิทธิเดช โรหิตะสุข, กลุ่มศิลปะวัฒนธรรมในประเทศไทย บทสำรวจสถานภาพ และ ความเคลื่อนไหว ในช่วงปี พ.ศ.๒๕๑๖-๒๕๓๐, [ม.ป.ท. : ม.ป.พ.,๒๕๕๒], หน้า ๔๑-๔๒.

^{๓๑} วิรุณ ตั้งเจริญ, ศิลปะหลังสมัยใหม่, (กรุงเทพมหานคร: อีแอนด์ไอเคียว, ๒๕๔๗), หน้า ๕๔-๕๕.

Schwitters) มาแซล ดูชอมป์ (Marcel Duchamp) ฯลฯ เป็นต้นโดยวิรุณ ตั้งเจริญได้กล่าวถึงแนวความคิดของกลุ่มดาดาไว้ว่า

ศิลปินลัทธิดาดา เป็นศิลปินหัวก้าวหน้าในลักษณะต่อต้านศิลปะแบบแผนเดิม (Anti-arts) อย่างถอนรากถอนโคน เป็นการประกาศสุนทรียศาสตร์แบบใหม่ที่ศิลปะไม่ใช่ “จิตรศิลป์” ที่จิตรบรรจงไม่ใช่ “ทัศนศิลป์” ที่รับแรงบันดาลใจจากโลกภายนอก แล้วแสดงออกมาเป็นผลงานศิลปะแสดงออกด้วยความคิด เนื้อหา รูปแบบ ที่สะท้อนปรากฏการณ์เหล่านั้น รวมทั้งการสร้างสรรค์ด้วยทักษะทางเทคนิค (Technical skill) อย่างใดอย่างหนึ่ง แต่เป็นปรากฏการณ์ทางความคิดจากภาพในสมองหรือจินตภาพ (Image) แล้วเลือกสรรวัตถุ (found object) วัสดุสำเร็จรูปหรือสื่อต่างๆ เป็นการแสดงออกอีกมิติความคิดหนึ่งในทางสุนทรียศาสตร์ แล้วแนวคิดในเส้นทางใหม่นี้ก็ส่งผลมาสู่ศิลปะยุคหลังสมัยใหม่ในปัจจุบัน^{๓๒}

จะเห็นได้ว่ากลุ่มดาดาไม่เพียงแต่จะต่อต้านการทำงานศิลปะในรูปแบบเดิมๆ แต่ศิลปินในกลุ่มดาดายังต่อต้านแนวคิดสุนทรียศาสตร์ ศิลปินไม่เชื่อในเรื่องความสูงส่งของวัตถุทางศิลปะอีกต่อไป ศิลปินนำวัสดุสำเร็จรูปมาใช้ในการทำงาน ต่อต้านการใช้ทักษะของศิลปิน ซึ่งได้เปิดมิติใหม่ในการสร้างสรรค์ผลงานศิลปะ

ผลงานศิลปะของกลุ่มดาดาได้สร้างแรงสั่นสะเทือนในวงการศิลปะอย่างกว้างขวาง พร้อมทั้งต่อต้านสุนทรียศาสตร์แบบสมัยใหม่ วิธีการทำงานศิลปะแบบเดิม และส่งผลต่อแนวความคิดของศิลปินในยุคถัดมาจนเกิดเป็นศิลปะที่เรียกว่า ป๊อปอาร์ต ที่ถือว่าเป็นส่วนหนึ่งของการก้าวเข้าสู่หลักคิดของศิลปะหลังสมัยใหม่เช่นเดียวกัน โดยผลงานของศิลปินกลุ่มป๊อปอาร์ตไม่ได้นำเสนอทักษะฝีมือในการทำงานศิลปะแบบจิตรศิลป์และไม่ได้เน้นคุณค่าเกี่ยวกับความมั่งคั่งที่สูงส่งอีกต่อไป วิรุณ ตั้งเจริญ ได้กล่าวถึงงานศิลปะแบบป๊อปอาร์ตไว้ดังนี้

ในช่วงที่เศรษฐกิจเฟื่องฟูปลายทศวรรษที่ ๑๙๕๐ ป๊อป อาร์ต ได้แสดงบทบาทขึ้นในอังกฤษและสหรัฐอเมริกา นำเสนอผลงานศิลปะด้วยภาพวัตถุในชีวิตประจำวัน... ศิลปินป๊อปอาร์ตเลือกสรรภาพจากวัฒนธรรมมวลชนผลิตที่ทันสมัย (Popular Mass Culture) วัตถุ สิ่งพิมพ์ งานโฆษณา นิตยสาร ภาพยนตร์ บรรจุภัณฑ์ ตัวอักษร ตัวเลข ฯลฯ นำมาแสดงออก ศิลปินติดตามสังคมที่แข่งขันในระบบทุนนิยม แข่งขันทางสื่อสารมวลชน สื่อมวลชน...ผลงานป๊อปอาร์ต อาจมิใช่ความงามที่ศิลปินสร้างขึ้นโดยตรง แต่เป็นภาพจากจินตนาการ (Image From Image) ที่ปรากฏในสังคมทุนนิยม... กระบวนการทำงานของศิลปินป๊อปก็น่าสนใจ พวกเขาไม่ยึดติดหรือไม่เชื่อมั่นกับกระบวนการทำงานอย่างเก่าที่ศิลปินต้องใช้ “technical skill” หรือความชำนาญอันสูงส่ง...”^{๓๓}

^{๓๒} วิรุณ ตั้งเจริญ, “ปฏิบัติการศิลปะดาดาอิลล์ม ป๊อปอาร์ต กระบวนการศิลปะหลังสงครามโลกครั้งที่ ๒ และภาพความจริงของศิลปะจินตทัศน์”. ใน จินตภาพ, (กรุงเทพมหานคร: สันติศิริการพิมพ์. ๒๕๔๔), หน้า ๖๔.

^{๓๓} วิรุณ ตั้งเจริญ, ศิลปะหลังสมัยใหม่, หน้า ๖๐.

อารี สุทธิพันธ์ได้อธิบายเกี่ยวกับความใหม่ สด และความเป็นปัจจุบันที่เกี่ยวข้องกับชีวิตประจำวันของงานศิลปะกลุ่มป๊อปอาร์ตไว้ว่า ป๊อปอาร์ตเป็นแบบอย่างของศิลปะที่สร้างความตื่นเต้น พุ่งขึ้นทันทีแก่ผู้พบเห็น อันมีเรื่องราวเกี่ยวข้องกับคนทั่วไป เป็นเรื่องราวที่แสดงความเป็นอยู่ปัจจุบัน (The new realism) ไม่ใช่เรื่องเกี่ยวข้องกับศาสนา ความเชื่อ หรือโบราณนิยายอย่างแต่ก่อนประกอบกับการใช้เทคนิคในการแสดงออกตามแบบอย่างแอบสแตรก เอ็กเพรสชันนิสต์ นักวิจารณ์ศิลปะและผู้สนใจต่างให้ความเห็นสอดคล้องต่างกันว่า ป๊อปอาร์ต เป็นแบบอย่างของศิลปะที่สะท้อนพลังภาพที่จริงของสังคมปัจจุบันตามความรู้ความเข้าใจของสามัญชนทั่วไป ช่วงขณะหนึ่ง เวลาหนึ่ง เช่น ดารายอดนิยม ดาราภาพยนตร์ คุณภาพอันเลิศเลอของสินค้า คำขวัญ ฯลฯ เป็นศิลปะที่แสดงถึงความซุกมุ่นวุ่นวายของสังคม ซึ่งพุ่งประดุจพุนิยามกันในวันนี้พุ่งนี้อาจลืมนแล้ว ศิลปินกลุ่มป๊อปอาร์ตนี้ มีความเชื่อเกี่ยวกับศิลปะว่า ศิลปะสร้างขึ้นจากสิ่งสัพเพเหระของชีวิตปัจจุบัน เป็นการแสดงความรู้สึกของประสบการณ์ทั้งหมดของศิลปินในช่วงเวลาหนึ่ง และสถานที่แห่งหนึ่งเท่านั้น ซึ่งสะท้อนความรู้พื้นฐานธรรมดาที่ศิลปินอาจมีส่วนร่วมอยู่ให้ปรากฏ^{๓๔}

ส่วนกิริติ บุญเจือ ที่เรียกหลังสมัยใหม่ว่าหลังนวยุค ได้อธิบายเกี่ยวกับผลงานของศิลปินกลุ่มป๊อปอาร์ตโดยฉายให้เห็นภาพของผลงานศิลปะกลุ่มป๊อปอาร์ตไว้ดังนี้

ผู้นำระยะแรกของทัศนศิลป์ประเภท ป๊อปอาร์ท ศิลปะปวงชน (Pop art) เช่น Hamtton, Rauschenberg, Warhol, Lichtenstein, Oldenberg เป็นต้น พวกนี้ชอบเก็บของชาวบ้านหลายๆ เรื่องมารวมไว้ในภาพเดียวกัน หรือเอาเรื่องเดียวกันมาเสนอซ้ำๆ เป็นแผง อย่างเช่นรูปมาริลีน มอนโร ซ้ำกันเป็นแผงเต็มหน้าหรือแอนตี้ วาร์ฮอล Andy Warhol วาดรูปกระป๋องซูป ๒๐๐ ใบเป็นแผงเต็มหน้าหรือเอาเรื่องเดียวกันมาขยายให้สะดุดตา เช่นเอารูปการ์ตูนรูปเดียว ขยายเต็มหน้าหรือเอาของธรรมดาๆ สร้างให้ใหญ่ เช่น สร้างไม้หนีบผ้าสูงเท่าตึก ๑๐ ชั้น เป็นต้น แนวทางหลักของกลุ่มนี้ คือการเปิดเผยความเป็นจริงของมนุษย์ทุกรูปแบบ โดยเฉพาะอย่างยิ่งประเภทที่ไม่เดินตามหลักเหตุผลของนวยุคนิยม เช่น ชีวิตของคนด้อยโอกาสความขัดแย้งในสังคม ทุกกระดับ ความหน้าไหว้หลังหลอก ความซื่อสัตย์ที่ไม่มีเหตุผล ฯลฯ ทั้งนี้มิได้หมายความว่า ระบบและเหตุผลของนวยุคภาพไม่มีความหมาย แต่หมายความว่า นวยุคภาพเท่านั้นไม่พอ ยังมีแฉอื่น ๆ อีกมาก ดังนั้นนักหลังนวยุคภาพที่เน้นด้านร้อยถอน จึงดูเหมือนต่อต้านนวยุคภาพแต่ความจริงต้องการบอกว่าเท่านั้นไม่พอ ช่วงสร้างใหม่จะแสดงแง่นี้ชัดเจน

วาร์ ฮอล สร้างงานจิตรกรรมโดยใช้ความตั้งใจแสดงทัศนหลังนวยุคของตนว่า ศิลปกรรมไม่อาจแสดงความเป็นจริงวัตถุนิสัยแสดงได้แต่สัญลักษณ์ที่หมายถึงความเป็นจริงตามความเข้าใจของผู้แสดง ซึ่งนักวิจารณ์ศิลปะจะเป็นผู้กำหนดว่าเป็นศิลปกรรมหรือไม่ นักวิจารณ์ศิลปะในที่นี้กินความถึงนักสอนศิลปะ นักเรียนเกี่ยวกับศิลปะ นักประวัติศาสตร์ศิลปะ ผู้ดูแลศิลปกรรม อย่างเช่น ผู้ดูแล

^{๓๔} อารี สุทธิพันธ์, ศิลปะนิยม, (กรุงเทพมหานคร: โอเดียนสโตร์, ๒๕๓๕), หน้า ๒๔๘-๒๔๙.

พิพิธภัณฑน์ เป็นต้น สัญญาที่หมายถึงความเป็นจริงตามความเข้าใจของผู้แสดงสัญญานั้น นักปรัชญาเรียกว่า เรื่องเล่า (narrative) ซึ่งอาจจะเล่าด้วยคำพูด ด้วยภาพ ด้วยเสียงดนตรี เป็นต้น^{๓๕}

จะเห็นได้ว่า ป๊อปอาร์ตปฏิเสธที่จะเชื่อสุนทรียศาสตร์แบบเดิมๆที่เน้นความสูงส่ง ความล้ำลึก ความดี ความงาม แต่กลับหันมาจับประเด็นที่ผู้คนจับต้องได้ ยั่วล้อ ถากถาง แสดงความจริงใจ และทันโลกทันเหตุการณ์อยู่เสมอ นอกจากนี้ ยังปฏิเสธที่จะใช้ฝีมือหรือทักษะทางช่าง และระยะเวลาที่ยาวนานในการผลิตงานศิลปะแต่ละชิ้นเหมือนกับศิลปะยุคก่อนๆที่ผ่านมา แต่ป๊อปอาร์ตเองกลับเลือกใช้วิถีของระบอบอุตสาหกรรม เช่น การใช้สีทาบ้าน แปรขนาดใหญ่ การทำซิลด์สกรีน หรือแม้แต่การใช้วัสดุในการปะติ เป็นต้น เพื่อให้งานมีความเป็นปัจจุบันและสามารถผลิตซ้ำในคราวละมากๆ ได้ดังเช่นที่ พงษ์สิทธิ์ ศุภเศรษฐศิริ ได้กล่าวถึงป๊อปอาร์ตไว้ว่า College ถูกนำมาใช้เพื่อชี้ให้ผู้เฝ้ามองภาพสะท้อนถึงความหมายของการจำลองแบบถอดแบบหรือนำกลับมาใช้ใหม่ (reproduction) เช่น POP ART ที่สะท้อนวัฒนธรรมความเป็นอยู่ของอเมริกา หรือในวัฒนธรรมของแคลิฟอร์เนีย ที่มีผู้คนหลายชนชาติ หลายเผ่าพันธุ์จากยุโรป แอฟริกา เอเชีย หรือแม้แต่สเปน ซึ่งมีวัฒนธรรม ความเชื่อและประสบการณ์ที่ต่างความคิดมาอยู่รวมกัน เป็นเช่นเดียวกับงาน college ที่มี การปรับลดความแตกต่างเหล่านั้นให้อยู่รวมกันได้^{๓๖}

สุธี คุณาวิชยานนท์ ได้กล่าวเพิ่มเติมเกี่ยวกับผลงานศิลปะสมัยใหม่ในช่วงท้ายก่อนจะเปลี่ยนผ่านเข้าสู่ยุคหลังสมัยใหม่ไว้ว่า

หลังสงครามโลกครั้งที่ ๒ การทำงานศิลปะสมัยใหม่และทฤษฎีศิลปะต้องอยู่ในกฎเกณฑ์มากขึ้น มีกรอบที่ชัดเจนและแคบลงเกือบจะเหลือแค่ “ศิลปะกระแสหลัก” ที่เป็นแนวนามธรรม กระแสเดียว จากแนวคิดและรูปแบบของศิลปะลัทธิมินิมอลลิสม์ (Minimalism, เคลื่อนไหวในระหว่างคริสต์ทศวรรษ ๑๙๖๐ ถึงกลาง ๑๙๗๐ หรือทศวรรษ ๒๕๐๐ – ๒๕๑๘) ที่ทำให้ศิลปินในช่วงนั้นกลับไปสู่ความเรียบง่ายอย่างถึงที่สุด จนเปรียบได้ว่ากลับไปตัวเลขศูนย์เลยทีเดียว รูปทรงในศิลปะ ถูกลดทอนจนเปลือยเปล่าแทบจะไม่มีอะไรให้ดู ... ศิลปะแบบหลังสมัยใหม่ เติบโตขึ้นจาก พ็อพ อาร์ต , คอนเซ็ปชวล อาร์ต และ เฟมินิสต์ อาร์ต (Feminist art) อันเป็นนวัตกรรมของศิลปินในยุคคริสต์ทศวรรษ ๑๙๗๐ และ ๑๙๗๐ โดยแท้พวกหลังสมัยใหม่ได้ทำการรื้อฟื้นรูปแบบ ประเด็นสาระหรือเนื้อหาหลายอย่างที่พวกสมัยใหม่เคยดูหมิ่นและรังเกียจที่จะเข้าไปเกี่ยวข้องกับโรเบิร์ต เวนทูริ (Robert Venturi) สถาปนิก ในยุค ๑๙๖๐ ได้เขียนแสดงความคิดเห็นในงานเขียนที่ชื่อ “คอนพ्लิกซิตี้ แอนด์ คอนทราดิคชั่น อิน อาร์คิเทคเจอร์” (Complexity and contradiction in Architecture) (ค.ศ.

^{๓๕} กิรติ บุญเจือ, ปรัชญาหลังนวยุค แนวคิดเพื่อการศึกษาแผนใหม่, หน้า ๑๕๖-๑๕๗.

^{๓๖} พงษ์สิทธิ์ ศุภเศรษฐศิริ, แต่งหน้าเพื่อการแสดง, (กรุงเทพมหานคร: เศรษฐศิลป์, ๒๕๕๓), หน้า ๑๕๔-๑๕๕.

๑๙๖๖ ปี ๒๕๐๙) เกี่ยวกับ“หลังสมัยใหม่” เอาไว้ว่า“คือปัจจัย (ต่างๆ) ที่เป็น “ลูกผสม” แทนที่จะ “บริสุทธิ์”, ที่จะ “จะแจ้ง”, “วิปริต” พอๆ กับที่ “น่าสนใจ”^{๓๗}

จะเห็นได้ว่าการเกิดศิลปะทั้งสองกลุ่มทั้งดาดา และป๊อปอาร์ตล้วนแต่เกิดจากการที่ศิลปินเบื่อหน่ายและมีความคิดต่อต้านผลงานศิลปะแบบเดิมๆ สุนทรียศาสตร์แบบสูงส่ง หรือแม้แต่ความเชื่อต่อผลงานศิลปะแบบเก่าๆ ซึ่งความคิดกบฏและการต่อต้านนี้เองที่เป็นผลให้เกิดศิลปะหลังสมัยใหม่ในยุคถัดมา วิรุณ ตั้งเจริญได้สรุปประเด็นของศิลปะหลังสมัยใหม่โดยใช้ชื่อเรียกรวมๆ ว่า ศิลปะจินตทัศน์จากทศวรรษ ๑๙๖๐ ศิลปะกระแสสากล ทั้งจากสหรัฐอเมริกา ยุโรป ญี่ปุ่น ได้นำเสนอการแสดงออกทางศิลปะในกระแสความคิดใหม่ ศิลปะยุคหลังสมัยใหม่ (Postmodern Art) ที่มุ่งเน้นความคิด มุ่งเน้นการรับรู้ และการตีความภาพความคิดในสมอง การนำเสนอที่สอดคล้องกับธรรมชาติสิ่งแวดล้อมวัฒนธรรม สื่อแสดงออกทางศิลปะที่หลากหลาย มิได้ยึดอยู่กับสื่อแสดงออกจากอดีตเท่านั้น ไม่ว่าจะเป็น ศิลปะแนวคิด (Conceptual Art) ศิลปะจัดวาง (Installation Art) ศิลปะสื่อแสดง (Performance Art) ศิลปะบนดิน (Earth Art) ฯลฯ ซึ่งอาจรวมเรียกว่า ศิลปะจินตทัศน์^{๓๘}

ศิลปะหลังสมัยใหม่ไม่ได้เกิดขึ้นเนื่องจากปรากฏการณ์ทางศิลปะเพียงอย่างเดียว หากแต่เป็นผลของความคิดทางสังคม ที่กำลังเปลี่ยนแปลงและมีลักษณะต่อต้านความคิดในช่วงเวลาสมัยใหม่ที่ดำเนินในช่วงต้นศตวรรษ^{๓๙} เหมารวมไปถึงแนวคิดทางด้านศาสตร์อื่นๆ ในสังคมอีกเป็นจำนวนมาก ไม่ว่าจะเป็นปรัชญา การเมือง เศรษฐศาสตร์ วิทยาศาสตร์รวมทั้งแนวคิดนอกกระแสและการเกิดวัฒนธรรมอปปี้ในช่วงปลายปี ๑๙๖๐ อีกด้วย

การยอมรับและให้ความสนใจกับแนวคิดนอกกระแสเริ่มมีบทบาทอย่างมากกับคนหนุ่มสาวในยุคศตวรรษที่ ๖๐ และ ๗๐ หรือที่เราเรียกกันว่ายุคบุปผาชนนั่นเอง โดยหนุ่มสาวในยุคแสวงหาในขณะนั้นได้รับแนวคิดและอิทธิพลอย่างมากจากปรัชญา อัตถิภาวนิยม (Existentialism) ของ Jean – Paul Sartre ซึ่งเป็นปรัชญาระบบหนึ่งที่ทำให้ความสำคัญกับความเป็นปัจเจกบุคคล เสรีภาพและความรู้ที่เกิดจากประสบการณ์ของบุคคลมากกว่าความรู้แบบวัตถุนิยม เน้นให้มนุษย์รู้จักใช้เสรีภาพในการเลือกที่จะทำหรือไม่ทำอะไรก็ได้ โดยขึ้นอยู่กับกรตัดสินใจของตัวมนุษย์เอง ปรัชญา Existentialism นี้เองที่ทำให้คนหนุ่มสาวในยุค ๖๐ – ๗๐ หันมามองและให้ความสำคัญต่อการดำเนินชีวิตของตัวเอง กล้าที่จะแสดงความคิดเห็นและแสดงออกมากขึ้น โดยไม่ยึดติดกับกฎเกณฑ์ของสังคมหรือของรัฐ พยายามแสวงหาความสุขจากการใช้ชีวิตมากกว่าที่จะอยู่ในโลกของวัตถุนิยม มีการ

^{๓๗} สุธี คุณาวิชยานนท์, จากสยามเกาส์ไทยใหม่: ว่าด้วยความพริกผันจากประเพณีสู่สมัยใหม่และร่วมสมัย, พิมพ์ครั้งที่ ๒, (กรุงเทพมหานคร: บ้านหัวแหลม, ๒๕๕๖), หน้า ๑๒๖.

^{๓๘} วิรุณ ตั้งเจริญ, ศิลปะหลังสมัยใหม่, หน้า ๕๕-๕๖.

^{๓๙} เด่นพงษ์ วงศาโรจน์, “แนวทางการสร้างสรรค์ผลงานร่วมสมัย”, ใน ศิลปะวิจัย, (กรุงเทพมหานคร: สันติศิริการพิมพ์, ๒๕๕๓), หน้า ๖๓.

รวมกลุ่มกันเป็นกลุ่มเล็กๆ เพื่อพบปะสังสรรค์ เดินทาง ปฏิเสธและหันหลังให้กับกฎเกณฑ์ระเบียบ และข้อบังคับที่เคยมีมา จนเกิดวัฒนธรรมอย่างหนึ่งที่เรียกกันว่า วัฒนธรรมฮิปปี (HIPPIE) วัฒนธรรม HIPPIE จึงเปรียบเสมือนการทำตัวให้อยู่นอกกระแสนิยมของสังคมทุนนิยมในขณะนั้น และถือว่าเป็นจุดเริ่มต้นของการยอมรับความเป็นนอกระแสในอีกหลายสิบปีต่อมา อีกทั้งยังเป็นพื้นฐานของลัทธิหลังสมัยใหม่ในเวลาต่อมา โดย จันทนี เจริญศรี ได้กล่าวถึงการเกิดแนวคิดหลังสมัยใหม่ไว้ว่า

ปลายทศวรรษที่ ๑๙๕๐ โลกของศิลปะได้ก้าวสู่ความเปลี่ยนแปลง โดยการเปลี่ยนแปลงนี้เกิดขึ้นในทางสังคมศาสตร์ เหตุผล การคิดในเชิงวิทยาศาสตร์ กระบวนทัศน์ในโลกสมัยใหม่ถูกท้าทายจากกระแสความคิดแบบหลังสมัยใหม่ (Post – Modern) ดังที่ ซีโรท์ มิลล์ กล่าวใน “Encyclopedia of Sociology” เมื่อปี ๑๙๕๙ โดยตั้งข้อสังเกตไว้ว่า “ยุคหลังสมัยใหม่กำลังก้าวเข้ามาแทนที่ยุคสมัยใหม่...อันเป็นยุคที่สมมติธรรมเกี่ยวกับความสมานฉันท์ ในค่านิยมที่ว่าด้วยความมีเหตุมีผลตามหลักวิทยาศาสตร์และอิสรภาพทางการเมืองกำลังถูกท้าทาย”^{๔๐}

สุธี คุณาวิชยานนท์ ได้กล่าวถึงศิลปะหลังสมัยใหม่ไว้ว่า “โพสต์ โมเดิร์น”, “หลังสมัยใหม่” ในภาษาอังกฤษคือ Post-modern หรือบ้างก็เขียนว่า postmodern หรือลัทธิหลังสมัยใหม่ (โพสต์ โมเดิร์นนิสม์, postmodernism) เป็นที่เข้าใจกันว่าคำว่า postmodernism ปรากฏขึ้นครั้งแรกในงานเขียนชื่อ “อาร์คิเทคเจอร์ แอนด์ เดอะ สปิริต ออฟแมน” (Architecture and the Spirit of Man) ของ โจเซฟ ฮัดนอท (Joseph Hudnot) ค.ศ. ๑๙๔๙ (ปี๒๔๙๒) ต่อมา อีก ๒๐ ปีให้หลัง ชาร์ลส์ เจนส์ (Charles Jencks) ช่วยทำให้แพร่หลายออกไปจนกระทั่งในปลายคริสต์ทศวรรษ ๑๙๗๐ (ต้นทศวรรษ ๒๕๒๐) นักวิจารณ์ศิลปะเริ่มใช้คำคำนี้บ่อยขึ้นเรื่อยๆ จนเป็นปกติ ในตอนนั้น คำ โพสต์ โมเดิร์น ยังคลุมเครืออยู่มากแต่โดยมากแล้วบ่งบอกถึงการต่อต้านลัทธิสมัยใหม่ (โมเดิร์นนิสม์)^{๔๑}

ซึ่งการจะก่อให้เกิดศิลปะหลังสมัยใหม่ได้นั้น บริบททางสังคมในด้านอื่นๆ เช่น ด้านวิทยาศาสตร์ การเมือง เศรษฐศาสตร์ ประวัติศาสตร์ก็ต้องมีการพัฒนาไปในทิศทางเดียวกันด้วย นั่นคือการมีแนวโน้มที่จะเข้าสู่ยุคหลังสมัยใหม่ โดยเฉพาะสาขาปรัชญานั้นถือว่าเป็นปัจจัยที่สำคัญที่ก่อให้เกิดแนวความคิดเข้าสู่ศาสตร์อื่นๆได้ดีที่สุดดังที่ ธีรยุทธ บุญมี ดังสรุปแนวคิดของปรัชญาหลังสมัยใหม่ที่เกี่ยวข้องกับศิลปะหลังสมัยใหม่ไว้เป็นประเด็นดังนี้

๑. ปรัชญาวิพากษ์ มองศิลปะแบบใหม่ๆ ด้วยซากากำกวม ๒ ด้าน คือ กลุ่มหนึ่ง เช่น Horkheimer, Marcuse มองว่า ศิลปะเหล่านี้มิได้กลายเป็นแบบแผน (standardization) เป็นการสร้างความสร้างสรรค์ความเป็นตัวตนเฉพาะแบบเทียมๆ เช่น Pop Rock รวมทั้งภาพเขียนที่ทำตามๆ

^{๔๐} จันทนี เจริญศรี, โพสต์โมเดิร์นและสังคมวิทยา, (กรุงเทพมหานคร: วิชาษา, ๒๕๔๔), หน้า ๑.

^{๔๑} สุธี คุณาวิชยานนท์, จากสยามเก่าสู่ไทยใหม่: ว่าด้วยความพลิกผันจากประเพณีสู่สมัยใหม่และร่วมสมัย, พิมพ์ครั้งที่ ๒, (กรุงเทพมหานคร: บ้านหัวแหลม, ๒๕๔๖), หน้า ๑๒๔.

กัน ไม่ว่าจะเป็น Abstractionism, Color Fields หรือ Pop arts แต่อีกส่วนหนึ่ง เช่น Adorno มองว่าศิลปะที่มุ่งขบถต่อขนบและสร้างความแยกแยะ (dissonance) ในอารมณ์ความรู้สึกและความคิด เป็นศิลปะแท้ “ก้าวหน้า” ที่ช่วยวิพากษ์สังคมได้

๒. ปรชญาแนว Post Modern หากมนุษย์ไม่สามารถเข้าถึงความจริงได้ เพราะมนุษย์ต้องมองต้องคิดผ่านแว่นภาษา พวกเขาจึงปฏิเสธการหยั่งรู้ความจริง มองว่าความจริงเป็นสิ่งที่เราสร้างขึ้นโดยระบบภาษาโดยสำนวนโวหาร การจูงใจ การบิดเบือน หลอกลวง ซ่อนเร้น ภายใต้ความหลังของทฤษฎีหรือวาทกรรม แบบต่างๆ หรือภายใต้ระบบปรัชญาที่ซับซ้อน หรือภาพลักษณ์ (metaphors) ที่ง่าย ๆ ก็ได้ ในที่สุดพวกเขาจึงนิยมมองโลกข้างนอกทุกๆ อย่าง เป็นเสมือนพื้นที่ว่างที่เราจะได้ใส่ความคิด ความเชื่อของเราลงไป (ภาษาในทางปรัชญา คือ เดิม signifier หรือตัวหมาย) โลกทางสังคมวัฒนธรรม หรือการเมืองของมนุษย์ จึงเป็นเสมือนพื้นที่ว่างที่มีการช่วงชิงกันเต็มสัญญา ความคิดความเห็นลงไป การเมืองยุค Post Modern จึงเป็นการเมืองของการช่วงชิงพื้นที่ด้านต่างๆ ศิลปะ Modernism ก็เริ่มต้นด้วยคติแบบนี้มาตั้งแต่ทศวรรษ โดยที่ขณะนั้นยังไม่มีการพัฒนาปรัชญา Post modern เช่น Cubism ก็มองโลกเป็นพื้นที่ว่างจะใส่เส้นสี รูปทรงต่างๆ ลงไปตามแต่ศิลปินจะเห็นเหมาะสมเห็นงาม Abstractionism ก็พยายามจะถอยจากโลกของความเป็นจริงอย่างสิ้นเชิง

๓. ปรชญาแนว Post Modern ไม่เชื่อว่าจะมีความจริงเป็นผู้เดียว แต่ไม่มีความจริงหรือความเป็นจริงที่มองได้จากหลายมุมมอง จึงสอดคล้องกับศิลปะ Cubism ซึ่งบิดผสม perspective ต่างๆ เข้าด้วยกัน

๔. ปรชญาหลายสกุลรวมทั้งจิตวิทยาในศตวรรษที่ ๒๐ มองว่ามนุษย์ไม่ได้อยู่ด้วยเหตุผลหรือเจตจำนงเพียงอย่างเดียว แต่มีพลังทางความปรารถนาทางอารมณ์ที่ถูกปิดกั้นไว้ ควรปลดปล่อยออกมาเพื่อให้ได้เป็นมนุษย์ที่เต็มสมบูรณ์ แนวคิดเช่นกันนี้ทำให้เกิดศิลปะแบบ Expressionism Post Expressionism Surrealism ซึ่งใช้สี เส้นสาย แสดงอารมณ์รุนแรง ความรู้สึกที่เพิ่มขึ้น หรือใช้ในลักษณะที่บิดเบี้ยวไม่มีระเบียบแบบแผนเสื่อมถอยเพื่อสะท้อนจิตใต้สำนึก ความฝัน แรงปรารถนาที่ถูกปิดกั้น

๕. ประมาณทศวรรษ ๑๙๒๐-๓๐ เกิดศิลปะกลุ่ม Dada ซึ่งเสนอว่าศิลปะก็คือความไร้สาระอะไรก็สามารถเป็นงานศิลปะได้ จึงเกิดเป็นแนวปฏิเสธศิลปะ non-arts ซึ่งแนวคิดนี้ทำได้โดยการกลับหัว (reversal) เช่น เอาของต่ำ สกปรก เพศ รุนแรง โหดร้าย ทารุณ เล่นๆ ถูกกลืน มองข้ามมาเป็นประเด็นสร้างงานศิลปะ เช่น โถส้วม อูจจาระ พื้นที่ว่าง ของจากโรงงานอุตสาหกรรม ซึ่งเป็นหัวตรงกันข้ามกับศิลปะ หรือสามารถทำได้อีกทาง คือ การเสียดสี (irony) เช่น เอาไม้หนีบมาทำประติมากรรมขนาดใหญ่ประดับอาคาร เอารูปนักคิดมานั่งบนโถส้วม เป็นต้น แนวคิดนี้ตรงกับปรัชญา Post Modern ที่ต้องการถอดรื้อ (deconstruct) ระบบคิดหรือความเชื่อเดิม โดยใช้วิธีการเกี่ยวกับศิลปะ Dada

๖. ศิลปะ Avant-Garde หรือ สกุลแหวกแนว มีข้อคิดซึ่งกลายเป็นหัวใจอยู่ที่การ “ต้องใหม่อย่างเสมอ” ของศิลปะยุค Modernism ทั้งหมดแนวคิดต้องใหม่อยู่เสมอ ทำให้ศิลปะในศตวรรษที่ ๒๐ เคลื่อนตัวไปอย่างรวดเร็ว และบางจังหวะก็หมดแรงสร้างสรรค์ แนวคิด Post Modern ก็ประสบปัญหาคล้ายคลึงกันแต่ก็ยังมุ่งวิพากษ์ศิลปะ Avant-Garde เพียงแต่เปลี่ยนมุมไปเป็นทางการหาความต่างหรือเลือกอื่น แต่ยังคงฐานะอภิสิทธิ์ของการเป็นงานศิลปะ หรือศิลปะที่มีฐานะสูงของตนเองอยู่ Post Modern ปฏิเสธการแบ่งแยกเช่นนี้ และเสนอให้สร้างการเมืองของสุนทรียะการเมืองของความแตกต่างการเมืองทางเลือกสุนทรียะทางเลือก ฯลฯ ขึ้น

๗. ปรัชญา Post Modern ปฏิเสธอำนาจของกรอบ ระเบียบ โครงสร้าง Form สำนักคิด สกุลศิลปะ จารีตเดิม authority (เช่น หอศิลป์ gallery) นักวิจารณ์ศิลปะประวัติศาสตร์ศิลปะ พวกเขาจึงต้องนึกแหวกแนวอยู่ตลอดการปฏิเสธจารีตเดิมในลักษณะสกุลเดิม เกิดขึ้นตั้งแต่แนวศิลปะ impressionism และ expressionism การปฏิเสธต่อจารีตเดิมในแง่เป็นงานที่ต้องงามเต็มสมบูรณ์ถาวร เกิดศิลปะแบบ events arts ศิลปะการจัดวาง (installation arts) ศิลปะแบบ minimalist ฯลฯ การปฏิเสธต่ออำนาจ เช่น การจัดแสดงตามถนน slum gallery ตามผับ การแสดงศิลปะหรือความสนใจศิลปะแนวสมัครเล่นของบุคคลทั่วไป เช่น เด็ก คนเกษียณอายุ ดารา นักร้อง อย่างกว้างขวางปฏิเสธต่อ form โครงสร้าง เช่น สถาปัตยกรรม Post Modern ของ Frank Gehry

๘. การปฏิเสธว่าศิลปะเป็นของสูงส่ง เกิดโดยกระแสปฏิวัติวัฒนธรรมแบบประชานิยม ถือว่าวัฒนธรรมไม่ได้ถูกผูกขาดอยู่ในชนชั้นสูง หรือผู้รู้เท่านั้น ชาวบ้านบางคนก็อาจมีวัฒนธรรมรสนิยมสุนทรียะของตนเองได้ มีการศึกษาวิจัย ยอมรับคุณค่า รสนิยม วิถีชีวิตชาวบ้านมากขึ้น เป็นสาเหตุให้สินค้าวัฒนธรรม เช่น ดนตรี Pop เพลงลูกทุ่ง ฯลฯ ได้รับความนิยมมากขึ้น ในวงการศิลปะแนวคิดนี้ ปรากฏตั้งแต่ทศวรรษ ๑๙๕๐ ในงานของ Audy Warhol ที่นำเอาวัสดุธรรมดาในชีวิตประจำวันมาเป็นงานศิลปะ และปรากฏในปรัชญา Phenomenology หรือธรรมดาวิทยา ของ Husserl และ Heidegger^{๔๒}

แต่กระนั้น พงศธร ศุภเศรษฐศิริ ยังได้พยายามอธิบายเกี่ยวกับแนวทางของศิลปะหลังสมัยใหม่ไว้ว่า ลัทธิหลังสมัยใหม่ ปฏิเสธเส้นกั้นเขตแดนระหว่างรูปแบบของ high และ low art ความเชื่อของกลุ่มนี้ยังปฏิเสธ เกณฑ์อันจำแนกชนิดหรือประเภทของงาน (genre) ที่ตายตัวไม่ยอมยึดหยุ่น กลุ่มความเชื่อลัทธิหลังสมัยใหม่มุ่งเน้นการล้อเลียน เสียดสี การหยอกเย้า ล้อเล่น และไม่เอาจริงจัง ศิลปะหลังสมัยใหม่ (และความคิดของกลุ่มนี้) นิยมประเด็นเรื่อง reflexivity และ self-consciousness ความไม่ประติดประต่อ (fragmentation) ความไม่ต่อเนื่อง (discontinuity) (โดยเฉพาะอย่างยิ่งในโครงสร้างที่มีการเล่าเรื่อง) รวมทั้งความกำกวมน่าสงสัย (ambiguity) และ

^{๔๒} ธีรยุทธ บุญที, ถอดรื้อปรัชญาและศิลปะแบบตะวันตกเป็นศูนย์กลาง, (กรุงเทพมหานคร: สายธาร, ๒๕๔๖), หน้า ๑๗๒-๑๗๖.

ลักษณะอันมีมากกว่าหนึ่งเดียวตลอดจนยังมุ่งเน้นในเรื่องการละลายรูปแบบโครงสร้าง (restructured) การละทิ้งความเชื่อเรื่องศูนย์กลาง (decentered) และสาระมิใช่เรื่องของความเป็นมนุษย์อันเป็นความสนใจของมนุษย์อันเป็นความสนใจของกลุ่มมนุษยศาสตร์^{๔๓}

Perry Restany นักศิลปะวิจารณ์ชาวฝรั่งเศส (นักวิจารณ์ที่ขนานนามกลุ่มศิลปะกลุ่ม “Neoveau Realisme”) ได้กล่าวถึงศิลปะและศิลปะในโลกร่วมสมัยกลุ่ม Post-modernism ว่า “เป็นการละทิ้งแนวความคิดเดิมในโลกของวัตถุที่เป็นสิ่งพิเศษ” เป็นผลิตภัณฑ์อันหรูหราสำหรับปัจเจกบุคคล ศิลปินก้าวเข้ามาสู่การสร้างสรรคภาษาการสื่อสารขึ้นใหม่ ระหว่างมนุษย์ด้วยกัน ประกาศบทบาทของความหมายที่หลากหลาย หรือคลุมเครือ (Ambiguous Role) ขึ้นใหม่ นั่นคือการเสียดแทงและท้าทายในฐานะผู้สร้างเสรีภาพ (Independent Product) ศิลปินเตรียมพร้อมสำหรับบทบาทในการควบคุม ดูแลสังคมในอนาคต สังคมที่สันติสุข”^{๔๔}

ธีรยุทธ บุญมี ได้กล่าวเกี่ยวกับแนวความคิดของศิลปะหลังสมัยใหม่ไว้ดังนี้

๑. การปฏิเสธศูนย์กลาง (Centre) ซึ่งก็คือ การปฏิเสธอำนาจที่ครอบงำทางเวลา เทศะอัตลักษณ์ที่ยังหลงเหลืออยู่

๒. การปฏิเสธความเป็นเอกภาพ (Unity) หรือ องค์กรวม (Totality) ภาพเขียนหรือสถาปัตยกรรมจึงไม่จำเป็นต้องจบสมบูรณ์

๓. การปฏิเสธเอกภาพนี้อาจทำได้โดยแนว Eclectic หรือ “ยำใหญ่” หลายกาลเทศะ ยุคสมัย ปัจจุบัน อนาคต วัฒนธรรม

๔. นอกจากนี้ลักษณะยำใหญ่อาจมีลักษณะลูกผสมทั้งสิ่งที่ข้างเคียงหรือขัดแย้งทำให้เกิดลักษณะคำถามไม่ชัดเจน

๕. เนื่องจาก Post Modern มาจาก Post Structuralism จึงมีแนวโน้มคัดค้านโครงสร้างระเบียบ ลำดับ...

๖. Post Modern ปฏิเสธจุดเริ่มต้น จึงปฏิเสธประวัติศาสตร์แต่โหยหาอดีต (Nostalgia) เนื่องจากความไม่มั่นคงทางอัตลักษณ์ แต่อดีตของพวกเขาไม่ใช่ประวัติศาสตร์ หากเป็นการทำลายประวัติศาสตร์ เพราะนำมาอยู่ในปัจจุบันหรือหลุดไปจากบริบทอย่างสิ้นเชิง หรือถูกนำมาล้อเล่น...^{๔๕}

นอกจากนี้ ธีระ นุชเปี่ยมยังแปลความหมายของศิลปะหลังสมัยใหม่จาก จี.อิม เมลพาร์บ ความบางตอนว่า

^{๔๓} พงษ์ ฤกษ์ ศุภเศรษฐศิริ, แต่งหน้าเพื่อการแสดง, หน้า ๒๓.

^{๔๔} Edward Lucie-Smith, *Art in the Seventies*, (New York: Cornell University Press, 1980), p. 24.

^{๔๕} ธีรยุทธ บุญมี, *ถอดรื้อปรัชญาและศิลปะแบบตะวันตกเป็นศูนย์กลาง*, (กรุงเทพมหานคร: พิมพ์ลักษณ์, ๒๕๔๖), หน้า ๑๗๖-๑๗๙.

ความหมายของ Postmodernism มองได้จากสาขาวิชาความหมายทางวรรณคดี คือ การปฏิเสธความแน่นอนตายตัวของบท (Text) ไม่ว่าจะเรื่องใด นอกจากนั้นได้แก่ การไม่ยอมให้ผู้เขียนมีความสำคัญเหนือผู้ตีความ และไม่ยอมรับหลักเกณฑ์การจัดประเภทวรรณกรรม ที่ทำให้เอกสิทธิ์แก่หนังสือที่เป็นผลงานสำคัญเหนือหนังสือประเภทการ์ตูน ในทางปรัชญา ประเด็นสำคัญในแนวคิดนี้อยู่ที่การปฏิเสธความแน่นอนตายตัวของภาษา ปฏิเสธความสอดคล้องระหว่างภาษาและความเป็นจริง (Reality) และไม่ยอมรับว่าเราสามารถจะเข้าสู่สภาพความเป็นจริง (Truth) ที่ใกล้เคียงกับความเป็นจริงได้ ในด้านกฎหมาย (โดยเฉพาะอย่างยิ่งในสหรัฐอเมริกา) โปสทโมเดิร์นนิสม์ ได้แก่ การปฏิเสธแน่นอนตายตัวของรัฐธรรมนูญ ตลอดจนการปฏิเสธความชอบธรรมของกฎหมาย โดยถือว่ากฎหมายเป็นเพียงเครื่องมือแห่งอำนาจ ในส่วนของประวัติศาสตร์ โปสทโมเดิร์นนิสม์ ก็คือการปฏิเสธความแน่นอนตายตัวของอดีตนั่นเอง ไม่มีความเป็นจริงแห่งอดีตที่นอกเหนือไปจากสิ่งที่นักประวัติศาสตร์เลือกกำหนดขึ้น อันหมายถึง การไม่ถือว่าไม่มีความเป็นจริงอันเป็นภววิสัย (Objectivity) เกี่ยวกับอดีตแต่อย่างใดทั้งสิ้น

ศิลปะหลังสมัยใหม่ นอกจากจะมีความซับซ้อน และปฏิเสธสุนทรียศาสตร์แบบสมัยใหม่ แล้วผลงานศิลปะแบบหลังสมัยใหม่ยังมีความแปลกประหลาด และแตกต่างจากผลงานศิลปะสมัยใหม่ ด้วยการนำวัสดุสำเร็จรูปต่างๆ มาเล่นกับคนดูและพยายามลบความสูง-ต่ำของงานศิลปะ ซึ่งช่วยให้งานศิลปะเข้าใกล้ชีวิตประจำวันผู้ชมมากขึ้นอีกด้วย โดย สายันต์ แดงกลม ได้กล่าวถึงสภาวะศิลปะหลังสมัยใหม่ที่ซับซ้อนไว้ว่า

ความหลากหลายแฝงด้วยความสับสนระคนปะปนกัน แทรกซ้อนอยู่ในชายคาของคำว่า “ศิลปะ” พื้นที่จริงและพื้นที่ของศิลปะเหลื่อมล้ำจนแยกไม่ออกกว่าส่วนไหนคือจุดสิ้นสุดของศิลปะ ส่วนไหนคือชีวิตสังคมทั่วไป หรือหลายคราวอุดมการณ์ของศิลปะร่วมสมัยหลายประเภท คือการคงไว้ซึ่งความคลุมเครือและสับสนดังกล่าว พร้อมความเสียดสีที่ย้อนแย้งเข้าตัว เพราะเมื่อแยกแยะไม่ได้ว่า ส่วนใดคือศิลปะ ส่วนใดคือไม่ใช่ ก็ย่อมเกิดการตระหนักรู้ ไม่มีการรองรับความชอบธรรม เนื่องจากไม่มีตัวตน (ยกเว้นแต่จะยอมรับว่า ลม ฟ้า และอากาศธาตุก็เป็นศิลปะได้ คงไม่มีใครอาจหาญบอกตนได้ดูดซึมเอาศิลปะเข้าไปในแต่ละวินาทีของชีวิตประจำวัน)

ยิ่งเข้ามาเกือกก้าวกับผู้ชม ไม่ว่าจะด้วยหัวข้อหรือกระบวนการ ศิลปะร่วมสมัยกลับยิ่งตอกย้ำสภาพการเป็นสิ่งแปลกปลอมที่ผู้คนสามัญไม่สามารถเข้าถึง ศิลปะร่วมสมัยที่สร้างความหลากหลายโดยพยายามแทรกตัวเข้ามาใกล้ผู้ชม ทำตนสนิทชิดเชื้อด้วย ให้จับต้องได้ หยิบฉวยได้ “เล่น” ได้ด้วย (อาทิ สุนทรียศาสตร์เชิงสัมพันธ์ที่เกรอ์ลันในบ้านเราช่วงหนึ่ง แต่กลับยิ่งขุดระยะห่างเหมือนกันยิ่งถมช่องว่าง กลับยิ่งสร้างระยะและความแตกต่างแปลกแยก เมื่อศิลปะหลังสมัยใหม่ล้มล้างชนชั้นการแบ่งแยกระหว่าง high art & low art เมื่อสอยศิลปะลงมาจากหอคอยงาช้างเพื่อให้ศิลปะติดดินยิ่งขึ้น จนมีสภาพที่มอมแมม จำหน้าไม่ได้ รวมกลุ่มไปในข้าวของเครื่องใช้ใน

ชีวิตประจำวัน (หม้อ ขาม ไท โกะ กระทะ เครื่องดูฝุ่น ก็สามารถแปลงและจำแลงเป็นผลงาน นับตั้งแต่โถส้วมชิ้นหนึ่งเข้าพิพิธภัณฑ) ทำยสุด ไม่ใช่คำถามอมตะที่ว่า ศิลปะคืออะไร? จะปรากฏผู้ใดล้มกลับคืนมาเท่านั้น แต่รวมไปถึงคำถามที่ว่า ศิลปะอยู่ที่ไหน^{๔๖}

ลักษณะของศิลปะหลังสมัยใหม่จึงมีความร่วมสมัย หรืออย่างที่เรียกกันว่าศิลปะร่วมสมัย มากกว่าศิลปะในยุคสมัยใหม่ในแง่ของแนวความคิดและวิธีการแสดงออกซึ่งสอดคล้องกับสังคมโลก ดิจิตอลในปัจจุบัน ดังที่สุชาติ สวัสดิ์ศรี ได้กล่าวสรุปไว้ว่า

ลักษณะ “ร่วมสมัย” ที่มีศิลปะใหม่ๆ อย่างเช่น Conceptual Art, Installation Art, Land Art, Body Art, Performance Art หรืออะไรก็แล้วแต่ไม่ว่าจะไล่ตามกันอย่างไรสำหรับศิลปะ ถือเป็นเรื่องเดียวกันทั้งนั้น เพียงแต่จะมองว่าเป็นส่วนขยายของอะไรเท่านั้น เช่น ส่วนขยายของตัว งาน ส่วนของความคิด และบางครั้งตัวงานอาจสำคัญน้อยกว่าตัวความคิด จนทำให้เกิดรูปลักษณะที่เกิดขึ้นจากลักษณะ Fine Art อีกต่อไป ซึ่งนั้นก็หมายความว่ามันไม่ใช่ยุคของอาจารย์ศิลป์อีกต่อไป นั่นเอง^{๔๗}

อำนาจ เย็นสบาย ได้สรุปแนวทางของศิลปะหลังสมัยใหม่ที่เกี่ยวข้องกับระบบสังคม การเมือง วัฒนธรรม ชุมชนออกเป็นห้าประการเพื่อให้เห็นภาพที่โดดเด่นและชัดเจนยิ่งขึ้นของ ศิลปะหลังสมัยใหม่ไว้ดังนี้

ประการแรก ศิลปะหลังสมัยใหม่ไม่ได้เกิดขึ้นโดยตัวของมันเองแบบโดดๆ แต่เป็น กระบวนการร่วมกับความเคลื่อนไหวในสังคม โดยเฉพาะการพัฒนาสังคมภายใต้โครงสร้าง เศรษฐศาสตร์ตามกระแส ที่ส่งผลกระทบต่อการทำลายธรรมชาติและสิ่งแวดล้อม ที่ทำลายจิต วิญญาณมนุษย์ ที่สร้างปัญหาในทางจริยธรรมทำให้เกิดการวิพากษ์วิจารณ์และการแสวงหาทางออก ใหม่ จนเกิดกระแสการผสมผสานจริยธรรมการพัฒนาสิ่งแวดล้อมเข้าด้วยกัน กระแสเศรษฐศาสตร์ แนวจริยธรรม (Ethical Economics) ซึ่งกระแสดังกล่าวได้ส่งอิทธิพลทำให้สังคมตระหนักในปัญหา ความรับผิดชอบต่อระบบนิเวศวิทยา (Ecology) จนกลายเป็นประเด็นที่ส่งผลไปสู่แนวนโยบายทาง การเมือง แม้กระทั่งการเข้าไปมีส่วนร่วมและความรับผิดชอบของศิลปะ^{๔๘} และด้วยเหตุที่ปัญหา

^{๔๖} สายันต์ แดงกลม, “ลับแลในมนุษยศาสตร์ไทย”, ใน ความหลากหลายทางสังคมวัฒนธรรมใน มนุษยศาสตร์, เกษม เพ็ญภินันท์, บรรณาธิการ, (กรุงเทพมหานคร: วิชาษา, ๒๕๕๒), หน้า ๖๕.

^{๔๗} สุชาติ สวัสดิ์ศรี, ศิลปะร่วมสมัยของไทย: บทความเรื่องนี้ปรับปรุงมาจากปาฐกถาเปิดประเด็น เรื่องศิลปะร่วมสมัยของไทย ในงานเชิดชูเกียรติ ๓ ศิลปิน รางวัลนันทบุรีศรีราชวงศ์, ห้องประชุมสถาบันปรีดี พนมยงค์, ออนไลน์. แหล่งที่มา Http:

//www.matichon.co.th/art/art.php?show=1&index=&select_data=2003/01/01 [๒ มีนาคม ๒๕๕๕].

^{๔๘} Miles, Malcolm, *Art, Space and the City: Public Art and Urban Futures*, (New York: Psychology Press, 1997), p. 182.

สิ่งแวดล้อมได้กลายเป็นปัญหาของโลกสากลในปัจจุบันไปแล้ว จึงส่งผลให้ผลงานศิลปะร่วมสมัยจากศิลปินทุกภูมิภาคของโลก ให้ความสนใจต่อปัญหาดังกล่าว และปัญหาสากลอื่นๆ เช่น โรคเอดส์ ปัญหาสิทธิมนุษยชน ปัญหาพิชิตต่อยีนส์ ปัญหาพันธุวิศวกรรม เป็นต้น

ประการที่สอง ศิลปะหลังสมัยใหม่ได้แสดงความเด่นชัดในเรื่องของการสร้างสรรค์ที่อาศัยองค์ความรู้ที่หลากหลายมากกว่าองค์ความรู้เดียว ที่เห็นความสำคัญของศักยภาพของสมองทั้งสองซีกมากกว่าการให้ความสำคัญเฉพาะสมองซีกขวาแต่เพียงซีกเดียว ที่ให้ความสำคัญในรูปแบบของการเชื่อมโยงระบบมากกว่าความรู้แบบเอกเทศและไร้ระบบ ด้วยเหตุนี้ ผลงานศิลปะหลังสมัยใหม่จึงมีแนวโน้มไปในทางการอาศัยศาสตร์หลายแขนงเข้ามาเกี่ยวข้อง ซึ่งสภาพเชิงปรากฏการณ์เช่นนี้ก็เป็นกระแสร่วมกับวงการวิชาชีพอื่น หลังยุคสมัยใหม่ที่มองเห็นการแก้ปัญหาเชิงโครงสร้าง มากกว่าการแก้ปัญหาโดยการมองเห็นแบบตัดตอนแยกส่วน

ประการที่สาม ศิลปะหลังสมัยใหม่ มีความแตกต่างไปจากคำจำกัดความของศิลปะฉบับบัณฑิตสถานที่อธิบายถึงฝีมือ ฝีมือการช่าง การแสดงออกซึ่งอารมณ์สะท้อนใจให้ประจักษ์ โดยเฉพาะหมายถึงวิจิตรศิลป์ นั่นถือเป็นเรื่องที่แตกต่างกันไปจากแนวความคิดของศิลปะหลังสมัยใหม่ที่ให้ความสำคัญในเรื่องของความคิด สติปัญญาในการแก้ปัญหาวัสดุ การแก้ปัญหาเรื่องพื้นที่ความสัมพันธ์ระหว่างผลงานกับสิ่งแวดล้อม การผสมผสานสื่อวัสดุ การผสมผสานเพื่อการรับรู้จึงมีความแตกต่างไปจากวิจิตรศิลป์ในความหมายเดิมที่ใช้กันอยู่ ดังนั้นไม่ว่าจะเป็นศิลปะ Conceptual Art, Land Art, Process Art, และ Imagine Art (ศิลปะจินตทัศน์) ต่างล้วนอยู่นอกกรอบวิจิตรศิลป์และขนบนิยมเดิมทั้งสิ้น

ประการที่สี่ ศิลปะหลังสมัยใหม่ให้ความสนใจต่อชุมชน การมีส่วนร่วมในประชาคม การให้ผู้ชมมีส่วนร่วมกับคนเช่นเดียวกับกระแสเศรษฐศาสตร์ทวนกระแสที่ให้ความสำคัญต่อคนมากกว่าการวัดผล ความสำเร็จที่กำไร รายได้หรือวัตถุ ดังนั้นงานศิลปะกลางแจ้ง การแสดงตามฟุตบอล Performance Art ศิลปะติดตั้งจัดวาง (Installation) ศิลปะจินตทัศน์ เป็นต้น ศิลปะเหล่านี้แม้มิได้ปฏิเสธหอศิลป์พิพิธภัณฑ์ศิลปะ แต่การเปิดมิติไปสู่การเข้าไปมีส่วนร่วมในชุมชนให้ชุมชนมีส่วนร่วม การคิดถึงสังคมเชิงบริบท ถึงเป็นมิติใหม่ที่แตกต่างไปจากเดิม

ประการที่ห้า ศิลปะหลังสมัยใหม่ไม่ต่างไปจากนักคิดทางเศรษฐศาสตร์หลังสมัยใหม่ที่ไม่เชื่อทฤษฎีเพื่อการพัฒนาทฤษฎีเดียว ไม่เชื่อแนวคิดใดแนวคิดหนึ่งอย่างตายตัว ไม่ว่าจะเป็นอนุรักษนิยม (Conservative) เสรีนิยม (Liberal) หรือแม้แต่ราดิคัล (Radical) แบบมาร์กซิสต์ ศิลปะหลังสมัยใหม่ก็เช่นกันที่ไม่เชื่อทฤษฎีใดทฤษฎีหนึ่งแบบตายตัว และด้วยหลักแห่งการมีเสรีภาพ การเคารพศักดิ์ศรีแห่งความเป็นมนุษย์ (ศิลปิน) จึงนำมาซึ่งความหลากหลายในการคิดสร้างสรรค์ผลงานศิลปะเหล่านี้้อาจจะกล่าวได้ว่าเป็นสัญลักษณ์เด่นของศิลปะหลังสมัยใหม่ที่มีบทบาทในอเมริกา^{๔๔}

^{๔๔} อานาจ เย็นสบาย, *ลีลันและความงาม*, (กรุงเทพมหานคร: ต้นอ้อ, ๒๕๔๓). หน้า ๑๑๒-๑๑๕.

จะเห็นได้ว่าการเกิดแนวคิดศิลปะหลังสมัยใหม่นั้นได้เปิดกว้างให้ศิลปินได้ทำงานศิลปะอย่างไร้ขอบเขต และมีรูปแบบที่หลากหลาย ตั้งแต่ผลงานศิลปะที่สามารถจับต้องได้ จนถึงการเกิดเฉพาะกระบวนการของศิลปะเท่านั้น ศิลปินไม่ได้ยึดติดต่อวัตถุศิลปะอีกต่อไป แต่สิ่งที่สำคัญในการสร้างสรรค์งานศิลปะหลังสมัยใหม่มักอยู่ที่แนวความคิด หรือคอนเซ็ปชวลอาร์ต (Conceptual Art)

๒.๒.๓ ศิลปะเชิงแนวคิด (Conceptual Art)

การสร้างสรรค์ผลงานศิลปะโดยใช้ศิลปะเชิงแนวคิด (Conceptual Art) ผู้วิจัยจำเป็นที่จะต้องเข้าใจแนวคิดและกระบวนการของศิลปะเชิงแนวคิด (Conceptual Art) นับเป็นแนวความคิดหลักในการสร้างสรรค์ศิลปะหลังสมัยใหม่ ซึ่งยึดถือแนวความคิดและกระบวนการมากกว่าผลงานศิลปะหรือวัตถุทางศิลปะ (Art object) โดย อาร์รี สุธิพันธ์ ได้ให้ความหมายของคำว่า ศิลปะเชิงแนวคิด (Conceptual Art) ไว้ดังนี้

คำภาษาอังกฤษว่า Concept แปลเป็นคำไทยว่า “ความคิดรวบยอด” ซึ่งเข้าใจกันทั่วไปทางราชบัณฑิตเรียกว่า “สังกัป” ปรากฏว่ามีผู้เข้าใจบ้าง แต่ดูจะเข้าใจกันน้อยกว่าความคิดรวบยอด หมายถึง ผลสรุปอันเกิดจากประสบการณ์ทั้งทางตรงและทางอ้อมที่บุคคลได้รับรู้ ได้สัมผัสแล้ว ความคิดแยกแยะจัดหมวดหมู่ตามความเป็นจริง ตามเหตุผล ตามคุณสมบัติ และตามความคิดเห็นของตนเอง เมื่อนำมาใช้เรียกรูปแบบศิลปะที่มองเห็นว่า ศิลปะเชิงแนวคิด (Conceptual Art) จึงหมายถึงรูปแบบศิลปะที่ถือความคิดรวบยอดเป็นพื้นฐาน สำหรับแสดงออกให้มองเห็นเป็นรูปแบบที่ศิลปินร่วมสมัยในปัจจุบันสร้างขึ้นประมาณ ๑๐ กว่าปีมาแล้วและเริ่มเป็นที่นิยมในปัจจุบัน โดยเฉพาะอย่างยิ่งในอเมริกา^{๕๐}

นอกจากนี้ วิรุณ ตั้งเจริญ ยังได้กล่าวถึงศิลปะเชิงแนวคิด (Conceptual Art) ไว้ว่า เมื่อกล่าวถึง Conceptual Art คำว่า “Conceptual Art” ย่อมบอถึงแนวความคิด ความคิดรวบยอด สังกัป หรือ “Concept” ที่อยู่เบื้องหลังการสร้างสรรค์งาน มากกว่าการแสดงออกทางศิลปะด้วยการใช้ทักษะและเชิงเทคนิคหรือกลวิธีดังที่กล่าวมา ศิลปะเชิงแนวคิด (Conceptual Art) ได้กลายเป็นปรากฏการณ์สำคัญระดับนานาชาตินับตั้งแต่ทศวรรษที่ ๑๙๖๐ เป็นต้นมา คำประกาศในหลักการสร้างของศิลปะเชิงแนวคิด (Conceptual Art) นับว่าเปลี่ยนแปลงไปเป็นอย่างมาก นำเสนอแนวความคิดหรือ “Concept” ของศิลปินสื่อสารด้วยการใช้สื่อที่หลากหลายและแปลกแตกต่างกันออกไป ไม่ว่าจะเป็นการสื่อสารด้วยตัวหนังสือ แผนที่ แผนภูมิ ภาพยนตร์ วีดิทัศน์ ภาพถ่าย การแสดง การนำเสนออาจนำเสนอในสถานที่แสดงผลงานหรือพื้นที่ในธรรมชาติสิ่งแวดล้อม โดยใช้พื้นที่และบริเวณว่างผสานกับสื่อเพื่อแสดงแนวคิดของศิลปิน เช่น Land Art ของ Long หรือ Environment

^{๕๐} อาร์รี สุธิพันธ์, ศิลปะนิยม, (กรุงเทพมหานคร: โอเดียนสโตร์, ๒๕๓๕), หน้า ๒๗๗.

Sculpture ของ Christo นอกจากนั้นแล้วยังเป็นผลงานของ Miez, Burgin Kabakov , Kosuth, Weiner เป็นต้น^{๕๑}

อารี สุทธิพันธุ์ ได้สรุปแนวทางของศิลปะเชิงแนวคิด (Conceptual Art) ไว้ดังนี้

๑. ศิลปิน Conceptual Art เชื่อว่า ความคิดรวบยอดเป็นวัสดุสำหรับถ่ายทอดรูปแบบที่สำคัญ

๒. รูปแบบที่สร้างขึ้นเปลี่ยนแปลงไปตามกฎของธรรมชาติ มนุษย์สร้างบันทึกไว้ด้วยความคิดด้วยเทคโนโลยีที่มนุษย์คิด และด้วยความทรงจำของมนุษย์

๓. ศิลปิน Conceptual Art เชื่อว่า การแก้ปัญหาเฉพาะหน้าและการมองเห็นวิธีการแก้ปัญหาอย่างทะลุปรุโปร่งแล้ว ทั้งสองวิธีการถือว่าเป็นคุณค่าของการสร้างสรรค์อย่างแท้จริง

๔. การเผื่อแผ่ความคิดรวบยอดแก่ผู้อื่น การเตือนให้ตระหนักและสำนึกในเสรีภาพและธรรมชาติสิ่งแวดล้อม เป็นหน้าที่รับผิดชอบของศิลปิน Conceptual Art โดยตรง

๕. ศิลปินในอดีตหรือในปัจจุบันส่วนมาก สร้างสรรค์งานตามที่ตนเห็นตามที่ตนเข้าใจ และตามความต้องการของผู้อุปการะ แต่ศิลปิน Conceptual Art สร้างงานตามที่ตนคิด

๖. ความคิดรวบยอดเท่านั้นที่จะก่อให้เกิดรูปแบบแปลกใหม่มีเนื้อหาสาระครบ

๗. รูปแบบ Conceptual Art เป็นรูปแบบที่แสดงความขัดแย้งในรูปทรง ขนาด สัดส่วน และความคิดเห็น

๘. รูปแบบ Conceptual Art เป็นรูปแบบที่บันทึกเสรีภาพสำหรับผู้สร้างและผู้ดู^{๕๒}

ในแนวคิดแบบคอนเซ็ปชวลอาร์ตนี้เองที่ก่อให้เกิดผลงานศิลปะหลากหลายรูปแบบขึ้นมา และสามารถแยกย่อยได้เป็นหลายประเภท ศิลปินมีอิสระในการทำงานตามแนวปัจเจกชน อีกทั้งยังเปิดกว้างให้ศิลปินใช้วัสดุที่หลากหลายมากยิ่งขึ้น อิสระเกิดขึ้นจากการเลือกใช้สื่อวัสดุต่างๆ มาสร้างงานในแนวของคอนเซ็ปชวล อาร์ต ส่งผลให้ศิลปินมีอิสระทางความคิดมากขึ้น รวมทั้งรูปแบบของการนำเสนอที่เปลี่ยนแปลงไปจากอดีต ไม่ว่าจะเป็นในลักษณะของการจัดวาง (Installation) ในพื้นที่ต่างๆ หรือการใช้วัสดุที่เป็นผลผลิตจากเทคโนโลยีจำพวก โทรทัศน์ วีดิทัศน์ โทรสาร หรือคอมพิวเตอร์ เป็นสื่อช่วยในการนำเสนอความคิดสร้างสรรค์ เป็นต้น^{๕๓} บางครั้งศิลปะหลังสมัยใหม่ อาจแสดงความคิดอยู่เหนือวัตถุ ศิลปินใช้วัสดุเป็นสื่ออย่างหลากหลายความคิดหรือหลากหลายรูปแบบ

^{๕๑} วิรุณ ตั้งเจริญ, “กลุ่มศิลปะหลากหลายในคริสต์ศตวรรษที่ ๒๐ พื้นฐานของศิลปะและพื้นที่”, ใน ศิลปะและพื้นที่, (กรุงเทพมหานคร: สันติศิริการพิมพ์, ๒๕๔๓), หน้า ๖๓-๖๔.

^{๕๒} อารี สุทธิพันธุ์, ศิลปนิยม, (กรุงเทพมหานคร: โอเดียนสโตร์, ๒๕๓๕), หน้า ๒๗๙.

^{๕๓} เด่นพงษ์ วงศาโรจน์, “แนวทางการสร้างสรรค์ผลงานร่วมสมัย”, ใน ศิลปะวิจัย, (กรุงเทพมหานคร: สันติศิริการพิมพ์, ๒๕๔๓), หน้า ๖๒.

ความรู้สึกสัมผัส ในธรรมชาติสิ่งแวดล้อมที่เปิดกว้าง ศิลปินอาจใช้หลอดไฟนีออน คอมพิวเตอร์ ร่างกายของศิลปิน ธรรมชาติสิ่งแวดล้อม ใช้เป็นสื่อสำหรับนำเสนอศิลปะ การเชื่อมโยงระหว่างศิลปินและศิลปะเป็นไปอย่างใกล้ชิด บางครั้งอาจรวมเป็นสิ่งเดียวกันหรือเป็นสิ่งที่เหมือนกัน เช่น ในกรณีของศิลปะร่างกาย (Body Art) ที่ใช้ร่างกายเป็นสื่อแสดงออก เป็นต้น^{๔๔}

แนวความคิดแบบคอนเซ็ปชวล อาร์ต เกิดขึ้นและเป็นขบถต่อความคิดและวิธีสร้างงานของศิลปะสมัยใหม่ ซึ่งนักวิชาการทางศิลปะเชื่อว่าเป็นช่วงเวลาของลัทธิศิลปะหลังสมัยใหม่ (Postmodernism) ที่เริ่มต้นขึ้นอย่างเป็นรูปธรรม” (เด่นพงษ์ วงศาโรจน์. ๒๕๕๓: ๖๓)

๒.๒.๔ ศิลปะเชิงสารคดี (Documentary Art)

ศิลปะเชิงสารคดี (Documentary Art) แม้ยังไม่มีการเปลี่ยนแปลงในภาษาไทยที่ชัดเจน แต่เมื่อเราแยกคำสองคำออกจากกันแล้ว คำว่า Documentary มีความหมายว่า การค้นคว้า และรวบรวมข้อมูล ในเชิงสารคดี เมื่อมารวมกับคำว่าศิลปะแล้ว พอจะอนุมานได้ว่าหมายถึง ศิลปะที่เน้นการค้นคว้า รวบรวมข้อมูลในเชิงสารคดี

ศิลปะเชิงสารคดี (Documentary Art) ยังไม่เป็นที่แพร่หลายมากนักในประเทศไทย แต่หากวิเคราะห์จากผลงานของศิลปินตามแนวความคิดคอนเซ็ปชวล อาร์ต แล้ว จะพบว่า ศิลปินมีการวางแผนและรวบรวมข้อมูลอย่างเป็นขั้นเป็นตอน และเน้นนำเสนอแนวความคิดของศิลปินมากกว่า ผลงานสำเร็จ หรือแม้กระทั่งเป็นภาพบันทึกผลงานที่ศิลปินไม่สามารถนำมาจัดแสดงในห้องนิทรรศการได้ ดังเช่นที่ พิน สาเสาว์ ได้กล่าวถึงงานของริชาร์ด ลองไว้ว่า

ในกระบวนการสร้างสรรค์ศิลปะ Richard Long จะเดินทางกว่า ๑๐๐ ไมล์เป็นเวลาหลายวันหรือหลายสัปดาห์ผ่านดินแดนทุรกันดาร เช่น ในชนบทของอังกฤษ ไอร์แลนด์ สก็อตแลนด์ เทือกเขาในประเทศเนปาลและญี่ปุ่น ทุ่งกว้างในทวีปแอฟริกา ประเทศเม็กซิโก ประเทศโบลิเวีย เขาได้บันทึกการเดินทางด้วยการจดบันทึก ภาพถ่าย แผนที่ และการเขียนพรรณนา ซึ่งได้นำผลการบันทึกเหล่านี้มาจัดแสดงดังเช่นศิลปะทั่วไป ในขณะที่เดินทางได้วางแผนสำหรับงานของเขา เช่นการสำรวจพื้นที่เอาไว้ล่วงหน้าการเดินทางลัดเลาะไปตามธารน้ำไหลหรือหุบเขาก่อนหिनแล้วหย่อนไปตามเส้นทางเดินในการเดินทางทุกครั้ง ศิลปินจะสะท้อนความรู้สึก ที่มีส่วนช่วยต่อสภาพแวดล้อม โดยการสร้างผลงานจากวัสดุที่มีอยู่ในพื้นที่นั้นๆ และสิ่งที่ยั่งยืน

เรื่องนี้ได้ดี คือ ผลงานของเขา ไม่ว่าจะเป็นวนงกลมหรือเส้นตรงที่ประทับอยู่บนผืนดิน หรือการเดินทาง กลับไปกลับมา ให้เกิดรอยเท้า การนำหินมาจัดวาง การใช้ท่อนไม้หรือแม้แต่สาหร่าย ซึ่งก็ล้วนสูญสลายไปตามสายลม สายฝน หรือ กระแสน้ำที่ขึ้นสูงทั้งสิ้น ดังนั้นจึงเป็นการรักษาธรรมชาติไป

^{๔๔} วิรุณ ตั้งเจริญ, “ศิลปะหลังสมัยใหม่”, ใน ศิลปะจินตทัศน์, (กรุงเทพมหานคร: สันติศิริการพิมพ์. ๒๕๕๒), หน้า ๓๗.

ด้วย ภาพถ่ายของเขาเป็นเครื่องยืนยันได้ว่าผลงานประติมากรรมของเขานั้นมาจากธรรมชาติ และสามารถย่อยสลายได้ตามกาลเวลา^{๕๕}

สรุปในขั้นต้นได้ว่าผลงาน Documentary art มีลักษณะและแนวความคิดคล้ายกับผลงานคอนเซ็ปชวล อาร์ท แต่เน้นการเสนอข้อมูลที่เป็นความจริง ในเชิงสารคดี และเน้นสุนทรียศาสตร์แบบศิลปะหลังสมัยใหม่ ซึ่งจะเห็นได้ว่า เมื่อศิลปะก้าวสู่ในช่วงลัทธิหลังสมัยใหม่แล้ว ความคิดในเชิงสุนทรียศาสตร์แบบเดิมๆ ได้ถูกขจัดออกไปอย่างหมดสิ้น และถูกแทนที่ด้วยการต่อต้านการวิภาษตามหลักคิดและปรัชญาแบบหลังสมัยใหม่ ดังนั้นการอธิบายความหมายของสุนทรียศาสตร์ในยุคหลังสมัยใหม่ จึงไม่สามารถอธิบายจากฐานคิดหรือพื้นฐานของศิลปะแบบสมัยใหม่อีกต่อไป และไม่มี ความจำเป็นที่จะต้องอธิบายเพราะการเปลี่ยนไปของสุนทรียศาสตร์ย่อมขึ้นอยู่กับบริบทและความเป็นปัจเจกที่จะอธิบายต่อปรากฏการณ์นั้นๆ

๒.๓ แนวคิดเกี่ยวกับศิลปะเชิง ๓ มิติ (3D Art)

ในปัจจุบัน งานศิลปะและงานออกแบบได้พัฒนาตามกาลเวลาและยุคสมัยให้มีมุมมองในการรับรู้ทางสายตาที่แตกต่างออกไป หรือในบางครั้งได้มีการผสมผสานวิธีการสร้างมุมมองระหว่างสองมิติและสามมิติเข้าด้วยกัน การถ่ายเทความคิดผ่านกระบวนการศิลปะแบบดั้งเดิมจึงเป็นหลักการทำงานศิลปะที่มีแนวโน้มเพิ่มมากขึ้นเรื่อยๆ ซึ่งมีกระบวนการที่เป็นขั้นพื้นฐาน คือ การใช้หลักการองค์ประกอบศิลป์ในการรับรู้ทางสายตาและแยกแยะส่วนประกอบ เพื่อลดทอนหรือเพิ่มเติมในงานศิลปะและงานออกแบบ วิธีการนี้สามารถก่อให้เกิดการเปลี่ยนแปลงของมุมมองการรับรู้ทางสายตา เพื่อให้สื่อสารความหมายของงานกับผู้ชมได้ชัดเจนมากยิ่งขึ้น

๒.๓.๑ หลักการทัศนศิลป์

หลักการทัศนศิลป์ หรือทฤษฎีของการเห็น (Visual theory) ได้ให้ความสำคัญไว้ ๔ ประการ คือ

๑. การเห็นรูปและพื้น เป็นองค์ประกอบแรกที่มีมนุษย์มองเห็นภาพจากสิ่งแวดล้อม เมื่อมองเห็นวัตถุจะรับรู้พร้อมๆ กันทั้งรูปและพื้น วัตถุเป็นรูปและบริเวณรอบ ๆ เป็นพื้น เป็นปฏิกิริยาของมนุษย์ที่แยกส่วนสำคัญต่อสายตาเป็นสิ่งแรกและถูกประมวลภาพเป็นรูป ส่วนสิ่งแวดล้อมโดยรอบที่มีความสำคัญน้อยกว่าจะถูกแปลภาพเป็นพื้น

^{๕๕} พิน สาเสาว์, ๑๔๒ วัน ๑,๘๐๐ กม. นิเวศศิลป์ริมโขงของศิลปินนอกคอก, (กรุงเทพมหานคร : แพรวสำนักพิมพ์, ๒๕๕๑), หน้า ๘๖.



ภาพที่ ๑ Piet Mondrian (๑๙๙๑)

๒. การเห็นแสงและเงา เป็นองค์ประกอบที่ทำให้การรับรู้สมบูรณ์ขึ้น แสงสว่างจะช่วยให้การรับรู้ทางสายตาเห็นน้ำหนักอ่อนแก่ ความมีระยะ ความลึก ทำให้สามารถแยกรูปและพื้นออกจากกันได้ชัดเจนขึ้น เงามีอิทธิพลต่อรูปร่างของวัตถุ ขนาดของวัตถุจะเปลี่ยนแปลงไปตามคุณค่าของแสงและเงา อิทธิพลของแสงและเงามีผลต่อความรู้สึกและการรับรู้ เช่น สงบเยียบ นุ่มนวล ตื่นเต้น



ภาพที่ ๒ Study of a Hand (pen & ink on paper)

๓. การเห็นตำแหน่งและสัดส่วน เป็นการรับรู้หรือมองเห็นโดยตำแหน่งของตัวมนุษย์สัมพันธ์กับตำแหน่งของวัตถุ ถ้ามนุษย์อยู่ใกล้วัตถุ จะมองเห็นวัตถุมีขนาดใหญ่และมีรายละเอียดชัดเจน แต่ถ้าอยู่ไกลจะมองเห็นไม่ชัดเจนและเห็นวัตถุมีขนาดเล็ก ตำแหน่งและสัดส่วนสามารถสร้างอิทธิพลต่อความรู้สึกได้เช่นเดียวกับแสงและเงา รวมทั้งยังสามารถสร้างอารมณ์การเคลื่อนไหวได้



ภาพที่ ๓ Study of St. Sebastian

๔. การเห็นความเคลื่อนไหว เป็นการรับรู้หรือมองเห็นเพราะความเคลื่อนไหวของวัตถุ หรือเพราะตัวมนุษย์เคลื่อนไหวเอง ทำให้สามารถเข้าใจถึงการเคลื่อนที่ไปอย่างรวดเร็วเชิงซ้ำ ทิศทาง จังหวะได้ดียิ่งขึ้น การเคลื่อนไหวยังส่งผลให้ รูปและพื้น แสงเงา ตำแหน่ง และสัดส่วน มีการเปลี่ยนแปลงตลอดเวลา



ภาพที่ ๔ Modesty, Antonio Corradini (๑๗๕๑)

๒.๓.๒ หลักการทัศนธาตุ

ส่วนประกอบมีความเกี่ยวข้องกับการรับรู้ เรียกว่า ทัศนธาตุ ประกอบด้วย ๗ ส่วนที่เป็นพื้นฐาน คือ

๑. จุด (Point) หมายถึง สิ่งที่ปรากฏบนพื้นระนาบที่มีขนาดเล็กที่สุด เป็นทัศนธาตุเบื้องต้น ไม่มีมิติ ไม่มี ความกว้าง ความยาว ความสูง ความหนา หรือความลึก จุดเป็นทัศนธาตุที่เล็กที่สุดและมีมิติเป็นศูนย์ จุดสามารถแสดงตำแหน่งได้เมื่อมีบริเวณว่างรองรับ จุดถือเป็นทัศนธาตุหรือพื้นฐานเบื้องต้นที่สุดในการสร้างงานทัศนศิลป์ จุดเป็นต้นกำเนิดของทัศนธาตุอื่นๆ เช่น เส้น รูปร่าง รูปทรงและพื้นผิว ค่าความอ่อนแก่ แสงเงา เราสามารถพบเห็นจุดได้โดยทั่วไปในธรรมชาติ เช่น ดวงดาวบนท้องฟ้า บนส่วนต่างๆของผิวพืชและสัตว์ บนก้อนหิน พื้นดิน ฯลฯ เมื่อนำมาเรียงต่อกันจะกลายเป็นเส้น ถ้าจัดรวมกลุ่มกันจะกลายเป็นรูปร่างหรือน้ำหนักที่ให้ปริมาตรแก่รูปทรง จากจุดหนึ่งถึงจุดหนึ่งมีเส้นที่มองไม่เห็นด้วยตา แต่เห็นด้วยจินตนาการ

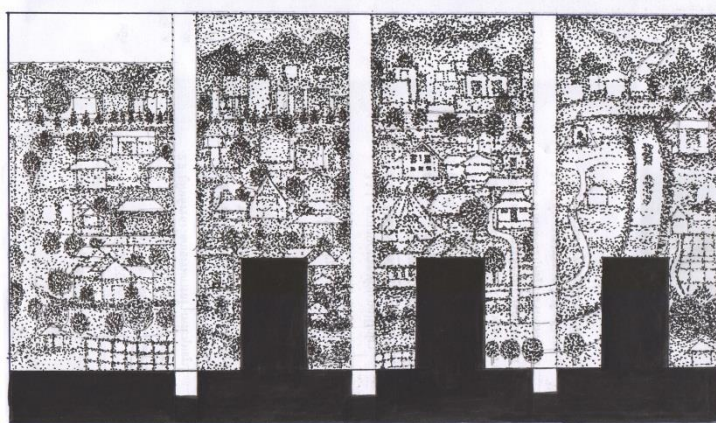

ภาพที่ ๕ ทัศนธาตุเชิงจุด มานิตย์ โกวฤทธิ์ (๒๕๕๙)

๒. เส้น (Line) หมายถึง ทัศนธาตุเบื้องต้นที่เป็นแกนของทัศนศิลป์ทุก ๆ แขนง เป็นองค์ประกอบที่สำคัญของโครงสร้างทางศิลปะที่มองเห็นแสดงออกถึงขอบเขตของพื้นที่ ขนาด ความยาว ทิศทาง และให้อารมณ์ความรู้สึกทางจิตใจแก่ผู้ชม เส้นมีมิติเดียว คือ ความยาว ลักษณะของเส้นมีหลากหลาย เช่น เส้นตรง เส้นคด เส้นโค้ง เส้นเฉียง เส้นมีทิศทาง มีขนาดใหญ่ หนา บาง เส้นเป็นพื้นฐานของโครงสร้างของทุกสิ่งในจักรวาล เส้นแสดงความรู้สึกได้ทั้งด้วยตัวของมันเองและด้วยการสร้างเป็นรูปทรงต่าง ๆ ขึ้น สามารถนำมาสร้างให้เกิดเป็นเส้นใหม่ที่ทำให้ความรู้สึกที่แตกต่างทั้งช่วยแสดงถึงอารมณ์และความรู้สึกของศิลปินด้วย เส้นแต่ละชนิดก็มีความหมายแตกต่างกัน เช่น เส้นนอนให้ความรู้สึกกว้างขวาง เจียบสงบ นิ่ง ราบเรียบ ผ่อนคลายสายตา เส้นตั้ง ให้ความรู้สึกสูงส่ง มั่นคง

แข็งแรง รุ่งเรือง เส้นเฉียง ให้ความรู้สึกไม่มั่นคง เคลื่อนไหว รวดเร็ว แปรปรวน เส้นโค้ง ให้ความรู้สึกอ่อนไหว สุภาพอ่อนโยน สบาย นุ่มนวล เย้ายวน เส้นโค้งก้นหอย ให้ความรู้สึกเคลื่อนไหว การคลี่คลาย ขยายตัว มินิ่ง เส้นซิกแซกหรือเส้นฟันปลา ให้ความรู้สึกรุนแรง กระแทกเป็นห้วง ๆ ตื่นเต้น สับสนวุ่นวาย และการขัดแย้ง เส้นประ ให้ความรู้สึกไม่ต่อเนื่อง ไม่มั่นคง ไม่แน่นอน เป็นต้น

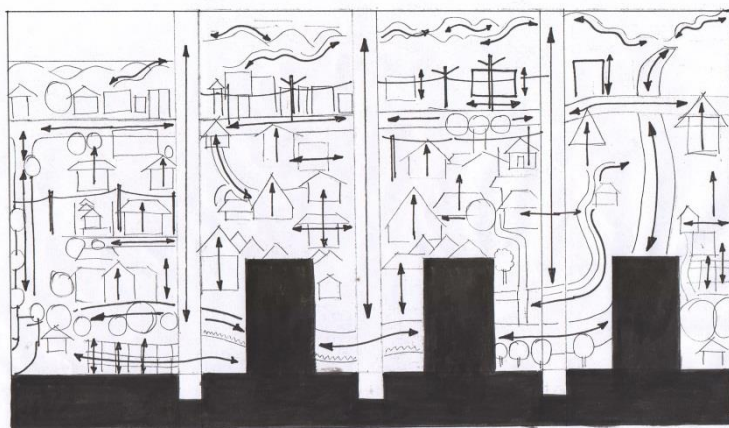

ภาพที่ ๖ ทักษะธาตุเชิงเส้น มานิตย์ โกวฤทธิ์ (๒๕๕๙)

เส้นกับความรู้สึกที่กล่าวมานี้เป็นเพียงแนวทางหนึ่ง ไม่ใช่ความรู้สึกตายตัว ทั้งนี้ขึ้นอยู่กับ การนำไปใช้ร่วมกับส่วนประกอบอื่น ๆ เช่น เส้นโค้งคว่ำลง ถ้านำไปเขียนเป็นภาพปากในใบหน้า การตุนรูปคน ก็จะทำให้ความรู้สึกเศร้า ผิดหวัง เสียใจ แต่ถ้าเป็นเส้นโค้งหงายขึ้น ก็จะทำให้ความรู้สึก อารมณ์ดี เป็นต้น

๓. น้ำหนัก (Tone) คือค่าของความอ่อนแก่ของสี หรือของแสงและเงา น้ำหนักมีสองมิติ คือกว้างและยาว การให้น้ำหนักลงในภาพจะก่อให้เกิดเป็นสามมิติขึ้น และรูปร่างพร้อมกับเส้นรอบนอกเสมอ

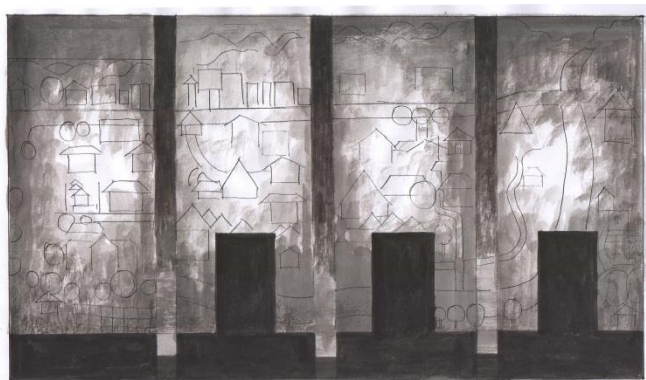

ภาพที่ ๗ ทักษะธาตุเชิงน้ำหนัก มานิตย์ โกวฤทธิ์ (๒๕๕๙)

๔. สี (Color) มีคุณลักษณะของธาตุทั้งหลายรวมอยู่ครบถ้วน คือ เส้น น้ำหนัก ผิว สีมีคุณสมบัติ ๒ อย่าง คือ ความเป็นสี (Hue) และความจัดของสี (Intensity) สีแสดงความหมายลักษณะเฉพาะตัว ให้ความรู้สึกทั้งในด้านดีและไม่ดีไปตามลักษณะของแต่ละสี เช่น สีดำแสดงถึงความความเศร้าหมอง สีแดงแสดงถึงความร้อนแรง ดุดัน ก้าวร้าว



ภาพที่ ๘ ทรรศนธาตุเชิงสี มานิตย์ โกวฤทธิ (๒๕๕๙)

๕. พื้นผิว (Texture) คือ ลักษณะผิวของสิ่งต่างๆ เช่น หยาบ ละเอียด ด้าน มัน ขรุขระราบเรียบ เป็นริ้วเป็นรอย พื้นผิวให้ความรู้สึกทางกายสัมผัส เทคนิคการสร้างพื้นผิวสามารถทำได้หลายแบบ ทั้ง ๒ มิติ โดยการเขียนลวดลายขึ้นเพื่อแสดงถึงพื้นผิว และ ๓ มิติ ด้วยการปรุงแต่ง เช่น การแกะสลักพื้นผิวของไม้เป็นลวดลายเพื่อให้สัมผัสได้เด่นชัด



ภาพที่ ๙ เสียงขลุ่ยทิพย์ เขียน ยิ้มศิริ เทคนิคบรอนซ์ (๒๕๙๔)

ลักษณะผิวมี ๒ ชนิด คือ

๕.๑ ลักษณะผิวที่เราสามารถจับต้องได้ สัมผัสได้ เช่น ก้อนหิน เปลือกไม้ ผิวส้ม ฯลฯ

๕.๒ ลักษณะผิวที่เราไม่สามารถจับต้องได้ สัมผัสได้ เป็นการสร้างลักษณะพื้นผิวขึ้นมา ทำให้สามารถรับรู้ได้ว่าเป็นผิวหยาบ เช่น ลายเสื่อน้ำมันที่เป็นลายไม้ หรือลายหินชนิดต่างๆ หรือร่องรอยของการลอกลายจากวัสดุ หรือจากเหรียญต่างๆ



ภาพที่ ๑๐ Porta Roja, (๑๙๙๕)

ลักษณะผิวต่างๆ โดยทั่วไปถือว่าเป็นส่วนหนึ่งของทัศนธาตุที่เป็นส่วนประกอบหนึ่งในผลงานเท่านั้น เพราะมีข้อจำกัดในตัวเอง แต่ได้มีศิลปินหรือคนทำงานศิลปะนำเอาลักษณะของพื้นผิวชนิดต่างๆ นำมาเป็นส่วนสำคัญในการสร้างสรรค์ผลงาน ทำให้เกิดความสมบูรณ์และความน่าสนใจได้

๖. รูปร่าง (Shape) และรูปทรง (Form) รูปร่างและรูปทรงเป็นรูปธรรมทางศิลปะที่สื่อความหมายจากศิลปินไปสู่ผู้ชม โดยทั่วไปคำทั้งสองจะใช้แทนกันได้เพราะมีความหมายใกล้เคียงกัน แต่ในทางทัศนศิลป์จะมีความแตกต่างกันดังนี้

๖.๑ รูปร่าง คือ รูปแบน ๆ มี ๒ มิติ มีความกว้างกับความยาว ไม่มีความหนาเกิดจากเส้นรอบนอกที่แสดงพื้นที่ขอบเขตของรูปต่าง ๆ เช่น รูปวงกลม รูปสามเหลี่ยม หรือ รูปอิสระที่แสดงเนื้อที่ของผิวที่เป็นระนาบมากกว่าแสดงปริมาตรหรือมวล เนื้อที่ของรูปร่าง สี เส้น แสง และเงา หรือเนื้อที่ขององค์ประกอบทางศิลปะทั้งสามนี้รวมกัน รูปร่างจึงเป็นภาพสองมิติที่มีความกว้างและความยาว ไม่มีความหนาและความลึก มีลักษณะแบนราบ เช่น ลากเส้นเป็นรูปวงกลม เนื้อที่ภายในวงกลมนั้น คือ รูปร่าง

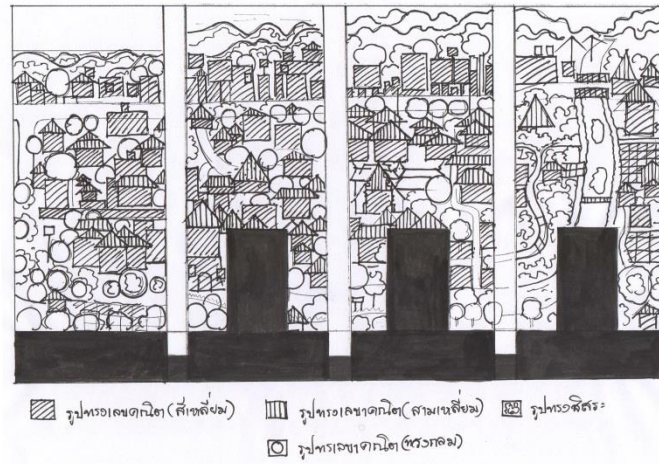

ภาพที่ ๑๑ ทิศนธาตุเชิงรูปทรง มานิตย์ โกวิท (๒๕๕๙)

๖.๒ รูปทรง คือ รูปที่ลักษณะเป็น ๓ มิติโดยนอกจากจะแสดงความกว้าง ความยาวแล้ว ยังมีความลึก หรือความหนา นูน ด้วย เช่น รูปทรงกลม ทรงสามเหลี่ยม ทรงกระบอก เป็นต้นให้ความรู้สึกมีปริมาตร ความหนาแน่น มีมวลสาร ที่เกิดจากการใช้ค่าน้ำหนัก หรือการจัดองค์ประกอบของรูปทรง หลายรูปรวมกัน โครงสร้างทางรูปของงานศิลปะรวมทั้งรูปภายในและรูปภายนอก ถูกประกอบกันให้เกิดความกว้าง ความยาว และความหนาหรือความลึก มีลักษณะ ๓ มิติ และแน่นทึบ



ภาพที่ ๑๒ Kurt Perschke's Red Ball Project

ประเภทของรูปทรงในทางศิลปะอาจแบ่งออกได้เป็น ๓ ประเภท คือ

๖.๒.๑ รูปทรงเรขาคณิต (Geometric Form) มีรูปที่แน่นอน มาตรฐาน สามารถวัดหรือคำนวณได้ง่าย มีกฎเกณฑ์ เกิดจากการสร้างของมนุษย์ เช่น รูปสี่เหลี่ยม รูปวงกลม รูปวงรี นอกจากนี้ยังรวมถึงรูปทรงของสิ่งที่มีมนุษย์ประดิษฐ์คิดค้นขึ้นอย่างมีแบบแผนแน่นอน เช่น รถยนต์ เครื่องจักรกล เครื่องบิน สิ่งของเครื่องใช้ต่าง ๆ ที่ผลิตโดยระบบอุตสาหกรรม ก็จัดเป็นรูปเรขาคณิตเช่นกัน รูปเรขาคณิตเป็นรูป ที่ให้โครงสร้างพื้นฐานของรูปต่าง ๆ ดังนั้น การสร้างสรรค์รูปอื่น ๆ ควรศึกษารูปเรขาคณิตให้เข้าใจถ่องแท้เสียก่อน

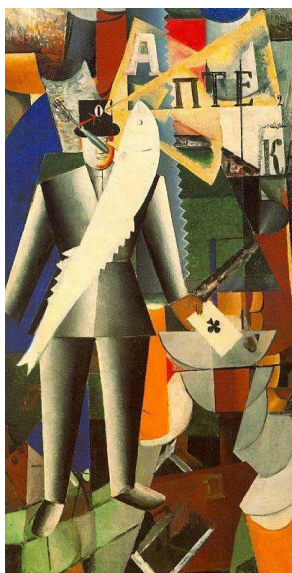

ภาพที่ ๑๒ The Aviator (๑๙๑๔)



ภาพที่ ๑๓ Portrait of the Artist Mikhail Artist Mikhail (๑๙๑๓)

๖.๒.๒ รูปทรงอินทรีย์รูป (Organic Form) เป็นรูปของสิ่งที่มีชีวิต หรือ คล้ายกับสิ่งมีชีวิต ที่สามารถเจริญเติบโต เคลื่อนไหว หรือเปลี่ยนแปลงรูปได้ เช่น รูปทรงของคน สัตว์ พืช

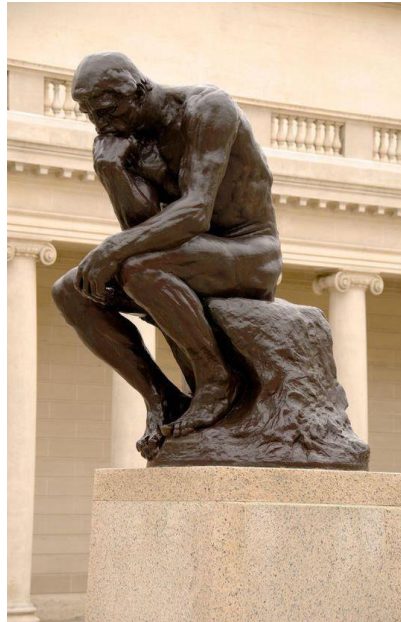

ภาพที่ ๑๔ The Thinker, Auguste Rodin

๖.๒.๓ รูปทรงอิสระ (Free Form) เป็นรูปที่ไม่ใช่แบบเรขาคณิต หรือแบบอินทรีย์แต่เกิดขึ้นอย่างอิสระ ไม่มีโครงสร้างที่แน่นอน ซึ่งเป็นไปตามอิทธิพลและการกระทำจากสิ่งแวดล้อมเช่น รูปก้อนเมฆก้อนหินหยดน้ำ คว้น ซึ่งให้ความรู้สึกที่เคลื่อนไหว มีพลัง รูปอิสระจะมีลักษณะขัดแย้งกับรูปเรขาคณิต แต่กลมกลืนกับรูปอินทรีย์รูปอิสระอาจเกิดจากรูปเรขาคณิตหรือรูปอินทรีย์ ที่ถูกกระทำจนมีรูปลักษณะเปลี่ยนไปจากเดิม จนไม่เหลือสภาพ

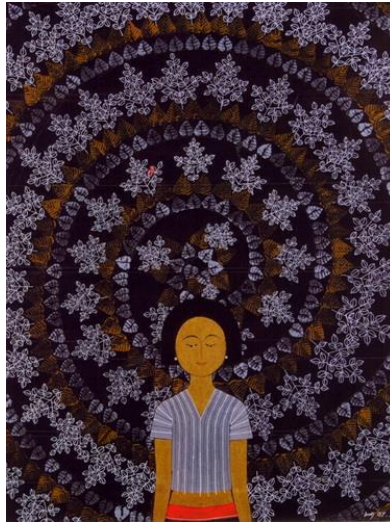

ภาพที่ ๑๕ มณฑล ๑ โดย ชลุด นิมเสมอ

๖.๒.๔ รูปทรงบริสุทธิ์ (Pure Form) หมายถึง รูปทรงที่มีได้เป็นตัวแทนของสิ่งใดในธรรมชาติ เป็นรูปทรงของตัวเอง แสดงออกด้วยตัวเองโดยไม่อาศัยการอ้างอิงหรือเปรียบเทียบกับธรรมชาติ การเข้าถึงรูปทรงบริสุทธิ์มี ๒ วิธี คือ

๑. พยายามตัดทอนส่วนที่ไม่จำเป็นต่อสาระแท้จริงของรูปทรงจากธรรมชาติออกไปให้มากที่สุด ด้วยกระบวนการที่ควบคุมโดยการเห็นแจ้งหรือสัญชาตญาณ

๒. สร้างรูปทรงขึ้นใหม่ โดยไม่อาศัยรูปทรงจากธรรมชาติเลย ด้วยกระบวนการที่หนักไปทางปัญญา

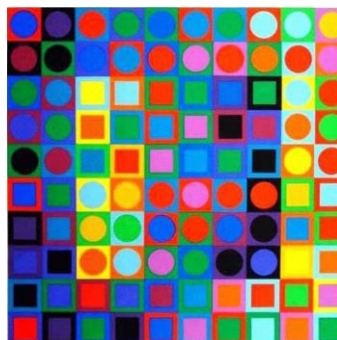

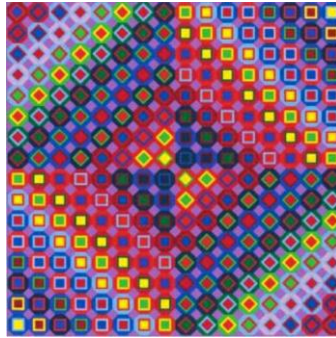

ภาพที่ ๑๖ Victor de Vasarely

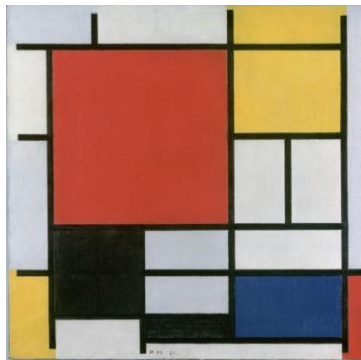

ภาพที่ ๑๗ Piet Mondrian

๗. ที่ว่าง (Space) คือ พื้นที่ภายในขอบเขตที่กำหนดให้ซึ่งมีระยะห่าง ช่องว่าง และ ปริมาตร มี ๒ ประเภท คือ

๗.๑ พื้นที่ว่างจริง (Physical Space) ๓ มิติของสถาปัตยกรรมและประติมากรรม



ภาพที่ ๑๘ "Reclining Figure" (๑๙๕๑), Henry Moore



ภาพที่ ๑๙ Rosewall, Dame Barbara Hepworth, c. ๑๙๖๐-๑๙๖๒

๗.๒ พื้นที่ว่างลวงตา (Pictorial Space) ให้ดูเป็น ๓ มิติ (๒ มิติ) ในงานจิตรกรรม ภาพพิมพ์ ด้วยการใช้เส้น สี ฯลฯ



ภาพที่ ๒๐ Fred Sandback-The Tree mag

ตามปกติพื้นที่ว่าง (space) จะกว้างขวางหาขอบเขตไม่ได้ ที่ว่างเป็นทัศนธาตุที่มองไม่เห็น ที่ว่างจะปรากฏขึ้นเมื่อมีทัศนธาตุอื่นเกิดขึ้น ที่ว่างจึงเหมือนสนามที่อยู่ของทัศนธาตุอื่นๆ จะลงไปแสดงหรือปรากฏในบทบาทของรูปทรง โดยงานศิลปะแต่ละประเภทจะใช้ที่ว่างต่างกันตามลักษณะของงาน เช่น จิตรกรรมที่ใช้ที่ว่างเป็น ๒ มิติ แต่อาจทำให้เกิดการลวงตาเป็น ๓ มิติ งานประติมากรรมใช้ที่ว่างจริงๆ เป็น ๓ มิติ ส่วนสถาปัตยกรรมก็เป็นเช่นเดียวกับประติมากรรมและยังเป็นที่ว่างที่เราสามารถเข้าไปอยู่อาศัยได้อีกด้วย



ภาพที่ ๒๑ Imi Knoebel



ภาพที่ ๒๒ Tom Friedman Open Black Box

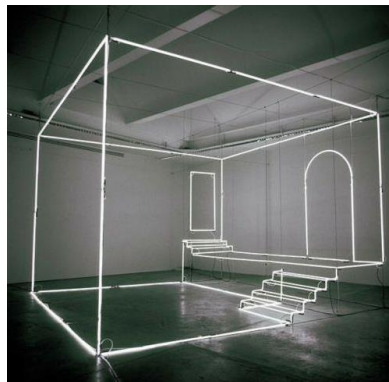

ภาพที่ ๒๓ Light installation by Massimo Uberti

การสร้างมุมมองจากงานออกแบบงานศิลปะ ประกอบด้วย ๒ ส่วนหลัก คือ

๑. กระบวนการทางศิลปะที่ทำให้เกิดการสร้างมุมมองของโครงสร้างผลงานในรูปแบบใหม่ จากงานออกแบบภาพ ๓ มิติ คือ

๑.๑ การสร้างมุมมองในรูปแบบแยกส่วน

โดยปกติการประเมินผลงานแต่ละชิ้นจะใช้การพิจารณาจากการรับรู้ทางสายตาแบบองค์รวม กล่าวคือ การมองแบบภาพรวมจะส่งผลให้เกิดความเข้าใจในชิ้นงานนั้นๆ อย่างขึ้น และสามารถยอมรับหรือคล้อยตามในสิ่งที่เห็น วิธีการมองแบบองค์รวมนี้ถือได้ว่าเป็นวิธีการมาตรฐานทั่วไป ซึ่งปราศจากการพินิจพิจารณาอย่างถ่องแท้ ทำให้ไม่สามารถเห็นส่วนประกอบในรายละเอียดต่างๆ ได้อย่างชัดเจน ในทางตรงกันข้าม การเปลี่ยนแปลงมุมมองรูปแบบงาน ๓ มิติ ใช้วิธีการพิจารณารายละเอียดส่วนประกอบของชิ้นส่วนตามหลักการทฤษฎีทางศิลปะ เพื่อให้ได้มาองค์ประกอบอื่น ๆ เช่น รูปร่าง รูปทรง ที่แฝงซ่อนอยู่ในผลิตภัณฑ์ กระบวนการนี้แสดงให้เห็นว่า การรับรู้แบบองค์รวมในงาน ๒ มิติ หรือ ๓ มิติเพียงอย่างเดียวจะไม่สามารถสร้างมุมมอง จินตนาการ และประสบการณ์ จากการรับรู้ที่แตกต่างจากเดิมได้

๑.๒ การแปลค่าจากการเห็น และจินตนาการ

ในกระบวนการทำงานศิลปะมักจะถูกแปลค่า หรือ ตีความหมายใหม่จากสิ่งที่เป็นแรงบันดาลใจเพื่อแสดงถึงมุมมองของตนเองที่มีต่อสิ่งนั้นตามจินตนาการ หรือ ตามแนวความคิดที่มีผลกระทบ ดังนั้น การแปลค่าจากสิ่งที่เห็นจึงไม่มีรูปแบบที่แน่นอน การเปลี่ยนแปลงมุมมองและรูปแบบงานศิลปะจาก ๒ มิติ เป็น ๓ มิติ ได้นำเสนอการแปลค่าด้วยวิธีการใช้ทฤษฎีพื้นฐานศิลปะ (ทัศนธาตุ) จากเทคนิคการทับซ้อน และเลือกเฉพาะส่วนที่ซ้ำรวมถึงพื้นที่ว่าง ผ่านมุมมองของผู้วิจัย โดยคำนึงถึงแรงบันดาลใจ แนวคิดของสิ่งเร้า และวัตถุประสงค์ในการสร้างประสบการณ์มุมมองใหม่ของผู้ชมเป็นหลัก ซึ่งการตีความหมายนี้จะเป็แรงผลักดันให้ผู้ชมเข้าใจในกระบวนการสร้างมุมมองรูปแบบที่แตกต่างจากเดิม และเกิดจินตนาการจากประสบการณ์นี้ต่อยอดในการพิจารณารายละเอียดของผลงาน เพื่อให้เกิดความคล้อยตามผลงานนั้นๆ

๒. กระบวนการทางออกแบบมุมมองและรูปแบบงานศิลปะ ๓ มิติ เกิดจากการผสมผสานกระบวนการทางศิลปะและกระบวนการทางออกแบบเข้าด้วยกัน เพื่อแสดงให้เห็นถึงความเป็นไปได้จริงของผลงาน สามารถจับต้อง และเห็นทุกมิติมุมมอง สร้างความเข้าใจในการสื่อสารระหว่างผลงานและผู้ชมได้ชัดเจนมากยิ่งขึ้น ซึ่งกระบวนการส่วนนี้ได้ถูกนำมาใช้ในงานวิจัย ๒ หลักสำคัญ คือ

๒.๑ การแปลค่า ๒ มิติ สู่ ๓ มิติ

การแปลค่าจาก ๒ มิติ (ระนาบ) สู่ ๓ มิติ (จับต้องได้ และรับรู้ได้ทุกมิติ) จัดอยู่ในกระบวนการทำงานของงานออกแบบ วิธีการแปลค่าหรือตีความหมายใหม่จากงานวิจัยเรื่อง “การเปลี่ยนแปลงมุมมองและรูปแบบงานศิลปะจาก ๒ มิติ เป็น ๓ มิติ” ที่มีมิติเดียวให้เป็นปริมาตร

สามารถจับต้องได้นั้น อาศัยหลักการทำงานของความสัมพันธ์ระหว่างการสร้างภาพลวงตาและผลงานที่มีมิติ จากการทำแบบทดลอง ๓ มิติ (Model) และให้สอดคล้องกับผลิตภัณฑ์ที่เป็นแรงบันดาลใจแนวความคิด สู่รูปแบบผลงานเพื่อให้เกิดผลสัมฤทธิ์ตามวัตถุประสงค์และแนวทางที่เหมาะสมที่สุดของการดำเนินงาน โดยมุ่งเน้นการเลือกรูปร่างและรูปทรงจากผลของการทับซ้อนในกระบวนการทางศิลปะ “การแปลค่าจากการเห็น และจินตนาการ”

๒.๒ การนำไปใช้ในการสร้างสรรค์

เมื่อพิจารณาตามขั้นตอนกระบวนการทางศิลปะและการออกแบบ จะพบว่าผลลัพธ์ที่ได้ นั้นจะเกิดรูปร่าง รูปทรงใหม่ที่ไม่เหมือนเดิม และก่อให้เกิดการสร้างมุมมองใหม่ ความเข้าใจในรูปแบบใหม่ที่ไม่ยึดติดความคุ้นเคยแบบเดิม และช่วยให้เข้าใจในองค์ประกอบต่างๆ ที่ถูกซ่อนอยู่ในงาน วิธีการนี้แสดงให้เห็นถึงความเป็นรูปธรรมแปรเปลี่ยนเป็นนามธรรม (จากผลิตภัณฑ์ ๓ มิติ เป็นทัศนธาตุ) ความเป็นนามธรรมเปลี่ยนแปลงกลับมาสู่ความเป็นรูปธรรมใหม่ (จากทัศนธาตุ เป็นผลงานศิลปะ ๓ มิติ) ซึ่งกระบวนการนี้สามารถใช้ควบคู่ได้ทั้งงานศิลปะ (Pure Art) และงานออกแบบ (Design)^{๕๖}

หลักในการออกแบบเขียนแบบภาพ ๓ มิติ (Pictorial View) คือ การมองสิ่งของหรือชิ้นงานต่าง ๆ เป็นภาพที่เป็นแบบ ๒ มิติ และแบบ ๓ มิติ

^{๕๖} ศุภรา อรุณศรีมรกต, “การรับรู้ผ่านทัศนธาตุ: มุมมองใหม่จากงานออกแบบสู่งานศิลปะ”, Veridian E-Journal, Silpakorn University ฉบับภาษาไทย สาขามนุษยศาสตร์ สังคมศาสตร์ และศิลปะ, (ปีที่ ๑๑ ฉบับที่ ๑ เดือนมกราคม – เมษายน ๒๕๖๑): ๒๒๙๔ – ๒๓๐๐.

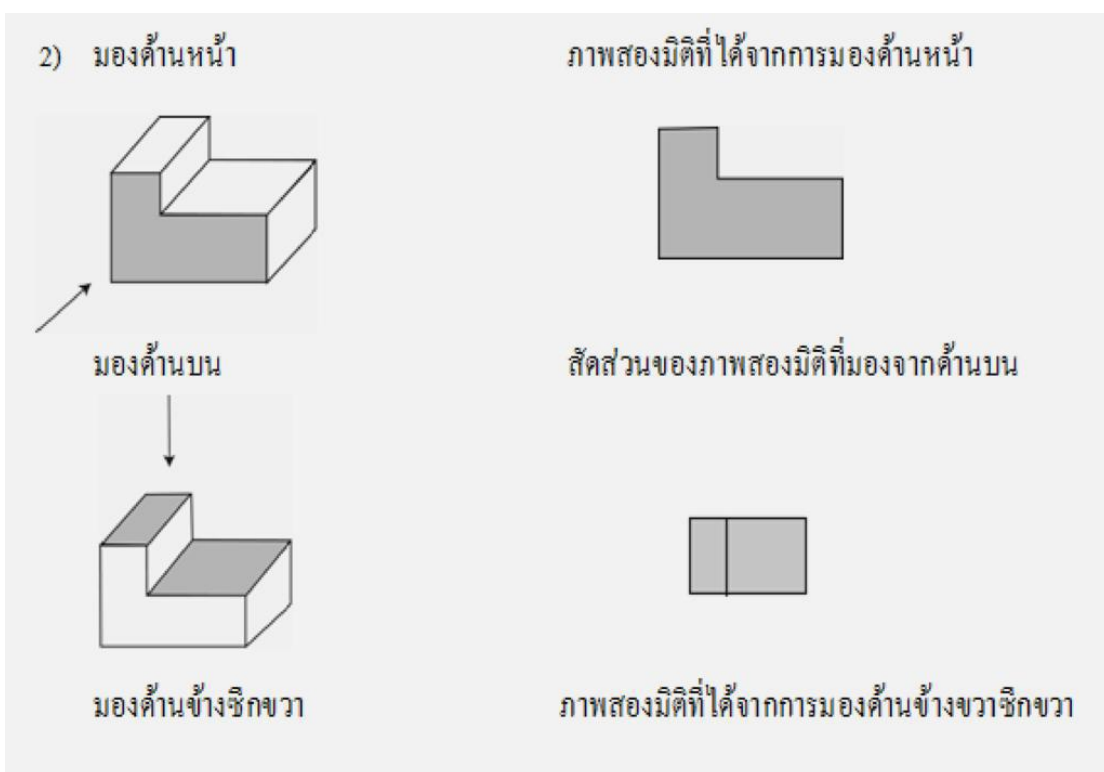
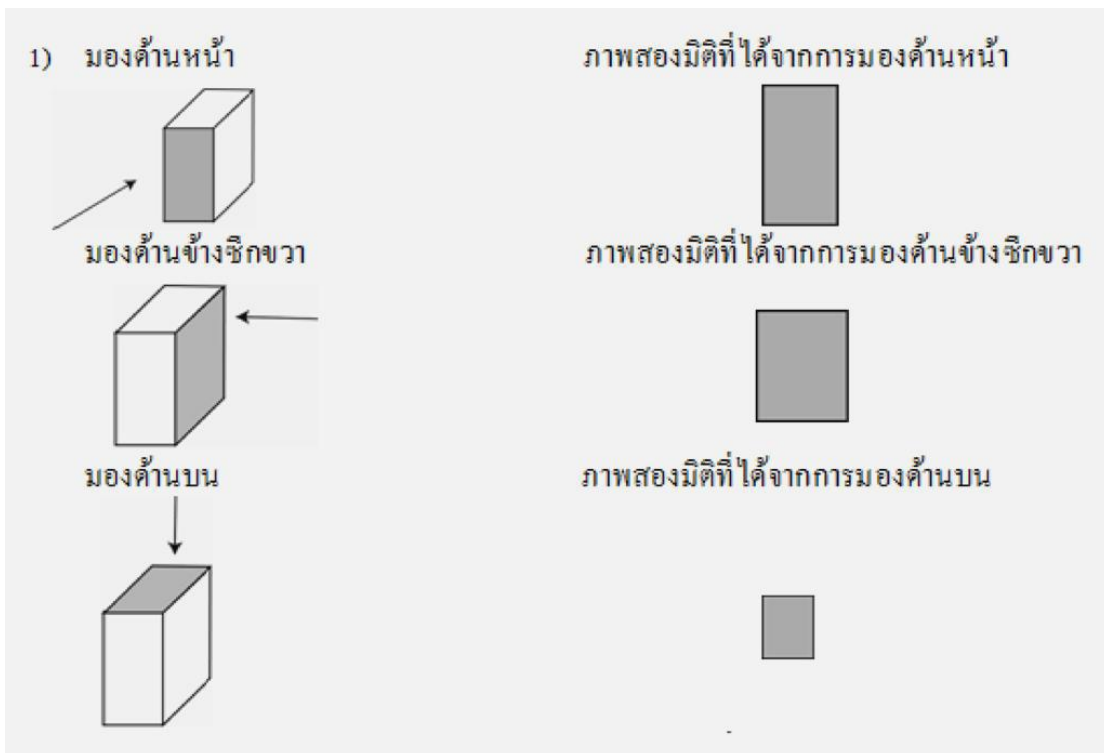

ภาพที่ ๒๔ การออกแบบเขียนแบบภาพ ๓ มิติ (Pictorial View)

การเขียนภาพสามมิติทำได้ โดยการนำพื้นผิวแต่ละด้านของชิ้นงานมาเขียนประกอบกัน เป็นรูปเดียว ทำให้สามารถมองเห็นลักษณะรูปร่าง พื้นผิว ได้ทั้งความกว้าง ความยาว และความหนา ของชิ้นงาน ทำให้ภาพสามมิติมีลักษณะคล้ายกับการมองชิ้นงานจริง ภาพสามมิติที่เขียนในงานเขียน แบบมีหลายประเภท แต่ละประเภทก็มีความแตกต่างกันในการวางมุมการเขียน และขนาดของชิ้นงาน จริง กับขนาดชิ้นงานในการเขียนแบบซึ่งผู้เขียนแบบต้องศึกษาลักษณะของภาพสามมิติแต่ละประเภท ต่างๆ ให้เข้าใจ เพื่อสามารถปฏิบัติการเขียนแบบได้อย่างถูกต้อง ประเภทของภาพสามมิตินั้น มีหลาย ประเภทดังนี้

๑. ภาพสามมิติแบบไตรเมตริก TRIMETRIC เป็นภาพสามมิติที่มีความสวยงาม และ ลักษณะคล้ายของจริงมากที่สุดและเป็นภาพที่ง่ายต่อการอ่านแบบ เพราะเป็นภาพที่เขียนได้ง่าย เนื่องจากมุมที่ใช้เขียนเอียง ๑๒ องศา และ ๒๓ องศา และอัตราความยาวของแต่ละด้านไม่เท่ากัน เป็นภาพเขียนแบบสามมิติที่มีมุมรอบศูนย์กลางจำนวนสามแกน โดยทั้งสามแกนทำมุมไม่เท่ากัน และ แกนหลักต้องทำมุมตั้งฉากกับแนวนอน โดยมีสัดส่วนความกว้าง ความสูง และความลึกของภาพ

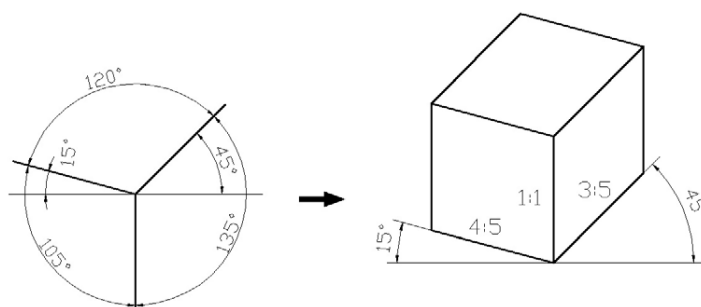

ภาพที่ ๒๕ ภาพสามมิติแบบ TRIMETRIC

๒. ภาพสามมิติแบบไดเมตริก DIMETRIC เป็นภาพสามมิติที่มีลักษณะคล้ายกับภาพถ่าย และง่ายต่อการอ่านแบบ แต่ไม่ค่อยนิยมในการเขียนแบบ เพราะเป็นภาพที่เขียนได้ยาก เนื่องจากมุมที่ใช้เขียน เอียง ๗ องศา และ ๔๒ องศา และขนาดความหนาของภาพที่เขียนจะลดขนาดลงครึ่งหนึ่งของความหนาจริง เป็นภาพเขียนแบบสามมิติที่มีมุมรอบศูนย์กลางจำนวนสามแกน โดยสองแกนมุม เท่ากัน ส่วนแกนที่สามทำมุมต่างออกไป และแกนหลักต้องทำมุมตั้งฉากกับแนวนอน โดยมีรูปแบบ อัตราส่วนความกว้าง ความสูง และความลึกของภาพอยู่หลายรูปแบบ

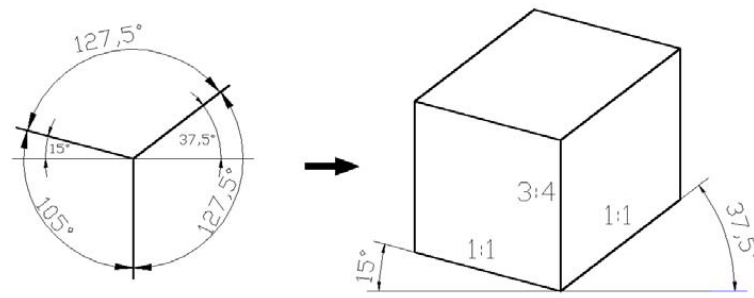

ภาพที่ ๒๖ ภาพสามมิติแบบ DIMETRIC

๓. ภาพสามมิติแบบไอโซเมตริก ISOMETRIC เป็นภาพสามมิติที่นิยมเขียนมาก เพราะภาพที่เขียนง่าย เป็นภาพเขียนแบบสามมิติที่มีมุมรอบศูนย์กลางจำนวนสามแกนเนื่องจากภาพมีมุมเอียง ๓๐ องศา ทั้งสองข้างเท่ากัน โดยทั้งสามแกนทำมุม ๑๒๐ องศาเท่ากัน และแกนหลักต้องทำมุมตั้งฉากกับแนวนอน โดยมีสัดส่วนความกว้าง ความสูง และความลึกของภาพ และขนาดความยาวของภาพทุกด้านจะมีขนาดเท่าขนาดงานจริง ภาพที่เขียนจะมีขนาดใหญ่มากทำให้เปลืองเนื้อที่กระดาษ

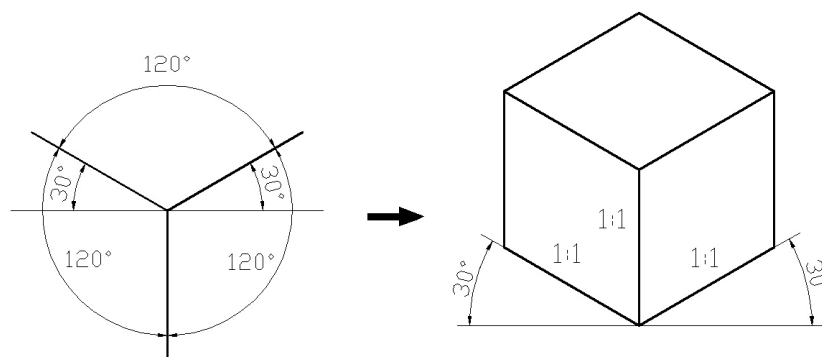

ภาพที่ ๒๗ ภาพสามมิติแบบ ISOMETRIC

๔. ภาพสามมิติแบบออบลิค OBQIUE เป็นภาพสามมิติที่นิยมเขียนมาก สำหรับงานที่มีรูปร่างเป็นส่วนโค้ง หรือรูปกลมเพราะสามารถเขียนได้ง่ายและรวดเร็วเนื่องจากภาพ OBQIUE จะวางภาพด้านหนึ่งอยู่ในแนวระดับ เอียงทำมุมเพียงด้านเดียว โดยเขียนเป็นมุม ๔๕ องศา สามารถเขียนเอียงได้ทั้งด้านซ้ายและขวาความหนาของงานด้านเอียงขนาดลดลงครึ่งหนึ่ง ภาพ OBQIUE มี ๒ แบบ คือ แบบคาเวียร์ (CAVALIER) และแบบคาบินेट (CABINET)

๔.๑ ภาพออบลิคแบบเต็มส่วน (Cavalier) เป็นแบบที่มีอัตราส่วนภาพระหว่างความกว้าง : ความสูง : ความลึกของภาพเป็น ๑ : ๑ : ๑

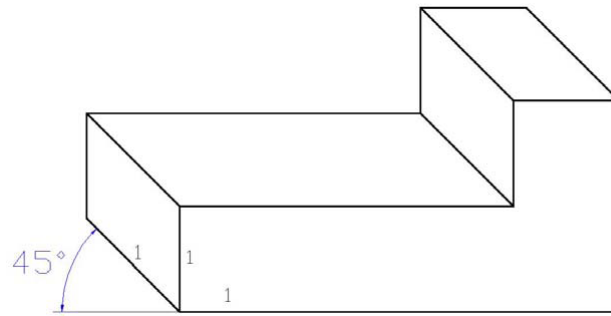

ภาพที่ ๒๘ ภาพสามมิติแบบ Cavalier

๔.๒ ภาพออบลิคแบบครึ่งส่วน (Cabinet) เป็นแบบที่มีอัตราส่วนภาพระหว่างความกว้าง : ความสูง : ความลึก ของภาพเป็น ๑ : ๑ : ๐.๕

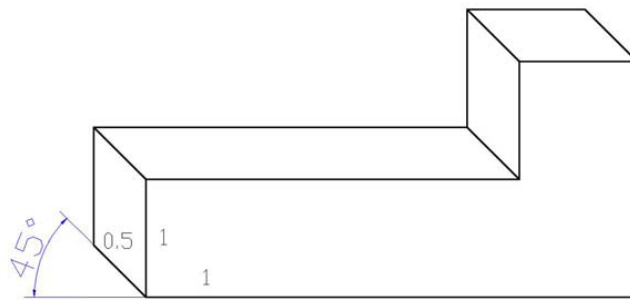

ภาพที่ ๒๙ ภาพสามมิติแบบ Cabinet

๕. ภาพสามมิติแบบทัศนียภาพ PERSPECTIVE เป็นภาพ ๓ มิติ อีกชนิดหนึ่งที่นิยมในการร่างภาพ มีลักษณะของการร่างแบบคล้ายคลึงกับลักษณะของการมองเห็นของมนุษย์มากที่สุด และเป็นการเขียนภาพ ๓ มิติ ที่ยากกว่าชนิดอื่นๆ เป็นภาพทัศนียภาพสามมิติที่มีลักษณะเป็นจุดรวมสายตา เมื่อภาพมองดูภาพที่ใกล้ก็จะมีขนาดใหญ่ และเมื่อไกลออกไปจะมองเห็นเล็กลงไปรวมจุดภาพเขียนแบบชนิดนี้นิยมใช้เขียนในงานสถาปัตยกรรม มีอยู่ ๓ แบบ ดังนี้

๕.๑ ภาพทัศนียภาพแบบรวมสายตา ๑ จุด เป็นภาพเขียนแบบที่มองเห็นด้านหน้า ลักษณะตรงตั้งฉากและจะเห็นด้านอื่นเอียงลึกลงไปรวมจุดเพียงหนึ่งจุด มีอยู่ ๓ ลักษณะคือ แนวระดับสายตา, แนวมุมสูง และแนวมุมต่ำ

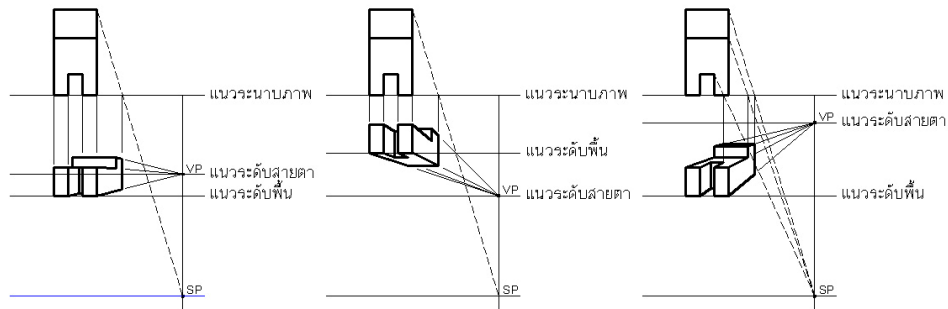

ภาพที่ ๓๐ PERSPECTIVE แบบ ๑ จุด

๕.๒ ภาพทัศนียภาพแบบรวมสายตา ๒ จุด เป็นภาพเขียนแบบที่มีจุดรวมสายตาอยู่ ๒ จุด คือ จุดทางด้านซ้ายมือ (LVP) และจุดทางด้านขวามือ (RVP)

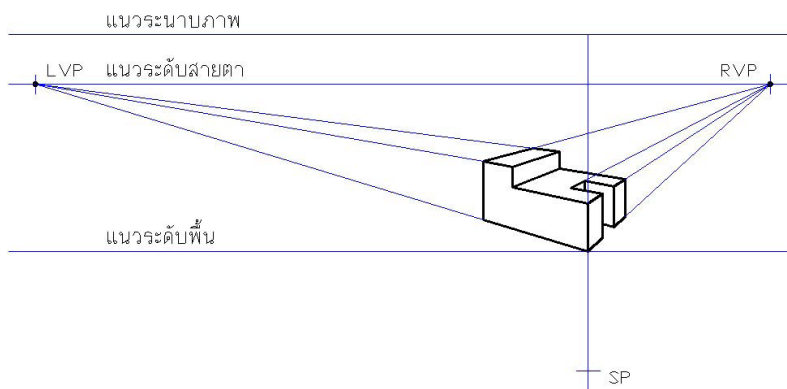

ภาพที่ ๓๑ PERSPECTIVE แบบ ๒ จุด

๕.๓ ภาพทัศนียภาพแบบรวมสายตา ๓ จุด เป็นภาพเขียนแบบที่มีจุดรวมสายตาอยู่ ๓ จุด คือจุดรวมสายตาทางด้านซ้ายมือ จุดรวมสายตาทางด้านขวามือ และจุดรวมสายตาทางด้านล่าง (หรือ ด้านบน)

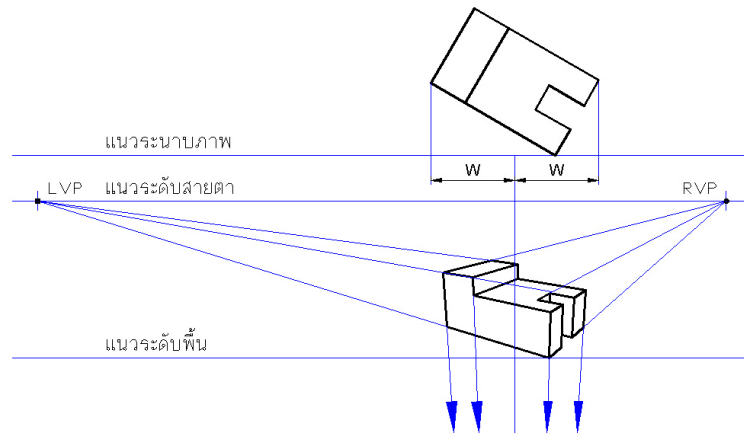

ภาพที่ ๓๒ PERSPECTIVE แบบ ๓ จุด

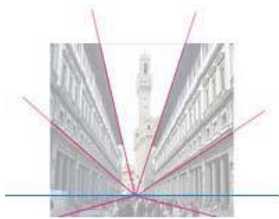

Fig 4

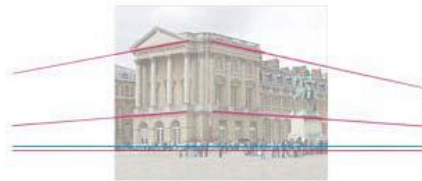

Fig 5

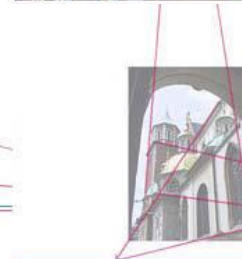

Fig 6

ภาพที่ ๓๓ PERSPECTIVE ทั้ง ๓ แบบ

ภาพ ๓ มิติ เป็นเทคโนโลยีในการผลิตภาพอย่างหนึ่ง ปัจจุบันสามารถออกแบบได้โดยใช้โปรแกรมในคอมพิวเตอร์ ทั้งนี้เพื่อให้เกิดความสมจริงของภาพ ทำภาพให้ออกมามีลักษณะนูน ลึกหนา บาง เพื่อให้ความรู้สึกแบบว่าพุ่งออกมาจริงๆ เหมือนกำลังได้สัมผัสกับสิ่งตรงหน้า แต่ความจริงแล้วเป็นการทำเพื่อหลอกตา เพราะตามปกติจะเห็นภาพในรูปแบบความกว้างและยาวเท่านั้น ในปัจจุบันมีความนิยมการวาดภาพ ๓ มิติ ในพิพิธภัณฑ์ ผนังตึก ผนังกำแพง หรือตามพื้นถนนในสถานที่ท่องเที่ยวต่างๆ มากขึ้น โดยมุ่งเน้นในการถ่ายรูป คือให้คนจริงๆ ไปยืนอยู่บนภาพวาดเหล่านั้น ซึ่งก็

อาจจะมึนงงกับพื้นและกำแพง แล้วก็ให้แสดงท่าทางต่างๆ ให้สอดคล้องกับภาพ ก็จะเหมือนกับไปยืนอยู่บนสถานที่จริงหรือสิ่งที่อยู่ในภาพในนั้น

๒.๓.๓ หลักการศิลปะเชิง ๓ มิติ

ศิลปะเชิง ๓ มิติ หรือศิลปะลวงตา ภาษาฝรั่งเศส เรียกว่า Trompe-l'œil (ทรอมเพลยูล์) แปลว่า “ลวงตา” (Optical illusion) หมายถึง ภาพที่หลอกตาให้มองเห็นและรับรู้ผิดพลาดไปจากความเป็นจริง โดยตาทำหน้าที่รับภาพเข้ามา ส่วนสมองทำหน้าที่ประมวลผลและวิเคราะห์ว่าภาพที่รับเข้ามาเป็นภาพอะไร มีสีอะไร เป็นภาพเคลื่อนไหวหรือภาพนิ่ง เมื่อแสงจากวัตถุกระทบกับเลนส์ตา จะเกิดการหักเหและเกิดเป็นภาพจริงบริเวณจอตา (retina) และจอตาจะดูดซับและแปลงภาพให้เป็นสัญญาณไฟฟ้าส่งต่อไปยังสมอง

ศิลปะเชิง ๓ มิติ เป็นเทคนิคการสร้างศิลปะแบบหนึ่งที่ทำให้ผลที่ออกมาดูเหมือนมีความเป็นภาพ ๓ มิติ แม้ว่าจะเป็นจิตรกรรมสองมิติ ซึ่งทำโดยการเขียนให้ลวงตา คือ มีเพียงความกว้างและความยาว แต่น้ำหนักสีที่แตกต่างกันทำให้เกิดความตื้นและลึกขึ้น จนสามารถให้ความรู้สึกทางการมองของผู้ดูเสมือนเป็น ๓ มิติ คือ มีความกว้าง ความยาว และความลึก

แม้ว่า “Trompe-l'œil” จะมีต้นกำเนิดมาจากสมัยศิลปะบาโรก (Baroque) เป็นสมัยหนึ่งของศิลปะตะวันตกซึ่งเริ่มประมาณต้นคริสต์ศตวรรษที่ ๑๗ ที่กรุงโรม ประเทศอิตาลี บาโรกจะเน้นความเป็นนาฏกรรม ศิลปะจะแสดงความขัดแย้ง (tension) และความหรูหรา โอ้อวด บาโรกเป็นลักษณะของประติมากรรม จิตรกรรม วรรณกรรม นาฏศิลป์ และดนตรี ถ้ากล่าวถึงดนตรีแบบบารอกก็จะหมายถึงสมัยสุดท้ายของคอนเตอร์พอยต์ (Counterpoint) ที่กล่าวถึงความสัมพันธ์ของการเล่นระหว่างเสียงหรือเครื่องดนตรีมากกว่าสองชนิดที่อาจจะสะท้อนกันและกัน แต่คนละระดับเสียงหรือบางครั้งก็อาจจะสลับเสียงสะท้อน หรือไม่อีกทีก็อาจจะย้อนแก่นสาร (reversing theme) ของดนตรีขึ้นนั้นไปเลย

แท้จริง การเขียนแบบลวงตามีมานานก่อนหน้านั้น มักจะใช้ในการเขียนจิตรกรรมฝาผนัง ตัวอย่างของงานที่ใช้การเขียนลักษณะนี้ก็มีให้เห็นอยู่บ้างในศิลปะจากสมัยกรีกและโรมันที่พบในปอมเปอี การเขียน “Trompe-l'œil” ที่นิยมกันก็มักจะเขียนเป็นหน้าต่าง ประตู หรือโถงทางเดิน เพื่อจะทำให้ห้องดูใหญ่โตกว้างขวางขึ้น ในสมัยกรีกโบราณเล่าถึงการแข่งขันระหว่างจิตรกรผู้มีชื่อเสียงสองคน ซูซีส (Zeuxis) เขียนภาพหนึ่งที่ดูเหมือนจริงจนนกบินลงมาดูงุ่นในภาพ พาร์ราเซียส (Parrhasius) ซึ่งเป็นคู่แข่งซูซีสก็บอกซูซีสให้ตั้งม่านที่ขาดรุ่งริ่งเพื่อที่จะได้ดูภาพหลังม่าน พาร์ราเซียสชนะการแข่งขันเพราะม่านที่ซูซีสเห็นโดยแท้ที่จริงแล้วเป็นภาพเขียน

ประมาณ ค.ศ.๑๔๑๕ ฟิลิปโป บรูเนลเลสกี (Filippo Brunelleschi : ๑๓๗๗ – April ๑๕, ๑๔๔๖) นักสถาปัตยกรรมที่มีชื่อเสียงของอิตาลีในสมัยฟื้นฟูศิลปวิทยา (Renaissance) ได้แสดง

วิธีการทางเรขาคณิตที่เรียกว่าเพอร์สเปคทีฟ ซึ่งศิลปินได้นำมาใช้ในการเขียนแบบและเขียนภาพ การแสดงของเขา คือ การวาดโครงสร้างของสิ่งก่อสร้างในสไตล์ศิลปะของเมืองฟลอเรนซ์ (Florentine) ลงบนกระจก เมื่อโครงสร้างของภาพวาดได้ถูกต่อเติมเขาสังเกตเห็นว่าเส้นตรงทั้งหลายได้ลู่เข้าสู่เส้นแนวนอน และเขายังได้พบข้อเท็จจริงว่าภาพเขียนบนกระจกของสถานที่ในโบสถ์ที่ยังไม่มีประตูเข้าออกของโบสถ์ เมื่อมองลอดรูเล็กๆ ออกไปทางข้างหลังของภาพจะเห็นเป็นภาพภายในโบสถ์ จึงเกิดแนวคิดของความรู้ทางเพอร์สเปคทีฟ



ภาพที่ ๓๔ Filippo Brunelleschi



ภาพที่ ๓๕ Nave of the San Lorenzo : ค.ศ.๑๔๒๑-๑๔๔๐

นักศิลปะของอิตาลีในสมัยฟื้นฟูศิลปวิทยาได้ใช้ความรู้เรขาคณิตแบบเพอร์สเปคทีฟในงานเขียนโดยเฉพาะการเขียนภาพต่างๆ ตามวิหารโบสถ์ และสิ่งก่อสร้างอื่นๆ ตัวอย่างเช่น ภาพวาดของปีเอโตร เปอรูกิน (Pietro Perugino) แสดงสถาปัตยกรรมที่ตั้งตระหง่านในพื้นที่สี่เหลี่ยมตารางหมากรุก พื้นที่สี่เหลี่ยมกระดานหมากรุกนี้เป็นหลักการเบื้องต้นของเรขาคณิตแบบเพอร์สเปคทีฟเส้นตรงเหล่านี้ลู่เข้าสู่จุดสิ้นสุด และมีอัตราส่วนแนวนอนถอยเข้าหาจุดลู่เข้าด้วยระยะทางทางเรขาคณิตที่สามารถกำหนดได้ นี่กลายเป็นส่วนหนึ่งของศิลปะของการออกแบบภาพ แนวทางของเพอร์สเปคทีฟเป็นการเขียนภาพที่เริ่มต้นจากจุดเดี่ยวๆ ที่มองเห็นและขยายไปยังส่วนประกอบอื่นๆ ของสิ่งของ



ภาพที่ ๓๖ ภาพวาดโบสถ์โรมัน (the Sistine Chapel)
ปีเอโตร เปอรูกิน วาดด้วยปูนเปียกในปี ค.ศ.๑๔๘๑-๑๔๘๒

การใช้เพอร์สเปคทีฟเขียนภาพในสมัยฟื้นฟูศิลปวิทยาเพิ่มขึ้นอย่างรวดเร็ว ฟลิปปो บรูเนลเลสกิ เป็นคนแรกที่เข้าใจเพอร์สเปคทีฟ โดยมีเพื่อนนักคณิตศาสตร์อีกหลายคนเป็นผู้ร่วมคิดเทคนิคเพอร์สเปคทีฟ (perspective) ซึ่งเป็นเครื่องมือของการสร้างภาพ ๓ มิติ เป็นแขนงหนึ่งของวิชาคณิตศาสตร์ที่นำไปประยุกต์ในการออกแบบ การสร้างสื่อที่เคลื่อนไหวได้ โดยใช้หลักการเพอร์สเปคทีฟเป็นเครื่องขยายในการมองเห็น วิชาคณิตศาสตร์จัดให้เรื่องราว เพอร์สเปคทีฟเป็นหน่วยความรู้สำคัญในวิชาเรขาคณิตเชิงภาพฉาย (projective geometry)

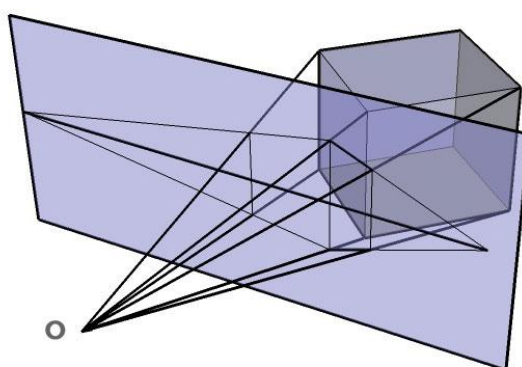

ภาพที่ ๓๗ รังสีของแสงผ่านวัตถุไปตกยังระนาบของภาพและผ่านสายตา

หลักการเบื้องต้นของเพอร์สเปกทีฟ สามารถอธิบายได้โดยประยุกต์หลักการศิลปะเชิงกราฟ พิจารณาจากภาพด้านล่าง สายตาที่มองเห็นมีข้อจำกัดใน ๒ ทาง คือ

๑. **มองเห็นวัตถุภายในขอบเขตที่เห็น (field of vision)** ซึ่งอยู่ในวงรีที่วงไว้ จุดยอดของกรวยกลมอยู่ที่ดวงตา ภาพที่มองออกไปสำหรับคนปกติ จะวัดขนาดของมุมที่จุดยอดของกรวยได้ประมาณ ๑๒๐ องศา ซึ่งมุมนี้วัดได้จากขนาดของเรตินา และระยะทางจากวัตถุ

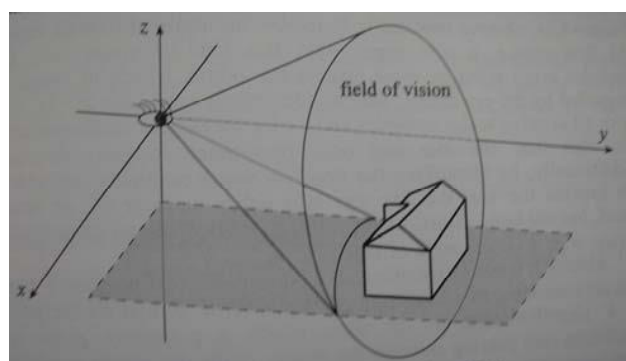

ภาพที่ ๓๘ ขอบเขตการมองเห็นด้วยสายตาคคนปกติ^{๕๗}

๒. สายตามองไปที่จุดในแนวเส้นตรง ไม่สามารถมองเห็นด้านหลังของวัตถุ เพราะฉะนั้นจุดประสงค์ของการมองเห็นหุ่นหรือสิ่งของคือจุดทั้งหมดจะอยู่ในรังสีจากสายตาเท่ากัน เพราะว่าสายตามองเห็นจุดเหล่านั้นเพียงครั้งเดียว ในหลักการทางคณิตศาสตร์จุดเหล่านี้สามารถกำหนดเป็นจุดตรงกันข้ามกับวัตถุได้

^{๕๗} Henle, M. *Modern Geometries*. (NJ: Prentice. ๒๐๐๑), p.๑๓๗

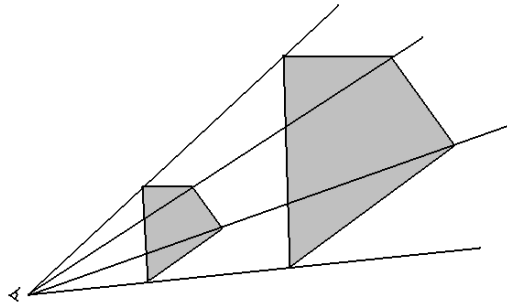

ภาพที่ ๓๙ รังสีของแสงฉายไปปรากฏบนจอในแนววงเดียวกันกับที่ตามองเห็น

หลักการทางคณิตศาสตร์ที่ค้นพบและนำไปประยุกต์ของเพอร์สเปคทีฟ มีบทนิยามและทฤษฎีบทที่สำคัญดังต่อไปนี้

บทนิยาม ๑. ปริภูมิยูคลิดสามมิติ V (Three – dimensional Euclidean space V) คือ เซตของจุด $p = (x, y, z)$ ซึ่งแทนด้วยพิกัดจำนวนจริง ๓ จำนวน หลายจุด ระนาบจำนวนจริง เชิงภาพฉาย (real projective plane) P_2 คือเซตของจุดทั้งหมดใน V ยกเว้นจุดกำเนิด นั่นคือ

$$P_2 = \{ p = (x, y, z) \mid x, y, z \text{ เป็นจำนวนจริง ยกเว้นทุกค่าเป็น } 0 \}$$

ภายใต้เงื่อนไขที่ว่าแต่ละจุดคือจุดเอกเทศ ด้วยค่าสเกล่าที่ไม่เป็น ๐ คูณกับตัวของมันเอง ดังนั้น p ก็คือ kp เมื่อ k เป็นจำนวนจริงไม่เป็น ๐

บทนิยาม ๒. จุดในระนาบจำนวนจริงเชิง ภาพฉาย P_2 คือ เส้นในปริภูมิยูคลิดสามมิติ V ที่ผ่าน ไปตลอด ยกเว้นจุดกำเนิด เส้นในระนาบจำนวนจริง เชิงภาพฉาย P_2 คือ ระนาบในปริภูมิยูคลิดสามมิติ V ที่ผ่านไปตลอด ยกเว้นจุดกำเนิด

ทฤษฎีบท ๑. ในระนาบจำนวนจริงเชิงภาพ ฉาย จุด ๒ จุดที่แตกต่างกันจะกำหนดเส้นได้ เส้น เดียวที่ผ่านจุด ๒ จุดนี้ เส้น ๒ เส้นที่แตกต่างกันจะ กำหนดจุดได้จุดเดียวที่ผ่านเส้น ๒ เส้นนี้

ทฤษฎีที่สำคัญเกี่ยวกับเพอร์สเปคทีฟของจุดและเส้นมีดังนี้

บทนิยาม ๓. สามเหลี่ยมใดๆ ๒ รูป เป็นเพอร์สเปคทีฟจากจุด (perspective from a point) ถ้ากำหนดให้เส้นตรงที่สอดคล้องกับจุดยอดเข้าคู่กันมีจุดตัดร่วมกันได้

สามเหลี่ยมใดๆ ๒ รูป เป็นเพอร์สเปคทีฟจากเส้น (perspective from a line) ถ้า กำหนดให้จุดที่สอดคล้องกับเส้นเข้าคู่กันจะมีด้านตัดร่วมกันได้

เพอร์สเปคทีฟจากจุดและเพอร์สเปคทีฟจาก เส้นอธิบายได้ดังภาพต่อไปนี้

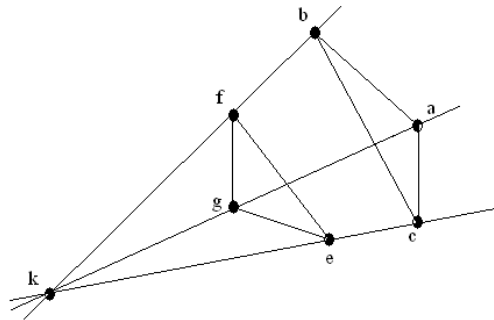

ภาพที่ ๔๐ เพอร์สเปคทีฟจากจุด

ภาพเพอร์สเปคทีฟจากจุด Δabc และ efg มีเส้นตรงที่ สอดคล้องกับจุดยอดเข้าคู่กันคือ ab กับ gf , ac กับ ge และ bc กับ fe เข้าคู่กัน จุด k เป็นจุดที่ Δabc และ efg เป็นเพอร์สเปคทีฟกัน

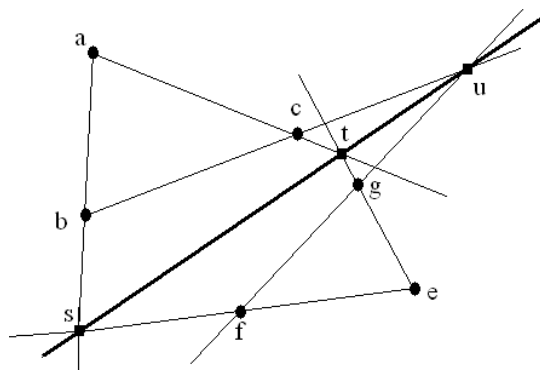

ภาพที่ ๔๑ เพอร์สเปคทีฟจากเส้น

ภาพเพอร์สเปคทีฟจากเส้น Δabc และ efg มีจุด s , t และ u เป็นจุดที่กำหนดโดยด้านที่ สอดคล้องของสามเหลี่ยมทั้ง ๒ นั้นตัดกัน ดังนั้น abc และ efg เป็นเพอร์สเปคทีฟกัน

เพอร์สเปคทีฟจากจุดและเพอร์สเปคทีฟจากเส้นเกิดขึ้นได้ทั้ง ๒ แบบ โดยมีทฤษฎีกล่าว ได้ดัง ทฤษฎีบทที่ ๒ ดังต่อไปนี้

ทฤษฎีบท ๒. สามเหลี่ยมใดๆ ๒ รูป เป็นเพอร์สเปคทีฟจากจุด ก็ต่อเมื่อสามเหลี่ยม ๒ รูป นั้นเป็นเพอร์สเปคทีฟจากเส้น

ภาพเพอร์สเปคทีฟเป็นภาพที่ให้ความรู้สึกมีความลึกให้ความความคุ้นตาเป็นไปตามธรรมชาติที่ มองเห็น ส่วนประกอบของภาพเพอร์สเปคทีฟ ประกอบด้วย

๑. เส้นแผ่นระนาบ (picture plane) คือเส้นระนาบเพื่อที่จะเขียนภาพ หรือระนาบที่จะ เขียนภาพหรือ คือแผ่นกระดาษนั่นเอง

๒. เส้นพื้น (ground line) คือพื้นห้อง หรือเส้นพื้นโลกที่วัตถุวางอยู่

๓. เส้นระดับตา (horizon line) คือเส้นที่ขนานกับเส้นพื้นและจะขึ้นลงได้ ถ้ามองจากที่สูงหรือต่ำ เป็นเส้นสำคัญที่จุดรวมสายตา (vanishing point) จะอยู่บนเส้นนี้

๔. จุดมอง (station point) คือตำแหน่งที่มอง ถ้าจุดมองอยู่ใกล้วัตถุเกินไปจะทำให้เกิดภาพประหลาดได้

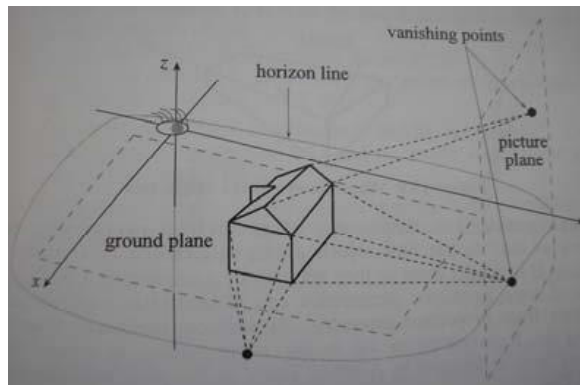

ภาพที่ ๔๒ องค์ประกอบที่สำคัญของเพอร์สเปคทีฟ^{๕๘}

ภาพเพอร์สเปคทีฟมีลักษณะ ๓ แบบ

แบบที่ ๑. เพอร์สเปคทีฟจุดเดียว (one - point perspective) หรือแบบขนาน (parallel perspective) จะมีเส้นขนาน ๒ ชุด คือชุดที่ ๑ จะขนานกับเส้นแผ่นระนาบ และชุดที่ ๒ จะตั้งฉากกับเส้นแผ่นระนาบ

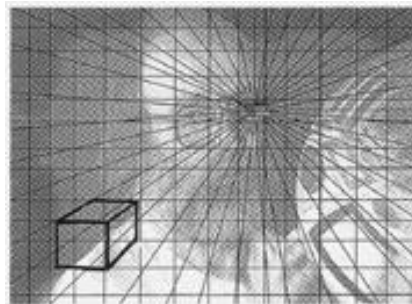

ภาพที่ ๔๓ เพอร์สเปคทีฟจุดเดียว

แบบที่ ๒. เพอร์สเปคทีฟ ๒ จุด (two - point perspective) จะมีจุดรวมสายตา ๒ จุด สำหรับเส้นคู่ขนาน ๒ ชุด แต่ละชุดไปบรรจบที่จุดรวมสายตาของแต่ละจุด

^{๕๘} Henle, M. *Modern Geometries*. (NJ: Prentice. ๒๐๐๑), p. ๑๔๕.

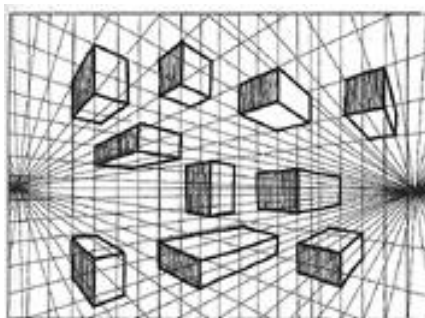

ภาพที่ ๔๔ เพอร์สเปคทีฟ ๒ จุด

แบบที่ ๓. เพอร์สเปคทีฟ ๓ จุด (three – point perspective) จะมีเส้นขนาน ๓ ชุด ทำมุมกับเส้นแผ่น

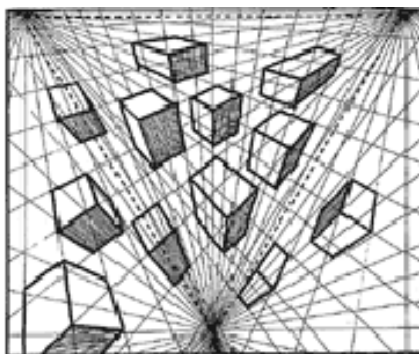

ภาพที่ ๔๕ เพอร์สเปคทีฟ ๓ จุด

เพอร์สเปคทีฟเป็นเรื่องของภาพที่มองเห็นด้านต่างๆ ทุกด้าน โดยเฉพาะภาพทิวทัศน์จะเห็นเป็นภาพลึกลับสมจริงตามธรรมชาติ เพอร์สเปคทีฟ เป็นการประยุกต์ทางเรขาคณิตภาพฉายซึ่งเป็นสาขาหนึ่งคณิตศาสตร์ มีประโยชน์สำหรับนักคอมพิวเตอร์ที่นำไปใช้เขียนโปรแกรมเกี่ยวกับภาพ ๓ มิติ เพื่อช่วยออกแบบโดยเฉพาะด้านการสร้างภาพยนตร์ และการโฆษณา นอกจากนี้ยังเขียนแบบออกแบบ มีการใช้เพอร์สเปคทีฟในการประยุกต์ใช้เขียนภาพ เขียนแบบโครงสร้างอาคาร ซึ่งได้ภาพมองเห็นได้ทุกด้าน^{๕๙}

^{๕๙} ชะเอม สายทอง, “เพอร์สเปคทีฟ”, ก้าวทันโลกวิทยาศาสตร์, (ปีที่ ๘ (๑): ๒๕๕๑): ๑-๗.



ภาพที่ ๔๖ “หลบหนีการวิจารณ์” โดย เปเร บอร์เรลล์ เดล คาโซ ค.ศ. ๑๘๗๔

หลักการวาดภาพแบบเพอร์สเปคทีฟ เป็นหลักการสำคัญที่ศิลปินได้นำไปประยุกต์ใช้ในการเขียนรูปภาพ ๓ มิติให้มีความสมจริงมากขึ้น เช่น ในปี ค.ศ. ๑๘๗๔ เปเร บอร์เรลล์ เดล คาโซ ได้วาดภาพชื่อ “หลบหนีการวิจารณ์” โดยใช้ศิลปะเชิง ๓ มิติ หรือ ศิลปะลวงตา จะเห็นได้ว่า ภาพสามมิตินี้เป็นการจัดปริมาตรที่เป็นจริงในที่ว่างด้วยองค์ประกอบ คือ รูปทรง เส้น ระนาบ ที่ว่าง สี และผิวสัมผัส ฯลฯ เป็นเทคนิคการสร้างศิลปะแบบหนึ่งที่ทำให้ผลลัพธ์ออกมาดูเหมือนมีความเป็นภาพ ๓ มิติ โดยการเขียนให้เกิดภาพลวงตา ถึงแม้จะมีเพียงความกว้างและความยาว แต่น้ำหนักสีที่แตกต่างกัน ทำให้เกิดความตื้นและลึกขึ้น จนสามารถให้ความรู้สึกทางการมองของผู้ดูเสมือนเป็น ๓ มิติ โดยใช้การจัดองค์ประกอบทางศิลปะให้เป็นอันหนึ่งอันเดียวกัน โดยมีมิติของการมองได้ทั้งความกว้าง ความยาว ความสูงหรือความหนา และมีมิติที่กินบริเวณพื้นที่ว่างที่มีทั้งเคลื่อนไหวได้และเคลื่อนไหวไม่ได้

การออกแบบงานสามมิตินั้น ผู้วาดต้องศึกษาและฝึกปฏิบัติหลักการออกแบบศิลปกรรมเบื้องต้นอย่างเชี่ยวชาญ กล่าวถึงทัศนธาตุและหลักการออกแบบทั้งหลายตามลำดับสามารถนำมาประยุกต์ใช้ได้กับงานออกแบบสามมิติ องค์ประกอบพื้นฐานที่จะนำมาใช้ในงานออกแบบ คือ รูปทรง เส้น ระนาบ ที่ว่าง สี พื้นผิว จังหวะ เอกภาพ และดุลยภาพ เพราะสิ่งเหล่านี้มีผลโดยตรงต่อดุลยภาพที่เป็นจริงและดุลยภาพที่วัดได้ด้วยสายตา การสร้างงานศิลปะสามมิติมีความซับซ้อนมากกว่าการออกแบบสองมิติตรงที่งานสองมิตินำเสนอกายในกรอบภาพเท่านั้น แต่งานสามมิตินำเสนอรูปทรงและพื้นที่ว่างสามมิติเพิ่มขึ้นมาให้สัมพันธ์กัน เพื่อให้ผู้ชมสามารถชมความงามได้รอบทิศ ซึ่งผู้สร้างงานจะต้องเข้าใจมุมมองและระยะของการมองด้วย ในที่นี้จึงขอกกล่าวถึงงานออกแบบสามมิติเฉพาะเพียงบางส่วนที่ได้มีการพัฒนาขึ้นมาจากกรอบสองมิติและสามารถนำไปประยุกต์ใช้ในงานสิ่งพิมพ์

ได้การออกแบบ จึงเริ่มต้นตั้งแต่วัตถุประสงค์ของการสร้างงานว่า จะนำงานออกแบบสามมิติชนิดนั้นไปใช้ทำอะไร มีแนวเรื่อง และแนวคิดอย่างไร ต้องการให้คงสภาพเหมือนจริงตามธรรมชาติ เพิ่มรูปลดรูป เป็นรูปทรงธรรมชาติ รูปเรขาคณิต หรือรูปทรงอิสระ วัสดุและกรรมวิธีในการทำงานเหล่านี้เป็นต้น

ปัจจุบันมีความนิยมการวาดภาพ ๓ มิติมากขึ้น และมีการจัดแสดงไว้ในที่ต่างๆ เช่นในห้องจัดแสดงหรือพิพิธภัณฑ์ กระจาดหรือสื่อออนไลน์ รวมไปถึงในพื้นที่สาธารณะต่างๆ อาทิ

กลุ่มที่ ๑ ภาพ ๓ มิติในพิพิธภัณฑ์

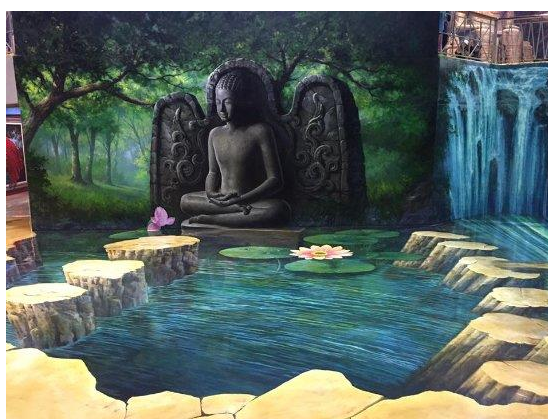

ภาพที่ ๔๗ Art in paradise พัทยา

ที่อยู่ : ๗๘/๓๔ หมู่๙ ถนนพัทยาสาย ๒ ตำบลหนองปรือ อำเภอบางละมุง ชลบุรี

Art in paradise เป็นพิพิธภัณฑ์ภาพจิตรกรรม ๓ มิติ แห่งแรกในประเทศไทยโดยรวบรวมภาพวาดแบบ ๓ มิติ ไว้กว่า ๒๐๐ ภาพ ผู้เข้าชมสามารถสัมผัสผลงานศิลปะได้อย่างใกล้ชิด ในแต่ภาพก็จะมีตัวอย่างการวางท่าทางติดไว้ด้านข้างงานศิลปะแต่ละชิ้น เพื่อเป็นแนวทางให้นักท่องเที่ยวดูว่าจะวางท่าทางแบบใด



ภาพที่ ๔๘ Arts of Korat Mirage Museum นครราชสีมา

ที่อยู่ : ถนนสีปศิริ ตำบลในเมือง อำเภอเมืองนครราชสีมา นครราชสีมา

Arts of Korat Mirage Museum พิพิธภัณฑ์ภาพวาด ๓ มิติแห่งแรกในภาคอีสาน สัมผัสงานศิลปะในแบบใกล้ชิดตัวงาน ถ่ายภาพร่วมกับภาพเขียนได้อย่างอิสระ เสมือนเราเป็นส่วนหนึ่งในงานนั้น ตัวงานศิลปะก็เล่นมุมมองเหมือนทำให้ดูเป็นภาพ ๓ มิติทะลุออกมา



ภาพที่ ๔๙ Trick Art Museum Thailand

ที่อยู่ : ๕๕๕ หมู่ ๓ อาคาร ซานโตรินีพาร์ค (ชะอำ) ถนนเพชรเกษม ตำบลเขาใหญ่ อำเภอชะอำ เพชรบุรี

ทริก อาร์ต มิวเซียม ไทยแลนด์ พิพิธภัณฑ์ภาพวาด ๓ มิติ ซึ่งวาดโดยศิลปินเกาหลีที่มีชื่อเสียง ส่งตรงจากเกาะเจจู ประเทศเกาหลีใต้ สัมผัสประสบการณ์ กับนิทรรศการศิลปะรูปแบบใหม่ ที่มีทั้งภาพ ๓ มิติ ,Object Art, Digital Art ภายใน Trick Art Museum Thailand มีให้ได้สัมผัสกันถึง ๓ แบบด้วยกัน ได้แก่

- Painting Art มหัศจรรย์แห่งภาพลวงตาในรูปแบบ ๓ มิติ ภาพเสมือนมีชีวิตจริง
- Object Art แนวความคิดใหม่ในการสร้างสรรค์ผลงานศิลปะ โดยประยุกต์การใช้ภาพลวงตาเข้ากับการจำลองแบบพื้นที่อยู่อาศัยในชีวิตประจำวัน
- Digital Art พื้นที่จัดแสดงงานนิทรรศการแบบโต้ตอบ โดยใช้เทคนิคทางคอมพิวเตอร์เทคโนโลยีใหม่ล่าสุด เพื่อสร้างลูกเล่นให้กับงานศิลปะด้วยการจำลองสภาวะเสมือนจริง



ภาพที่ ๕๐ For Arts Sake Museum หัวหิน

ที่อยู่ : ๒๒/๑๔๑ ถนนเพชรเกษม ตำบลหัวหิน อำเภอหัวหิน ประจวบคีรีขันธ์

For Arts Sake (ฟอ์ อาร์ท เซค) พิพิธภัณฑ์ภาพ ๔ มิติแห่งแรกในประเทศไทย ภายในพิพิธภัณฑ์ สามารถสัมผัสกับงานศิลปะอย่างใกล้ชิด สนุกสนานไปกับแนวความคิดการถ่ายภาพใหม่ ๆ โดยแนวความคิดการวาดภาพ ๔ มิติ ภายในพิพิธภัณฑ์นั้นได้รวมเอาศิลปะการวาดภาพฝาผนังแบบ Realistic ร่วมไปกับการจัดแสงและเสียง ที่จะทำให้อุบัติการณ์ได้ ใ้ได้อยู่ร่วมในบรรยากาศภาพวาดนั้นอย่างแท้จริง



ภาพที่ ๕๑ Art in Paradise Bangkok

ที่อยู่ : ๙๙ อาคาร ชั้น ๔ ดิเอสพลานาด รัชดา ถนนรัชดาภิเษก แขวงดินแดง เขตดินแดง กรุงเทพฯ

Art in Paradise Bangkok พิพิธภัณฑ์ภาพ ๓ มิติ แห่งใหม่ของชาวกรุงเทพฯ ให้ผู้เข้าชมได้แบ่งปันประสบการณ์แห่งความสุขร่วมกัน ด้วยการถ่ายภาพกับภาพจิตรกรรมทั้งบนฝาผนังและบนพื้นเดินทางสะดวกโดย MRT ลงสถานีศูนย์วัฒนธรรม ทางออกที่ ๓ เอสพลานาด รัชดา ชั้น ๔



ภาพที่ ๕๒ Art in Paradise: Illusion Art Museum (Chiang Mai)

ที่อยู่ : เลขที่ ๑๙๙/๙ ถนนเจริญประเทศ ตำบลช้างคลาน อำเภอเมือง จังหวัดเชียงใหม่
 พิพิธภัณฑ์ภาพวาดลวงตา (Illusion Art Museum) แห่งแรกในจังหวัดเชียงใหม่ ก่อตั้ง
 โดย คุณ จาง กิว ซ็อก (Jang Kyu Suk) ชาวเกาหลี โดยนำเสนอศิลปะภาพวาดลวงตา หรือ Illusion
 Art ศิลปะการวาดภาพที่อาศัยเทคนิค และความเชี่ยวชาญในการวาดภาพลงบนพื้นผิวเรียบให้
 กลายเป็น “ภาพ ๓ มิติ” และให้ความรู้สึกที่เหมือนจริง (Realistic Art) มีการจัดแสดงภาพวาด
 สร้างสรรค์โดยจิตรกรระดับมืออาชีพจากประเทศเกาหลีทั้งหมด ๑๔ ท่าน ภายในพิพิธภัณฑ์กว่า ๑๓๐
 ภาพ แบ่งออกเป็นทั้งหมด ๘ โซน ได้แก่ โซน AQUA โลกใต้ทะเล ท้องดินแดนใต้สมุทร, โซน ZOO
 สวนสัตว์, โซน DINOSAUR สัตว์โลกล้านปี, โซน SURREALISM ศิลปะเหนือจริง, โซน CLASSIC ART
 ศิลปะยุคคลาสสิก ที่คุณก็เป็นศิลปินชื่อดังโลกได้, โซน LANNA ลานนา เพลิน ๆ กับวัฒนธรรมล้ำค่า,
 โซน THAI ประเพณีไทย สนุกสนานไปกับการเล่นของไทย และโซน EGYPTIAN อียิปต์โบราณ เปิด
 ประตูสู่ดินแดนลึกลับ ทั้งยังมีภาพเมืองแถบยุโรปที่ให้ความรู้สึกเหมือนอยู่ในสถานที่จริง โซนตะวันออก
 ประกอบด้วยภาพสถาปัตยกรรมทั้งของเกาหลี ไทย และเขมร โซนอียิปต์โบราณ สัมผัสบรรยากาศ
 แห่งทะเลทราย และสุสานฟาโรห์ โซนศิลปะเหนือจริง และสัตว์โลกล้านปี รวบรวมภาพวาด
 หลากหลายแบบที่ผู้ชมสามารถจินตนาการถ่ายภาพในแบบของแต่ละคนได้อย่างอิสระ เพื่อความ
 สนุกสนาน และเสมือนจริง

กลุ่มที่ ๒ ภาพ ๓ มิติในกระดาษและสื่อออนไลน์

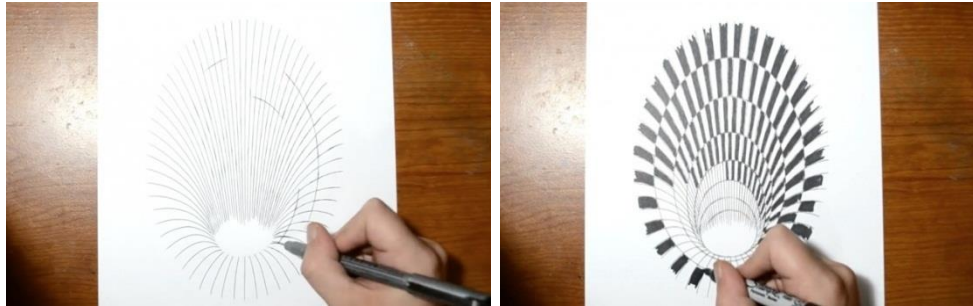

ภาพที่ ๕๓ เทคนิคการเขียนภาพสามมิติ

กลุ่มที่ ๓ ภาพ ๓ มิติในพื้นที่สาธารณะ



ภาพที่ ๕๔ ภาพ ๓ มิติในพื้นที่สาธารณะ

<https://www.pinterest.com/>

กลุ่มที่ ๓ ภาพ ๓ มิติในอาคาร



ภาพที่ ๕๕ มิติในอาคารเอนกประสงค์ โรงเรียนชุมชนท่าข้ามใต้ อ.ฮอด จ.เชียงใหม่

กลุ่มที่ ๔ ภาพ ๓ มิติแนวสตรีทอาร์ตในแหล่งท่องเที่ยว



ภาพที่ ๕๖ ศิลปะแนวสตรีทอาร์ต “ถนนนางงาม” เทศบาลนครสงขลา



ภาพที่ ๕๗ ศิลปะแนวสตรีทอาร์ต เทศบาลนครยะลา



ภาพที่ ๕๘ ศิลปะแนวสตรีทอาร์ต เทศบาลนครลำปาง

๒.๔ แนวคิดการพัฒนาเมืองเป็นแหล่งท่องเที่ยวทางศิลปะ

๒.๔.๑ แนวคิดการสร้างเมืองแบบมาจิสึคิริ (machizukuri)

มาจิสึคิริ [Machizukuri] เป็นคำภาษาญี่ปุ่นที่ผสมกันระหว่าง Machi หมายถึง เมือง และ Tsukuri หมายถึง การทำด้วยมือ การสร้าง^{๖๐} แปลเป็นไทยได้ว่า การปลูกชุมชน, สร้างบ้านแปลงเมือง หรือ การสรรค์สร้างเมือง คือ การพัฒนาที่อยู่อาศัยสิ่งแวดล้อมใกล้ตัวโดยมีการร่วมมือจากกลุ่มต่างๆ ที่หลากหลาย และเป็นการพัฒนาคุณภาพเพิ่มชีวิตชีวาและเสน่ห์ของเมือง บนฐานทุนทางวัฒนธรรม ทั้งที่เป็นสิ่งที่จับต้องได้และจับต้องไม่ได้ แนวคิดนี้เป็นการอาศัยกำลังของคนในท้องถิ่นในการพัฒนา เป็นสำคัญ คนในท้องถิ่นจึงสามารถสร้างความเป็นท้องถิ่นออกมาได้อย่างเหมาะสมหรือสอดคล้องกับ ความต้องการของคนในท้องถิ่น สามารถเรียกเป็นคำสั้นๆ ว่า “ปรัชญาการสร้างเมือง” หมายถึง โครงการสร้างเมืองที่พยายามให้ประชาชนมีจิตสำนึกต่อท้องถิ่นที่ตนอาศัยอยู่ และให้ประชาชนที่ อาศัยอยู่ในพื้นที่สามารถพัฒนาท้องถิ่นของตนเองได้ด้วยตัวเอง เพื่อร่วมกันสร้างชุมชนที่น่าอยู่ มี ชีวิตชีวาและมีเสน่ห์ ตามแบบฉบับที่ประชาชนต้องการอย่างแท้จริง^{๖๑}

Akira Tamura (machizukuri no hassou. ๑๙๘๗) ได้กล่าวถึงที่มาการสร้างเมือง ไว้ใน หนังสือ machizukuri no hassou ว่า หลังจากการฟื้นฟูประเทศหลังสงคราม ญี่ปุ่นกลายเป็น ประเทศอุตสาหกรรมใหม่ที่จะก้าวเข้าสู่เวทีโลก จึงเกิดกระแสการพัฒนาท้องถิ่นที่มุ่งเน้นด้านการ พัฒนาอุตสาหกรรมขยายไปทั่วประเทศ ท้องถิ่นในประเทศญี่ปุ่นตกอยู่ท่ามกลางกระแสการพัฒนาให้ กลายเป็นเมือง แต่กลับเกิดปัญหามลพิษ และปัญหาด้านความสัมพันธ์ของการพัฒนากับประชาชนใน ท้องถิ่น เนื่องจากหน่วยงานส่วนท้องถิ่นที่เกี่ยวข้องแต่ละองค์กรนั้นมีวิธีการที่เป็นแบบแผนเดียวกันทั้ง ประเทศ การบริหารจัดการตนเองในท้องถิ่นนั้นจึงไม่หลุดจากการบริหารท้องถิ่นแบบดั้งเดิมและขาด ความเป็นอิสระในด้านธุรกิจก็เช่นกัน กิจกรรมธุรกิจต่างๆนั้นมุ่งเน้นสร้างโรงงานเพียงเท่านั้น และเห็น ว่าการพัฒนาท้องถิ่นเป็นเรื่องขององค์กรในท้องถิ่น ประชาชนในท้องถิ่นเองก็ไม่ให้ความสนใจในการ อนุรักษ์ท้องถิ่นหรือพัฒนาท้องถิ่น

กล่าวได้ว่า มาจิสึคิริ [Machizukuri] เป็นคำที่ได้ถูกนำมาใช้อย่างกว้างขวางในวงการ อนุรักษ์และฟื้นฟูเมือง รวมไปถึงการปรับภูมิทัศน์ย่านในประเทศญี่ปุ่นตั้งแต่ช่วงหลังสงครามโลกครั้งที่ สอง และเป็นคำที่พูดถึงเรื่อยมากระทั่งถึงปัจจุบัน แต่แท้ที่จริง ขอบเขตของคำนี้มีมากกว่าแค่การ อนุรักษ์มรดกที่สำคัญทางประวัติศาสตร์ ศาสนา หรือภูมิทัศน์เมือง แต่รวมไปถึงการกระตุ้นให้เกิดการ เรียนรู้และส่งเสริมคุณค่าของย่านชุมชน ไม่ว่าจะเป็นมรดกที่จับต้องได้และมรดกที่จับต้องไม่ได้ ทั้งยัง

^{๖๐} ญัฐกานต์ กันธิ, มะจิสึคิริ (Machitsukuri) กับการพัฒนาอุตสาหกรรมการท่องเที่ยว: กรณีศึกษา การพัฒนาอุตสาหกรรมการท่องเที่ยวในจังหวัดโออิตะ ประเทศญี่ปุ่น, (เชียงใหม่: มหาวิทยาลัยเชียงใหม่, ๒๕๕๕), หน้า ๔.

^{๖๑} เรื่องเดียวกัน, หน้า ๕.

สามารถสร้างความยั่งยืนในระบบเศรษฐกิจชุมชนได้อีกด้วย ภายใต้พื้นฐานของความร่วมมือระหว่างคนในย่านและการสนับสนุนจากองค์กรต่างๆ เช่น ภาครัฐ, เอกชน, นักวิชาการ และสถาบันการศึกษาที่ผ่านการสร้างข้อตกลงร่วมกันในระดับชุมชน ทั้งนี้ หัวใจของภูมิทัศน์เมืองเกียวโตไม่ใช่เฉพาะสิ่งที่มองเห็นได้เพียงสายตา แต่ยังรวมถึงความกลมกลืนของการเข้าถึงด้วยประสาทสัมผัสทั้งห้า ประกอบกับเบื้องหลังประวัติศาสตร์อันยาวนานที่หลอมรวมกับความนึกคิดของผู้คน ก่อให้เกิดเป็นตระหนักรู้เพื่อปกป้องรักษา และส่งต่อสืบทอดความเป็นมาประวัติศาสตร์เมืองได้ต่อไป

๒.๔.๒ ความเป็นมาของการสร้างเมืองแบบมาจิสึคิริ (machizukuri)

การสร้างเมืองแบบมาจิสึคิริ (machizukuri) อุซุคิ โมริโอะ (๒๐๐๔) กล่าวว่าไว้ว่าตามข้อบัญญัติแผนการพัฒนาเขตเมืองโตเกียว ในปี ค.ศ. ๑๘๘๘ ทำให้โครงการพัฒนาเมืองใหญ่สมัยใหม่ของประเทศญี่ปุ่นได้เริ่มต้นขึ้น ซึ่งค่อนข้างแตกต่างจากคำสั่งก่อนหน้านี้ของเอโดะ รัฐบาลเมจิบังคับได้ใช้แผนพัฒนาเขตเมืองโตเกียวให้เป็นแผนงานระดับชาติ โดยใช้แผนการปรับปรุงการสร้างเมืองของประเทศมหาอำนาจทางฝั่งตะวันตก (ยุโรป-อเมริกา) มาเป็นต้นแบบหลังจากนั้น แม้ว่าปัจจุบันจะผ่านการแก้ไขกฎหมายมากมาย อย่างไรก็ตาม แต่กรอบที่มีรากฐานมาจากแผนนี้ ก็ไม่ได้เปลี่ยนแปลงไปจากเดิมมากนัก ชาวบ้านในท้องถิ่นนั้นได้เริ่มมีการเปลี่ยนแปลงอย่างจริงจัง ตั้งแต่ช่วงปี ค.ศ. ๑๙๕๐ เกิดความขัดแย้งระหว่างชาวบ้านและรัฐบาลก็เริ่มชัดเจนขึ้น เกิดการประท้วงโดยประชาชนในพื้นที่ต่อต้านแผนการปรับปรุงถนนใหญ่ในการพัฒนาเมืองใหญ่ หรือ แผนการจัดแบ่งสรรที่ดิน และเริ่มมีการจัดกิจกรรมของพลเมืองระดับรากหญ้า (สามัญชน) ซึ่งเป้าหมายของกิจกรรมเหล่านี้ คือ การอนุรักษ์เมืองทางประวัติศาสตร์ หรือ สิ่งแวดล้อมทางธรรมชาติ

ท่ามกลางสถานการณ์เช่นนี้ ในปี ค.ศ. ๑๙๕๒ มีการกล่าวถึงเรื่อง Machitsukuri โดยประชาชนในนิตยสาร “ปัญหาของเมืองใหญ่” เป็นครั้งแรก จะเห็นได้ว่า เริ่มมีหลักฐานการสร้างเมืองแบบ Machitsukuri มาตั้งแต่ก่อนช่วงประมาณต้นปี ๑๙๗๐ โดยกลุ่มพ่อค้าและชาวบ้านในย่านนิเนนซากะและพื้นที่ใกล้เคียงชั้นเนนซากะแห่งเกียวโตที่เริ่มรวมตัวกันเรียกร้องรัฐบาลเพราะเกรงกลัวผลกระทบจากการท่องเที่ยว โดยเฉพาะนายทุนและชาวต่างชาติที่เข้ามาทำลายคุณค่าอันยาวนานของย่าน ในขณะที่เดียวกันทางด้านวิชาการก็มีการสำรวจเชิงพื้นที่เพื่อหาอัตลักษณ์ด้านคุณค่าอาคารสถาปัตยกรรมและภูมิทัศน์ ที่พบในอาคารในย่านเดิม ซึ่งการพัฒนาครั้งนี้ได้รับอิทธิพลของวิวัฒนาการและกระแสพัฒนางานอนุรักษ์ในระดับนานาชาติอีกด้วย เช่น Civic Amenities Act ของสหราชอาณาจักรในปี ๑๙๖๗ ที่ได้กำหนดการขึ้นทะเบียนที่มีผลทางกฎหมายของกลุ่มอาคารที่มีคุณค่าทางวัฒนธรรม โดยตั้งให้เป็นพื้นที่วัฒนธรรมที่สำคัญทางประวัติศาสตร์

ในปี ๑๙๗๒ มีการสถาปนากฎหมายภูมิทัศน์ของเมืองเกียวโตซึ่งเป็นกฎหมายฉบับแรกของประเทศที่ตราบัญญัติขึ้นโดยกำหนดขอบเขตของการอนุรักษ์ในพื้นที่เขตเมืองเกียวโต คือกำหนดเขตภูมิทัศน์ที่สวยงาม, กำหนดเขตอนุรักษ์พิเศษทางประวัติศาสตร์

ต่อมาในปี ๑๙๗๕ ได้มีการแก้ไขกฎหมายอนุรักษ์

กษัตริย์สืบทอดวัฒนธรรม (ค.ศ.๑๙๕๐) โดยเพิ่มเติมพื้นที่อนุรักษ์ขึ้นใหม่ใช้ชื่อว่า "ย่านอนุรักษ์อาคารดั้งเดิม" ถือเป็นการเปลี่ยนแปลงครั้งสำคัญของรัฐบาลที่พยายามขยายขอบเขตมรดกทางวัฒนธรรม วัด ศาลเจ้า ปราสาทโบราณ เมืองเก่า มาสู่ที่มีอาคารบ้านเรือนของประชาชน

ดังนั้น ในช่วงปี ค.ศ.๑๙๖๐-๑๙๗๐ บรรดาหัวหน้าผู้นำฝ่ายปฏิรูปจากโตเกียว, เกียวโต, โยโกฮามา, และที่อื่นๆ เป็นจำนวนมาก ไม่ใช่คำว่า “แผนการพัฒนาเมืองใหญ่” แต่เริ่มใช้คำว่า Machitsukuri แทน เพื่อต้องการให้ประชาชนในพื้นที่ที่มีความรู้สึกว่าคุณมีส่วนร่วมในการสร้างแผนพัฒนาเมืองครั้งนี้ และแสดงถึงการพึ่งพาคนในเมืองมากขึ้น ต่อมาในช่วงปี ค.ศ.๑๙๗๐-๑๙๘๐ หน่วยงานส่วนท้องถิ่นได้มีการริเริ่มเอา Machitsukuri มาพัฒนาเอกลักษณ์เฉพาะในท้องถิ่นของประเทศญี่ปุ่น จนปัจจุบัน Machitsukuri ถูกประเมินในระดับสากล ที่เป็นที่รู้จักกันในฐานะ “การสร้างเมืองแบบญี่ปุ่น”



ภาพที่ ๕๙ ย่านนิเนนซากะภายใต้กฎย่านอนุรักษ์อาคารดั้งเดิมของญี่ปุ่น, เกียวโต

ลักษณะของย่านอนุรักษ์อาคารดั้งเดิมนี้นี้ คือเป็นพื้นที่ที่มีการพัฒนามาแต่โบราณ ส่วนใหญ่เป็นย่านถนนการค้า หรือย่านที่อยู่อาศัยดั้งเดิมมีอาคารคุณค่าทางสถาปัตยกรรมแบบพื้นถิ่น ซึ่งข้อแตกต่างจากมรดกโลกทางวัฒนธรรมอื่นๆ ที่มีประชาชนยังอาศัยและทำการค้าอยู่ ทำให้ย่านดังกล่าวเกิดการพัฒนาขึ้นตลอดเวลา

อาคารอนุรักษ์ชุดแรกเป็นอาคารที่ใช้เพื่อการค้าและพักอาศัยลักษณะคล้ายเรือนแถวไม้ในบ้านเรา เรียกว่า ‘มะจิชะ’ โดยพื้นที่อาคารในนิเนนซากะ ชันเนนซากะ ได้รับการเสนอชื่อให้เป็น

พื้นที่ที่ได้รับการอนุรักษ์ให้เป็นพื้นที่สำคัญทางประวัติศาสตร์แห่งแรกของญี่ปุ่น นับเป็นครั้งแรกที่เสียงเรียกร้องจากคนในชุมชนได้สร้างให้เกิดผลทางกฎหมายที่ส่งผลต่อภูมิทัศน์ย่านสำคัญทางประวัติศาสตร์ และยังเป็นโมเดลแรกของการสรรค์สร้าง ปูกลชุมชนที่ส่งผลต่อย่านประวัติศาสตร์จนเกิดเป็นกระแส Little Kyoto ทั่วประเทศ

๒.๔.๓ แนวทางการสร้างเมืองแบบมาจิสึคิริ (machizukuri)

สภาเทศบาลเมืองเกียวโตกำหนดทิศทางการพัฒนาเมืองไว้หลักๆ คือ การอนุรักษ์สร้างเมืองให้มีชีวิตชีวา, การสร้างสรรค์ให้เกิดการวางผังเมืองอย่างเป็นระบบ ก่อให้เกิดพื้นที่ธรรมชาติและคงไว้ซึ่งสถาปัตยกรรมเก่าแก่ของเมือง และการผสมผสานกันอย่างลงตัวระหว่างเมืองเก่ากับย่านธุรกิจ โดยมีกฎหมายข้อบังคับที่ใช้ในการควบคุมพื้นที่อย่างเคร่งครัด

แนวนโยบายทางวัฒนธรรมเมืองเกียวโต ประเทศญี่ปุ่น จึงมีหลักสำคัญในการอนุรักษ์ภูมิทัศน์ประวัติศาสตร์ไปพร้อมๆ กับการพัฒนาด้านการท่องเที่ยวและการตลาดเพื่อฟื้นฟูเศรษฐกิจให้กลับมามีชีวิตอีกครั้ง มุ่งเน้นไปที่การให้ความสำคัญกับประวัติศาสตร์และศิลปวัฒนธรรม เพราะนั่นคือหัวใจหลักที่เป็นเสน่ห์และจุดดึงดูดนักท่องเที่ยวที่สำคัญของเมือง เกิดเป็นกระแสเกี่ยวกับแบบลึกลับซึ่งมากกว่าการแคไปถึงสถานที่แล้วถ่ายรูป เป็นรูปแบบการเรียนรู้เรื่องราวของสถานที่และชิมชั้บรรยากาศนานมากขึ้น แสดงให้เห็นว่าคนญี่ปุ่นมีความสนใจและรับรู้การอนุรักษ์สูงขึ้น เนื่องจากต้องการสัมผัสบรรยากาศหรือวิถีชีวิตในชุมชนสูงขึ้นเช่นกัน

พลังของประชาชนและชุมชน มีความสำคัญเป็นอย่างมากในการที่จะฟื้นฟูเมืองเก่าเพิ่มเติมจากที่ได้กล่าวไปข้างต้นในช่วงปลายยุค ๙๐ ได้มีการสำรวจบ้านในเขตเมืองเกียวโตจำนวนกว่า ๒๘,๐๐๐ หลัง ผ่านอาสาสมัครจากนักเรียนและผู้ปกครองที่มีความคิดที่ต้องการจะอนุรักษ์บ้านเก่า ร้านค้าเก่า และอาคารเก่าแบบดั้งเดิมซึ่งส่วนใหญ่ทำมาจากไม้ หลังจากนั้นก็มีมีการสำรวจความเห็นของประชาชนที่มีต่ออาคารเก่า โดยพบว่าประชาชนกว่า ๘๐% อยากรให้ลดความสูงของอาคารเพราะไปบดบังบ้านเก่า จึงมีความพยายามที่จะฟื้นฟูบ้านเก่าโดยจัดเป็นห้องพักแบบญี่ปุ่นเพื่อรองรับนักท่องเที่ยว ซึ่งมีคนจำนวนมากสนใจบ้านไม้เหล่านี้

นอกจากนี้ การเปิดบ้านเป็นแหล่งวัฒนธรรมให้นักท่องเที่ยวมาลองฝึกทำงานฝีมือก็ประสบความสำเร็จเป็นอย่างมาก เท่ากับว่าบ้านเก่าเหล่านี้สามารถช่วยพยุงเศรษฐกิจให้กับชุมชนได้ ในปัจจุบันจึงมีการรณรงค์สนับสนุนการใช้พื้นที่บ้านเก่าเพิ่มขึ้น ภายใต้กฎของย่านที่มีการควบคุมทั้งสี ความสูง และรูปแบบอาคาร หรือแม้กระทั่งการควบคุมสีของแสงในพื้นที่เพื่อแสดงภูมิทัศน์เมือง (Townscape) และยังได้รับการสนับสนุนการลงทุนจากรัฐบาลอีกด้วย

แนวโน้มการท่องเที่ยวเกี่ยวโตในลักษณะดังกล่าวทำให้เกิดรายได้นอกเหนือจากเงินอุดหนุนจากท้องถิ่นและจากรัฐบาลเพียงอย่างเดียว โดยนำเม็ดเงินวนมาใช้อนุรักษ์อาคารเก่าอีกที่หนึ่ง แทนที่เอาไปใช้ในการขยายถนน และการพัฒนาความเจริญด้านอื่นๆ ของเมือง

ฉะนั้นการท่องเที่ยวจะต้องให้ความสำคัญกับมรดกทางวัฒนธรรมด้วยการวางศิลปวัฒนธรรมเป็นศูนย์กลาง และนำธุรกิจที่เกี่ยวข้องกับวัฒนธรรมมาล้อมรอบ ผลประโยชน์จากการท่องเที่ยวในรูปแบบนี้นอกจากจะเป็นการอนุรักษ์แล้ว ยังเป็นวิธีการหนึ่งในการพัฒนาเมืองให้ดียิ่งขึ้นอีกด้วย ที่สำคัญคือยังสามารถส่งต่อวัฒนธรรมไปยังคนรุ่นต่อไปในอนาคต

สังเกตได้ว่าแรงกระตุ้นจากชาวชุมชนได้ส่งเสียงไปถึงรัฐบาล บวกกับความร่วมมือกันจากทุกภาคส่วนในเกี่ยวโต ก่อให้เกิดเป็นกระแสماجิสึคิริในระดับประเทศได้สำเร็จ ปัจจุบันรูปแบบนี้ยังเป็นการปลุกฝังคุณค่าทางจิตใจให้คนรุ่นหลังได้รักและหวงแหนในถิ่นฐานของตนเอง คงไว้ซึ่งภาพลักษณ์ของเมืองประวัติศาสตร์และศิลปวัฒนธรรม ที่สามารถอยู่ร่วมกับรูปแบบชีวิตใหม่ๆ ของเมืองได้เป็นอย่างดี

ในหนังสือ machizukuri no hassou ได้สรุปวิธีการสร้างเมืองแบบماجิสึคิริ (machizukuri) ว่า มีอยู่ ๓ วิธีหลักที่ควรใช้ร่วมกัน ได้แก่

๑. วิธีการใช้เทคโนโลยีร่วมกับธรรมชาติ คือ การ “สร้าง” ในด้านที่สัมพันธ์กับลักษณะทางธรณีวิทยา สภาพอากาศ สิ่งมีชีวิต รวมไปถึง การสร้างทางโยธา ทางสถาปัตยกรรม ไฟฟ้า หรือเครื่องจักร กลุ่มนี้ เป็นด้านกับวิทยาศาสตร์และเทคโนโลยี

๒. วิธีการที่สัมพันธ์กับสำนึกของสังคมหรือแบบแผนการใช้ชีวิต วิธีการจัดการ โครงสร้างสังคมเศรษฐกิจ โครงสร้างการบริหาร ระบบต่างๆ กลุ่มนี้ เป็นด้านสังคมวัฒนธรรม และงานบริหารจัดการ

๓. วิธีที่สัมพันธ์กับจิตใจ อารมณ์ความรู้สึก ประสาทสัมผัสของมนุษย์ เช่น ความงาม ความสนุก ความอบอุ่นหรือความสงบ เป็นต้น กลุ่มนี้ เป็นด้านศิลปะ

สามกลุ่มนี้แบ่งตามวิชาเฉพาะ และยังสามารถแบ่งย่อยออกไปได้อีกหลายแขนง ดังนั้นกุญแจสำคัญของการสร้างเมืองคือ การให้ความสำคัญกับทรัพยากรมนุษย์ที่มีความรู้ทางวิชาการทั้งสามสาขานี้ในแขนงต่างๆ และมีความรู้เฉพาะท้องถิ่น ให้มาร่วมกันพัฒนาท้องถิ่น โดยในงานวิจัยนี้จะศึกษาการสร้างเมืองภายในเมืองเชียงใหม่ ลำพูน น่าน โดยมุ่งเน้นที่การสร้างเมืองด้วยศิลปะร่วมสมัย เพื่อวิเคราะห์ระหว่าง ๓ เมือง จะนำหลักการสร้างเมืองใดมาใช้บ้างและสัมพันธ์กับศิลปะร่วมสมัยอย่างไร

๒.๔.๔ โครงการศิลปะ (Art Project) ในการสร้างเมือง

การพัฒนาท้องถิ่นนั้นจะมีนโยบายหรือแนวคิดย่อยที่แตกต่างกันไปตามความแตกต่างทางภูมิศาสตร์และประวัติศาสตร์แต่ละท้องถิ่น หลายท้องถิ่นในประเทศญี่ปุ่นได้หันมาพัฒนาท้องถิ่นโดยเจาะจงในด้านศิลปะ ซึ่งหนึ่งในนั้นคือการสร้างโครงการศิลปะ (Art Project)

จากงานสัมมนาหัวข้อ “ความคิดเกี่ยวกับอนาคตของการสร้างเมืองกับศิลปะ” เมื่อวันที่ ๗ กรกฎาคม ปีค.ศ. ๒๐๑๔ Hayashi Akio ผู้เป็นวิทยากรได้กล่าวถึงโครงการศิลปะ (Art Project) ว่าเป็นกิจกรรมสร้างสรรค์ศิลปะของแต่ละท้องถิ่นที่มุ่งใช้ศิลปะสมัยใหม่ที่ถูกพัฒนาในช่วงปี ค.ศ. ๑๙๙๐ เป็นต้นมา และได้กล่าวถึง หลักการของโครงการศิลปะว่า คือการมุ่งเน้นกระบวนการและเปิดให้สาธารณชนสามารถเข้าถึงได้ มีการดำเนินการอย่างต่อเนื่อง มีผู้ดำเนินโครงการที่หลากหลาย และดำเนินการด้วยความร่วมมือจากหลายองค์กร ได้แก่ ศิลปิน (Artist), ผู้กำกับหรือผู้อำนวยการผลิต (Director), ผู้ผลิต (Producer), องค์กรบริหารส่วนจังหวัด, องค์กรบริหารส่วนท้องถิ่น, NPO หรือ องค์กรไม่แสวงผลกำไร (Nonprofit Organization), มหาวิทยาลัย และประชาชนในท้องถิ่น

ตัวอย่างของโครงการศิลปะในท้องถิ่นของประเทศญี่ปุ่น

๑. โครงการ FUKIAGE WONDER MAP เมือง Fukiage จังหวัด Kagoshima เริ่มขึ้นเมื่อปี ค.ศ. ๒๐๐๙ และจัดต่อเนื่องมาทุกปี โดยจะมีศิลปินจากทั่วประเทศมารวมตัวกันที่เมืองนี้และร่วมกันทำกิจกรรมต่างๆกับชาวเมือง Fukiage และยังมี การตีพิมพ์หนังสือนำเที่ยว “Fukiage Wonder Map” เพื่อประชาสัมพันธ์เมืองอีกด้วย

๒. Osaka CanvasProject เมือง Osaka เป็นกิจกรรมที่จัดให้มองว่า เมืองทั้งหมดคือผ้าใบ โดยการให้ศิลปินแสดงผลงานผ่านเมือง

๓. Hiroshima Art Project จังหวัด Hiroshima เป็นการจัดกิจกรรมเพื่อเผยแพร่การศึกษา แลกเปลี่ยนวัฒนธรรม และฟื้นฟูศิลปวัฒนธรรมโดยมุ่งเน้นที่ศิลปะร่วมสมัย โดยมีความคิดเรื่องการออกแบบสร้างสรรค์พื้นที่ภายในเมืองด้วยการจัดนิทรรศการ, event, workshop หรือการจัดการบรรยาย

๔. Toride Art Project เมือง Toride จังหวัด Ibaraki ด้วยความร่วมมือของชาวเมืองกับมหาวิทยาลัย Tokyo University of the Arts มีทั้งการแลกเปลี่ยนวัฒนธรรมนานาชาติและมีโปรแกรมสำหรับเด็กปัจจุบันอยู่ในระหว่างการพัฒนาให้มี “กลุ่มอาคารที่มีศิลปะ” และ “เกษตรครึ่งหนึ่งศิลปะครึ่งหนึ่ง”

๕. MAIZURU RB Art Project เป็นโครงการสร้างเมืองโดยใช้ศิลปวัฒนธรรมที่นำมาสู่เครือข่ายและวิถีชีวิตอันอุดมสมบูรณ์ของชาวเมือง ซึ่งเกิดจากชีวิตที่ผสมผสานกับรากฐานทางศิลปวัฒนธรรม ประวัติศาสตร์และลักษณะทางภูมิศาสตร์ การมองทรัพยากรท้องถิ่นในมุมใหม่ และการร่วมมือขององค์กร NPO กับเมือง Maizuru ใน Kyoto

๖. Beppu Project จากรายงาน “ศิลปะร่วมสมัยกับการกระตุ้นการพัฒนาท้องถิ่น” ได้กล่าวถึงการสร้างเมืองด้วยศิลปะร่วมสมัยของเมือง Beppu โดยมี Beppu Project เป็นส่วนหนึ่งในแผนงาน ซึ่งเริ่มจากการบูรณะบ้านเรือนหรือร้านค้าเก่าแก่ และการก่อตั้งพื้นที่สำหรับการพบปะพูดคุยและแลกเปลี่ยนวัฒนธรรมเรียกว่า “Platform” ขึ้น จากนั้นในปี ค.ศ. ๒๐๐๙ เมือง Beppu ได้เริ่มจัดเทศกาล Beppu Contemporary Art Festival

๗. Naoshima Art Project รายงานที่ได้กล่าวถึงข้างต้นยังได้ยกตัวอย่างโครงการนี้ของเกาะ Naoshima จังหวัด Kagawa ที่เกิดจากความร่วมมือของเมือง Naoshima กับบริษัท Benesse และจัดเทศกาลร่วมกับเกาะต่างๆ ซึ่งมีศิลปินทั้งในและต่างประเทศเข้าร่วมงาน รวมทั้งมีกิจกรรมของกลุ่มอาสาสมัคร koebitai อีกด้วย^{๖๒}

NAOSHIMA มีแนวคิดที่ว่า Where Art Space Lands on Seascape “ศิลปะมีอยู่ในทุกที่” คงจะไม่ใช้ถ้อยคำที่กล่าวเกินจริงนัก เพราะทุกวันนี้ ศิลปินสามารถนำสิ่งรอบตัวมาใช้เป็นทั้งวัตถุดิบ สื่อกลาง และพื้นที่สร้างสรรค์ผลงานได้อย่างอิสระ และเมื่อความเป็นไปได้ในการสร้างสรรค์นั้นไร้ขีดจำกัด กรอบที่มีชื่อว่า “ค่านิยม” ของการเดินชมศิลปะจึงถูกทลายลงจากประตูปิพิธภัณฑน์ ผนังห้องจัดแสดง ไปสู่พื้นที่กลางแจ้ง สวนสาธารณะ หรือแม้แต่เกาะกลางทะเลอย่างนะโอะชิมะ (Naoshima)

Lonely Planet ต่างยกให้นะโอะชิมะเป็นปลายทางใหม่ที่เหล่านักเสพศิลปะร่วมสมัยไม่ควรพลาด ทั้งยังเป็นชุมทรัพย์แห่งศิลปะที่รวบรวมผลงานของศิลปินระดับแม่เหล็ก จากเกาะเล็กๆ ที่ตั้งอยู่แถบทะเลเซโตะ-โนโก (Seto Inland Sea) ไร้เงาของฝูงชนแออัดอย่างเกียวโตหรือโอซาก้า ทุกวันนี้ นะโอะชิมะจึงกลายเป็นเมืองที่ติดอันดับหนึ่งในสถานที่ท่องเที่ยวยอดนิยมแห่งใหม่ของแดนปลาดิบไปอย่างรวดเร็วคำถามที่เกิดขึ้นก็คือ ทำไมเมืองที่มีสภาพเป็นเกาะ ไกลห่างจากเมืองที่คราคร่ำไปด้วยนักท่องเที่ยว ทั้งยังต้องใช้เวลาในการเดินทางนานหลายต่อ จึงถูกเลือกให้เป็นเมืองศิลปะ และที่สำคัญรัฐบาลญี่ปุ่นมองเห็น “อะไร” บนเกาะแห่งนี้

จากเมืองนิรนามที่แทบจะไม่เคยถูกกล่าวถึง แต่เมื่อสื่อสิ่งพิมพ์ออนไลน์ระดับโลกหลายสำนัก อาทิไทม์ (TIME), เดอะ การ์เดียน (The Guardian), ทราเวล + ลีเซอร์ (Travel + Leisure) หรือแม้แต่ โลกออนไลน์สามสิบกว่าปีก่อน นะโอะชิมะ ยังเป็นที่รู้จักในฐานะที่ตั้งโรงงานอุตสาหกรรมของมิตซูบิชิ ซึ่งเป็นแหล่งบ่มเพาะรายได้หลักทางตอนเหนือของเมือง แต่ในความเป็นจริงประชากรส่วนใหญ่ยังคงประกอบอาชีพประมงและทำไร่ นาเกลือเป็นหลักบนวิถีชีวิตที่เรียบง่าย แม้การเติบโตและการขยายตัวทางเศรษฐกิจและสังคมเมืองในช่วงทศวรรษ ๑๙๘๐ จะนำมาซึ่งความเฟื่องฟูของโรงงานอุตสาหกรรมในเขตการปกครองส่วนท้องถิ่น แต่ผู้คนส่วนใหญ่โดยเฉพาะหนุ่มสาว ก็พากันอพยพออกจากเกาะเพื่อ

^{๖๒} ชูติมา บริสุทธิ์, การศึกษาการสร้างเมือง (machizukuri) ด้วยศิลปะร่วมสมัย ภายในเมือง Kanazawa จังหวัด Ishikawa, (เชียงใหม่: มหาวิทยาลัยเชียงใหม่, ๒๕๕๗), หน้า ๙-๑๕.

แสวงหาโอกาสที่ดีกว่า บ้านเรือนถูกทิ้งร้าง จำนวนประชากรลดลงอย่างรวดเร็ว กลายเป็นปรากฏการณ์ที่ไม่ได้เกิดขึ้นแค่ในนะโอะชิมะเท่านั้น แต่ยังรวมไปถึงหมู่เกาะต่างๆ ที่ตั้งอยู่ในแถบนี้เกือบทั้งสิ้นด้วย ชิคัตสึกุ มียากะ (Chikatsugu Miyake) นายกเทศมนตรี จึงพยายามคิดหาวิธีฟื้นฟูพื้นที่ทางตอนใต้ของนะโอะชิมะให้กลับมามีชีวิตชีวาอีกครั้ง โดยในปี ๑๙๘๕ เขาได้ร่วมมือกับเท็ตสึอิ โกะะ ฟุคุตะเคะ (Tetsuhiko Fukutake) ผู้ก่อตั้งเบนเนสเซ โฮลดิ้งส์ อินคอร์ปอเรชัน (Benesse Holdings, Inc.) กลุ่มบริษัทรายใหญ่ที่มีบทบาทสำคัญในการพัฒนาด้านศึกษาเชิงกลยุทธ์ในญี่ปุ่น เพื่อฟื้นฟูนะโอะชิมะจากความกร่อนสลาย

ฟุคุตะเคะนั้นหลงใหลการสะสมศิลปะและไฟฟ้พื้นที่ที่จะสร้างพื้นที่อิสระเพื่อให้เด็กๆ ได้เรียนรู้ศิลปะท่ามกลางธรรมชาติ ไกลห่างจากแสงสีและความเจริญทางวัตถุ ซึ่งคุณสมบัติของเกาะแห่งนี้ก็ตอบโจทย์ได้เกือบทุกด้าน หลังจากที่เท็ตสึอิ โกะะ เสียชีวิตลง โซอิชิโระ ฟุคุตะเคะ (Soichiro Fukutake) บุตรชายคนโตจึงเป็นผู้สืบทอดเจตนารมณ์ต่อไป โดยวางเป้าหมายของโครงการฟื้นฟูนะโอะชิมะให้เป็นแหล่งท่องเที่ยวสีขาวที่สนับสนุนการสร้างปฏิสัมพันธ์ระหว่างชุมชนกับนักท่องเที่ยวผ่านการศึกษาและทำกิจกรรมด้านศิลปะ มากกว่ามุ่งการกอบโกยรายได้จากการท่องเที่ยวเชิงพาณิชย์เท่านั้น ไม่นานนัก พื้นที่ศิลปะก็ค่อยๆ ผุดเพิ่มขึ้น โดยมีเบนเนสเซ เฮาส์ (Benesse House Museum) เป็นพิพิธภัณฑ์แห่งแรกที่เปิดให้นักท่องเที่ยวเข้าชมและบริการที่พักไปในตัว

ปัจจุบัน นะโอะชิมะ กลายเป็นปลายทางสำคัญของนักท่องเที่ยวที่สนใจและชื่นชมศิลปะร่วมสมัย โดยมีนักท่องเที่ยวเพิ่มขึ้นจาก ๔๖,๘๗๓ คน ในปี ๒๐๐๒ เป็น ๔ แสนกว่าคนในปี ๒๐๑๒ นับเป็นการเรียกความมีชีวิตชีวาที่สูญหายไปกว่าทศวรรษให้กลับคืนสู่หมู่บ้านชาวประมงอีกครั้ง

๒.๔.๕ แนวคิดในการสร้างสรรค์ศิลปะเพื่อพัฒนาเมือง

แนวคิดในการสร้างสรรค์ศิลปะเพื่อพัฒนาเมืองนั้นมีอยู่หลากหลายแนวคิด ขอยกตัวอย่างมานำเสนอ ดังนี้

๑. ดีความคิดศิลปะในสร้างสรรค์เอกลักษณ์ใหม่ (Reinterpret Arts, Create New Identity)

จุดเด่นและจุดขายของเมืองศิลปะ คือ การระดมสุดยอดผลงานของเหล่าศิลปินร่วมสมัยมาจัดแสดงให้นักท่องเที่ยวได้ชื่นชมท่ามกลางทิวทัศน์อันงดงามของทะเลเซโตะ-โนโก ไม่ว่าจะเป็ภาพวาดชุดดอกบัว (The Water Lilies series, ๑๙๑๔-๑๙๑๙) โดยศิลปินอิมเพรสชันนิสม์ โคล้ด โมเนต์ (Claude Monet) หรือ ศิลปะการจัดแสงสี โอเพน สกาย (Open Sky, ๒๐๐๔) โดยศิลปินอเมริกัน เจมส์ เทอร์เรลล์ (James Turrell) แต่ในความเป็นจริงทุกการออกแบบและทุกกิจกรรมที่เกิดขึ้นล้วนผ่านกระบวนการคิดและการตีความภายใต้คอนเซ็ปท์ “ชีวิตที่ดี (Living Well)” ตามวิสัยทัศน์การบริหารของเบนเนสเซ เพื่อสะท้อนให้เห็นว่า ชีวิตของมนุษย์นั้นเชื่อมโยงกับศิลปะและธรรมชาติ โดยศิลปะที่ดีจะช่วยขัดเกลาจิตวิญญาณของมนุษย์ให้กลับคืนสู่ธรรมชาติอีกครั้ง



ภาพที่ ๖๐ The Water Lilies series, ๑๘๖๔-๑๘๖๙

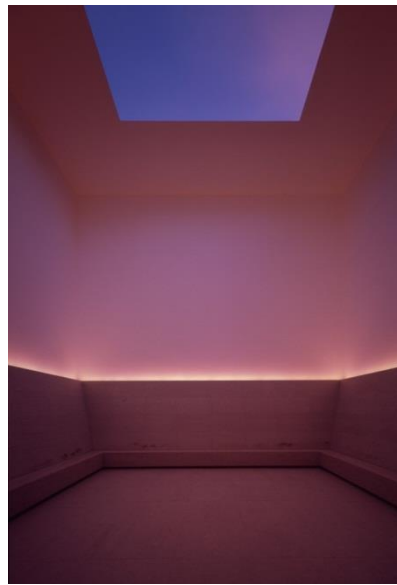

ภาพที่ ๖๑ Open Sky, ๒๐๐๔

รูปแบบสถาปัตยกรรมของพิพิธภัณฑ์บนเกาะ ยังได้รับการออกแบบโดยสถาปนิกแถวหน้าของญี่ปุ่น ทะตะโอะ อันโด (Tadao Ando) กลุ่มอาคารจึงดูทันสมัย ด้วยการออกแบบพื้นที่แบบเปิดโล่ง ให้ความรู้สึกเป็นอิสระเช่นเดียวกับภูมิทัศน์รอบนอก ตัววัสดุนั้นเลือกใช้คอนกรีต ไม้ และหินเป็นหลัก เพื่อสื่อถึงความเรียบง่าย เพราะอันโดมองว่าพื้นที่ของศิลปะที่ดีนั้นไม่ควรแย่งความสนใจจากชิ้นงาน แต่ต้องมีความสมดุลระหว่างขนาดของพื้นที่และตำแหน่งการจัดวางชิ้นงาน เพื่อเปิดโอกาสให้ผู้ชมได้ศึกษาและตีความหมายของผลงานอย่างเต็มที่ นอกจากนี้ เพดานรูปทรงไข่ (Oval) ที่พิพิธภัณฑ์เบเนสเซ เฮาส์ (Benesse House) ก็เรียกเสียงวิจารณ์ด้านดีจากนักท่องเที่ยวนักและนักเสพศิลปะได้ทุกครั้ง เพราะงานออกแบบชิ้นนี้ไม่ใช่แค่สวยงามแปลกตา แต่เผยให้เห็นแก่นแท้ขององค์ประกอบศิลปะที่เรียกว่า “ธรรมชาติ”



ภาพที่ ๖๒ Benesse House

ส่วนพิพิธภัณฑ์ศิลปะชิชู (Chichu Art Museum) นั้นได้รับการออกแบบพื้นที่ให้ซ่อนอยู่ใต้ดิน เพื่อป้องกันการรบกวนภูมิทัศน์อันงดงามของเมือง และที่ท่าเรือประจำเมืองยังมีประติมากรรมฟักทอง (Pumpkin, ๑๙๙๔) ของ ยาโยอิ คุซามะ (Yayoi Kusama) ศิลปินหญิงแนวป๊อป-อาร์ตชาวญี่ปุ่นที่มีเอกลักษณ์จัดจ้าน ยืนตั้งตระหง่านอวดสีสันและลวดลายสะกดตาทุกคนที่พบเห็น จนถูกยกให้เป็นแลนด์มาร์กของเมืองนี้ไปโดยปริยาย ซึ่งยิ่งตอกย้ำว่า นะโอะชิมะไม่ได้จมอยู่กับอดีตของหมู่บ้านชาวประมงที่ถูกทอดทิ้งอีกต่อไป หากถูกสร้างภาพจำใหม่ในฐานะเมืองที่ฟื้นคืนจากความล่มสลาย อันเนื่องมาจากผลกระทบของโลกาภิวัตน์และระบบการผลิตแบบอุตสาหกรรม ด้วยการโอบรับเอา “การไหลบ่าทางวัฒนธรรม” มาเป็นโอกาสใหม่ในการสร้างอัตลักษณ์ของเมืองให้เป็นศูนย์กลางของศิลปะร่วมสมัยระดับโลก และก้าวไปสู่ความเป็นโมเดิร์นเจแปนอย่างเต็มตัว



ภาพที่ ๖๓ Chichu Art Museum

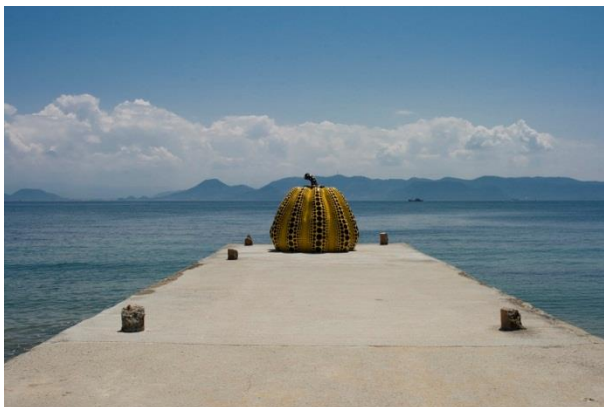

ภาพที่ ๖๔ Pumpkin, ๑๙๙๔

๒. การสร้างพื้นที่ศิลปะทางสังคม (Art Space X Community)

โครงการบ้านศิลปะ ‘The Art House Project’ คือตัวอย่างที่เด่นชัดที่สุดที่สะท้อนถึงการผลักดันให้เกิดพื้นที่ศิลปะระดับชุมชน โดยรวบรวมเหล่าศิลปินร่วมสมัยที่มีฝีมือลายเซ็นเป็นเอกลักษณ์ มาร่วมฟื้นฟูอาคารบ้านร้างในเขตฮอนมูระ (Honmura) ให้เป็นพื้นที่ศิลปะในชุมชน แม้ว่าบ้านหลายหลังจะถูกทิ้งจนทรุดโทรมไร้มูลค่า แต่บรรดาของเก่าเก็บในบ้านพักอาศัยเหล่านี้ถือเป็นวัตถุบิซันเยี่ยมสำหรับศิลปินในการหยิบเรื่องเก่ามาเล่าใหม่ ผลงานที่ถูกสร้างสรรค์ขึ้นในหมู่บ้านแห่งนี้ จึงเกี่ยวโยงกับประวัติศาสตร์และวัฒนธรรมความเป็นอยู่ในอดีตของนะโอะชิมะ โดยมีคนท้องถิ่นเป็นไกด์นำทัวร์ คอยบอกเล่าเรื่องราวต่างๆ ของบ้านแต่ละหลังให้นักท่องเที่ยวได้ฟังอย่างสนุกสนาน หากเปรียบเทียบกับพิพิธภัณฑ์อื่นๆ บนเกาะที่โฟกัสการสร้างความสัมพันธ์ระหว่าง “คน” กับ “ธรรมชาติ” แล้ว การตระเวนชมงานศิลปะตามตรอกซอกซอยในหมู่บ้านชาวประมงนั้นให้ความสำคัญกับความสัมพันธ์ระหว่าง “คน” กับ “คน” มากกว่า โปรเจกต์นี้จึงเป็นแนวทางการส่งเสริมการท่องเที่ยวชุมชนที่ทั้งน่ารักและเป็นกันเอง เพราะนอกจากนักท่องเที่ยวจะได้ข้อมูลจากผู้รู้ตัวจริงแล้วยังเป็นวิธีการกระชับมิตรและย่นระยะห่างระหว่างคนในท้องถิ่นกับคนนอกพื้นที่อีกด้วย



ภาพที่ ๖๕ The Art House Project

๓. การจัดเทศกาลทางศิลปะ

เทศกาลศิลปะนานาชาติเซโตอุชิ (Setouchi International Art Festival) คือ ตัวอย่างของการขยายสเกลโครงการการพัฒนาเมืองในบริเวณทะเลเซโตะ-โนโก ไปสู่ความร่วมมือพหุภาคี ภายใต้การบริหารจัดการระหว่างขององค์กรส่วนปกครองท้องถิ่นจังหวัดคางะวะกับจังหวัดโอคะยะมะ ซึ่งจัดขึ้นครั้งแรกในปี ๒๐๑๐ โดยมีเบนเซซ อินคอร์ปอเรชั่น เป็นหัวเรี่ยวหัวแรงในการผลักดันให้เกิดนิทรรศการศิลปะร่วมสมัยและกิจกรรมต่างๆ ตั้งแต่ นำคอลเลกชันสะสมของเท็ตสึฮิโกะ ฟุคุตะเคะ อดีตผู้บริหารเบนเซซผู้ล่วงลับมาจัดแสดง หรือการเชิญศิลปินร่วมสมัยจากต่างประเทศมาร่วมงาน รวมทั้งขยายขอบเขตการจัดแสดงงานศิลปะจากนะโอะชิมะไปยังเกาะใกล้เคียง อาทิ เทชิมะ (Teshima) ซามิจิมะ (Shamijima) ฮอนจิมะ (Honjima)

ความน่าสนใจของเทศกาลนี้อยู่ตรงที่การจัดงานทุกๆ ๓ ปี (Triennale Festival) บนเกาะเล็กๆ ทั้ง ๑๒ แห่ง โดยผลัดเปลี่ยนสถานที่และเมืองไปตามฤดูกาลที่เหมาะสม ตั้งแต่ฤดูใบไม้ผลิ ฤดูร้อน ไปจนถึงฤดูใบไม้ร่วง เป็นเวลา ๗ เดือน เพื่อเปิดโอกาสให้นักท่องเที่ยวได้ชมงานศิลปะท่ามกลางทิวทัศน์อันงดงามที่สุดในฤดูกาลของแต่ละเกาะ ซึ่งนับว่าช่วยสร้างรายได้และอาชีพให้กับชุมชนท้องถิ่นได้เป็นอย่างดี และเพื่อต่อยอดความสำเร็จที่ผ่านมา เทศกาลจึงถูกจัดขึ้นอีกครั้งในปี นี้ โดยได้รับการสนับสนุนอย่างเป็นทางการจากกระทรวงการต่างประเทศ กระทรวงพาณิชย์และอุตสาหกรรม รวมทั้งกระทรวงการท่องเที่ยวญี่ปุ่น เพื่อยกระดับคุณภาพงานสู่สากล รวมทั้งเผยแพร่ประชาสัมพันธ์ข้อมูลการท่องเที่ยวผ่านช่องทางออนไลน์อย่างเป็นระบบ และเชื่อมโยงเส้นทางรถไฟจากเมืองท่องเที่ยวสู่เส้นทางเดินเรือไปยังเกาะต่างๆ ไว้อย่างครบครัน ที่มา: setouchi-artfest.jp

๔. การสร้างเมืองที่ยั่งยืนด้วยศิลปะ (City is Long When Art Lasts)

สิ่งที่น่าประทับใจของโครงการพัฒนาเมืองนี้ก็คือ วิสัยทัศน์อันกว้างไกลของรัฐบาลและชาวญี่ปุ่น ซึ่งไม่ได้ยึดติดอยู่กับการพัฒนาเมืองโดยอาศัยต้นทุนทางอารยธรรมในอดีตเช่นปราสาทยุคเอโดะ ซึ่งเป็นประสบการณ์ที่นักท่องเที่ยวต่างชาติคุ้นชินกันเป็นอย่างดีเท่านั้น แต่ยังเล็งเห็นถึง “ศักยภาพ” ของทรัพยากรบุคคล (ศิลปิน) และพื้นที่ (เมือง) ที่มีอยู่ในปัจจุบัน แล้วนำมาถักทอเรื่องราวใหม่ จนตกผลึกเป็น “ชุดประสบการณ์ใหม่” นั่นคือมีลักษณะเป็น “วัฒนธรรมรวมตัว (Cultural Homogenization)” ที่ถูกจริตสากลมากขึ้น (และแน่นอนว่าขายได้) แต่ก็ไม่ทิ้งอัตลักษณ์ความเป็นญี่ปุ่นสมัยใหม่ ซึ่งความสำเร็จข้อนี้ก็สอดคล้องกับนโยบายกอบกู้เศรษฐกิจและอัตลักษณ์แห่งชาติ “คูล เจแปน” ของรัฐบาลได้พอดี

อย่างไรก็ตาม นะโอะชิมะนั้นไม่ได้พุ่มพักและเติบโตมาจากพื้นฐานทางสังคมที่นิยมชมชอบศิลปะ ทำให้ประชาชนส่วนใหญ่ยังขาดความรู้ความเข้าใจในศิลปะร่วมสมัย และไม่ได้มีส่วนร่วมในการขับเคลื่อนเมืองอย่างเต็มรูปแบบ หากเปรียบกับการปลูกต้นไม้ ก็ไม่ต่างจากการตัดชำกิ่ง โดยมีศิลปะระดับที่อุปเป็นพันธุไม้ชั้นดี มาตัดชำบนเมืองที่มีทัศนียภาพอันงดงามเท่านั้น แต่ยังคงขาดการนำอัจฉริยภาพแห่งท้องถิ่นของชาวประมงมาบูรณาการเข้ากับกลยุทธ์การพัฒนาเมืองอย่างจริงจัง จึงเป็นที่น่าติดตามต่อไปว่า การพัฒนาเมืองแห่งนี้จะดำเนินต่อไปในทิศทางใด องค์กรบริหารส่วนท้องถิ่นจะหาวิธีจัดการสร้างรายได้และความเป็นอยู่ที่ดีให้กับชุมชนในระยะยาวได้หรือไม่ หรือแท้จริงแล้ว พื้นที่ศิลปะต่างๆ ในมุมเมือง ก็เป็นเพียงแหล่งท่องเที่ยวตามกระแสนิยมอีกแห่งหนึ่ง^{๖๓}

๒.๕ แนวคิดเกี่ยวกับพฤติกรรมการท่องเที่ยวของนักท่องเที่ยว

๒.๕.๑ พฤติกรรมของนักท่องเที่ยว

คณะกรรมการนโยบายการท่องเที่ยวแห่งชาติ ได้ประมวลสรุปการเปลี่ยนแปลงของพฤติกรรมของนักท่องเที่ยว (๒๕๕๔) ไว้ว่า

๑) พฤติกรรมผู้บริโภคปรับเปลี่ยนไปตามสภาพเศรษฐกิจ ผลกระทบจากภาวะเศรษฐกิจตกต่ำ ส่งผลให้นักท่องเที่ยวใช้จ่ายด้านการท่องเที่ยวอย่างระมัดระวัง โดยคำนึงถึงความคุ้มค่าเงินมากขึ้น ประกอบกับการที่คู่แข่งหันมาใช้กลยุทธ์ด้านราคาเพื่อดึงความสนใจของตลาดนักท่องเที่ยวที่หดตัวลง ทำให้นักท่องเที่ยวมีทางเลือกในการเลือกจุดหมายปลายทางมากขึ้น ซึ่งมีผลให้เกิดพฤติกรรม Last minute คือ ใช้เวลาสั้นก่อนการเดินทางเพื่อตัดสินใจในการจอง/ซื้อสินค้าและบริการท่องเที่ยวเพื่อแสวงหาความคุ้มค่า

^{๖๓} ปียพร อรุณเกรียงไกร, Creative Knowledge. ออนไลน์. แหล่งที่มา <https://hr.tcdc.or.th/en/Articles/Detail/NAOSHIMA> [๑๒ กุมภาพันธ์ ๒๕๖๒].

๒) นักท่องเที่ยวนิยมเดินทางท่องเที่ยวระยะใกล้ โดยอาจเลือกเดินทางท่องเที่ยวภายในประเทศหรือภายในภูมิภาคเดียวกันมากขึ้น ทั้งนี้การรวมกลุ่มทางเศรษฐกิจของประเทศต่าง ๆ และกรอบความร่วมมือด้านการท่องเที่ยว เช่น UNWTO APEC ASEAN ACD GMS ACMECS IMT-GT และ BIMSTEC เป็นต้น ช่วยลดอุปสรรคและข้อจำกัดในการท่องเที่ยว

๓) นักท่องเที่ยวมีแนวโน้มสนใจการท่องเที่ยวในความสนใจพิเศษ (Special Interest Tourism) เช่น การท่องเที่ยวเชิงสุขภาพ (Health Tourism) การท่องเที่ยวเชิงผจญภัย (Adventure Tourism) การท่องเที่ยวเชิงศาสนา (Spiritual Tourism) การท่องเที่ยวเพื่อการประชุมและนิทรรศการ (MICE) และการท่องเที่ยวเชิงกีฬา (Sports Tourism) เป็นต้น รูปแบบการท่องเที่ยวดังกล่าวมีแนวโน้มขยายตัวเนื่องจากนักท่องเที่ยวมีแนวโน้มต้องการที่จะเรียนรู้และได้รับประสบการณ์ที่แตกต่างในการท่องเที่ยวแต่ละครั้ง ต้องการสัมผัสธรรมชาติที่บริสุทธิ์ กิจกรรมที่เป็นมิตรกับสิ่งแวดล้อม เลือกพักแรมในโรงแรมที่มีเอกลักษณ์ ซึ่งประเทศไทยมีความพร้อมของทรัพยากรพื้นฐานสำหรับการท่องเที่ยวในความสนใจพิเศษ

๔) กระแสของความสนใจและใส่ใจในสุขภาพ และการออกกำลังกาย ทำให้การท่องเที่ยวเชิงสุขภาพ (Health Tourism) และการท่องเที่ยวเชิงกีฬา (Sports Tourism) มีแนวโน้มได้รับความสนใจจากนักท่องเที่ยว สำหรับการท่องเที่ยวเชิงกีฬา ประเทศต่าง ๆ ได้แข่งขันกันแย่งสิทธิ์ในการจัดกิจกรรม หรือ Event ด้านการกีฬา ซึ่งไทยเป็นประเทศหนึ่งที่มีความพร้อมด้านบุคลากรสนามแข่งขัน ประสบการณ์ในการจัดการแข่งขันกีฬาระดับนานาชาติ รวมถึงกีฬาที่มีเอกลักษณ์ เช่น มวยไทย และตะกร้อ สำหรับการท่องเที่ยวเชิงสุขภาพไทยมีชื่อเสียงในเรื่องของสปา การนวดแผนไทยความพร้อมในด้านของบุคลากร มีสถานประกอบการที่มีคุณภาพ ซึ่งพร้อมต่อการรองรับนักท่องเที่ยวในอนาคต

๕) กระแสความรับผิดชอบต่อสังคมและสิ่งแวดล้อม การอนุรักษ์ประเพณีวัฒนธรรมดั้งเดิมกำลังได้รับความนิยมจากนักท่องเที่ยว และมีแนวโน้มมากขึ้น แนวคิดการพัฒนาอย่างยั่งยืนได้ถูกเปลี่ยนถ่ายเข้าสู่อุตสาหกรรมท่องเที่ยวโดยรวมอย่างเป็นลำดับ และกำลังปรับเปลี่ยนสภาพไปสู่การจัดการที่คำนึงถึงขีดความสามารถการรองรับของธรรมชาติ ชุมชน วัฒนธรรมนิยม ประเพณี วัฒนธรรม และวิถีชีวิตความเป็นอยู่ของชุมชน และมุ่งเน้นสิ่งแวดล้อมและฐานทรัพยากรของพื้นที่ท่องเที่ยวเป็นสำคัญ ดังนั้น จึงเป็นโอกาสในการสร้างเอกลักษณ์และตราสัญลักษณ์สินค้าทางการท่องเที่ยว วัฒนธรรมและธรรมชาติของประเทศไทยให้เป็นที่รู้จักและได้รับการยอมรับในระดับสากล^{๖๔}

^{๖๔} คณะกรรมการนโยบายการท่องเที่ยวแห่งชาติ, แผนพัฒนาการท่องเที่ยวแห่งชาติ พ.ศ. ๒๕๕๕ - ๒๕๕๙, (กรุงเทพมหานคร : กระทรวงการท่องเที่ยวและกีฬา, ๒๕๕๕), หน้า ๘ - ๙.

ในปัจจุบัน การเปลี่ยนแปลงของพฤติกรรมนักท่องเที่ยว กระแสความนิยมท่องเที่ยว ทางเลือกการขยายตัวของตลาดการท่องเที่ยวเฉพาะทาง ทำให้การท่องเที่ยวเชิงสุขภาพ (Health Tourism) การท่องเที่ยวเชิงผจญภัย (Adventure Tourism) การท่องเที่ยวเชิงศาสนา (Spiritual Tourism) การท่องเที่ยวเพื่อการประชุมและนิทรรศการ (MICE) และการท่องเที่ยวเชิงกีฬา (Sports Tourism) มีแนวโน้มขยายตัว และประเทศไทยก็มีความพร้อม จึงเป็นโอกาสให้ประเทศไทยสร้าง นวัตกรรมใหม่เพื่อรองรับแนวทางการท่องเที่ยวเฉพาะทางในอนาคต^{๒๕} ดังนั้น ในแผนพัฒนาการ ท่องเที่ยวแห่งชาติ พ.ศ. ๒๕๕๕ – ๒๕๕๙ จึงมุ่งเน้นในการกระจายตลาดการท่องเที่ยวและพัฒนาระบบตลาดสินค้าทางการท่องเที่ยวสมัยใหม่ให้สอดคล้องกับพฤติกรรม และรสนิยมของนักท่องเที่ยว ในกลุ่ม MICE กลุ่มครอบครัว กลุ่มฮันนีมูน กลุ่มท่องเที่ยวเพื่อเป็นรางวัล กลุ่มท่องเที่ยวเชิงนิเวศ กลุ่มท่องเที่ยวเพื่อสุขภาพ (Health and Wellness) กลุ่มท่องเที่ยวเชิงการแพทย์ กลุ่มท่องเที่ยวเชิง เกษตร และการท่องเที่ยวเชิงกีฬาและนันทนาการ เป็นต้น

จากการศึกษาของ Bywater (๑๙๙๓) ได้แยกประเภท ซึ่งเป็นแบบอย่างพฤติกรรมของ นักท่องเที่ยวเชิงวัฒนธรรมออกเป็น ๓ ประเภท

๑. นักท่องเที่ยวตามแรงกระตุ้นทางวัฒนธรรม (Culturally Motivated) หมายถึง ผู้ที่ เดินทางท่องเที่ยวด้วยเหตุผลทางวัฒนธรรม นักท่องเที่ยวกลุ่มนี้มีความสนใจที่จะเรียนรู้ ศึกษา วัฒนธรรมและมีพฤติกรรมที่จะพักอยู่ในแหล่งท่องเที่ยวเป็นระยะเวลานาน

๒. นักท่องเที่ยวตามแรงบันดาลใจทางวัฒนธรรม (Culturally Inspired) หมายถึง ผู้ที่ถูก ดึงดูดใจด้วยศักยภาพของแหล่งท่องเที่ยวที่เป็นที่รู้จักกัน หรือได้รับการประชาสัมพันธ์ผ่านสื่อ รูปภาพ โดยนักท่องเที่ยวประเภทนี้ จะใช้ระยะเวลาที่จะพักอยู่ในแหล่งท่องเที่ยวน้อยกว่าประเภทแรก แต่มี โอกาสที่จะเดินทางกลับมายังสถานที่ท่องเที่ยวอีกครั้งในอนาคต

๓. นักท่องเที่ยวตามแรงดึงดูดทางวัฒนธรรม (Culturally Attracted) หมายถึง ผู้ที่มี ความสนใจในกิจกรรมการท่องเที่ยวที่เกิดขึ้น โดยนักท่องเที่ยวประเภทนี้จะมีระยะเวลาในการ ท่องเที่ยวน้อย อาจจะเป็นในลักษณะเยี่ยมชมมากกว่าการพักอาศัย

Smith (๒๐๐๓) ได้จัดประเภทและพฤติกรรมนักท่องเที่ยวในแหล่งท่องเที่ยวทาง วัฒนธรรม ดังนี้

ประเภทนักท่องเที่ยวเชิงวัฒนธรรม	สถานที่และกิจกรรมที่สนใจ
นักท่องเที่ยวแหล่งมรดก (Heritage Tourist)	ปราสาท พระราชวัง บ้านโบราณ แหล่ง โบราณคดี อนุสาวรีย์

^{๒๕} คณะกรรมการนโยบายการท่องเที่ยวแห่งชาติ, แผนพัฒนาการท่องเที่ยวแห่งชาติ พ.ศ. ๒๕๕๕ – ๒๕๕๙, หน้า ๑๙.

นักท่องเที่ยวศิลปะ (Arts Tourist)	โรงละคร การแสดงคอนเสิร์ต เทศกาล งานประเพณี
นักท่องเที่ยวเชิงสร้างสรรค์ (Creative Tourist)	ถ่ายภาพ วาดภาพ เครื่องปั้น ทำอาหาร หัตถกรรม
นักท่องเที่ยววัฒนธรรมเมือง (Urban Cultural Tourist)	แหล่งประวัติศาสตร์ แหล่งอุตสาหกรรม
นักท่องเที่ยววัฒนธรรมชนบท (Rural Cultural Tourist)	การท่องเที่ยวเชิงเกษตร ชุมชน ฟาร์ม พิพิธภัณฑ์ธรรมชาติ ภูมิทัศน์
นักท่องเที่ยววัฒนธรรมภูมิปัญญาท้องถิ่น (indigenous Cultural Tourist)	ชาวเขา ทะเลทราย เดินป่า ศูนย์วัฒนธรรม ศิลปะและหัตถกรรม
นักท่องเที่ยววัฒนธรรมทันสมัย (Popular Cultural Tourist)	สวนสนุก ห้างสรรพสินค้า การแสดงคอนเสิร์ต งานแข่งขันกีฬา

การแบ่งประเภท และลักษณะของนักท่องเที่ยวเชิงวัฒนธรรมดังตารางข้างต้น ทำให้ทราบถึงลักษณะและความต้องการของนักท่องเที่ยว เพื่อใช้เป็นแนวทางในการกำหนดกลยุทธ์ตอบสนองความต้องการทางด้านพฤติกรรมของนักท่องเที่ยว อันจะนำไปสู่การสร้างรายได้ให้แหล่งท่องเที่ยวควบคู่ไปกับการส่งเสริมความรู้ความเข้าใจ และการรักษาวัฒนธรรมของชุมชนให้คงไว้^{๖๖} มีกรณีศึกษาของงานวิจัยหลายชิ้นที่เกี่ยวกับพฤติกรรมของนักท่องเที่ยว เช่น

งานศึกษาของ อีร์วิธน์ บุตตะโยธี (๒๕๕๑) เรื่อง ความพึงพอใจและพฤติกรรมของนักท่องเที่ยวชาวไทยที่มีต่อเมืองโบราณ จังหวัดสมุทรปราการ ผลการวิจัยพบว่า นักท่องเที่ยวชาวไทยที่มาเที่ยวเมืองโบราณ ส่วนใหญ่เป็นเพศชาย มีอายุระหว่าง ๑๕-๒๕ ปี มีระดับการศึกษาปริญญาตรี ประกอบอาชีพพนักงานบริษัท มีรายได้ต่อเดือน ๑๕,๐๐๑ - ๒๕,๐๐๐ บาท โดยนักท่องเที่ยวส่วนใหญ่พอใจต่อทัศนียภาพความสวยงามของเมืองโบราณ และพอใจต่อความกว้างขวางของสถานที่ โดยยังเห็นว่าราคาค่าเข้าชมเหมาะสม และคุ้มค่าในการมาเที่ยว แต่ยังเห็นว่าเมืองโบราณยังขาดการประชาสัมพันธ์ที่เพียงพอ และไม่มีช่องทางการประชาสัมพันธ์ที่หลากหลาย

นักท่องเที่ยวชาวไทยที่มาเที่ยวเมืองโบราณ ส่วนใหญ่ได้รับข้อมูลข่าวสารจากอินเทอร์เน็ต ใช้รถยนต์ส่วนบุคคลในการมาเที่ยวและใช้ขับเที่ยวชมภายในเมืองโบราณ และโดยมากมาเที่ยววันหยุดเสาร์-อาทิตย์ ส่วนบุคคลที่มีผลต่อการเที่ยวเมืองโบราณ คือ เพื่อน และค่าใช้จ่ายเฉลี่ยต่อคนในการเที่ยวเมืองโบราณแต่ละครั้ง คือ ๕๙๒ บาท โดยนักท่องเที่ยวเห็นว่าการมาเที่ยวเมืองโบราณ

^{๖๖} กาญจนา แสงลิ้มสุวรรณ และศรันยา แสงลิ้มสุวรรณ, การท่องเที่ยวเชิงมรดกวัฒนธรรมอย่างยั่งยืน, Executive Journal, (October – December ๒๐๑๒): ๑๔๒.

คุ้มค่ากับเวลา การรับรู้เมื่อมาเที่ยวเมืองโบราณสูงกว่าที่คาดหวัง ความพึงพอใจโดยรวมอยู่ในระดับพอใจ โดยอาจจะกลับมาเที่ยวเมืองโบราณอีกในครั้งหน้า และจะมีการแนะนำให้คนที่รู้จักมาเที่ยวเมืองโบราณ

นักท่องเที่ยวที่มีอายุ ระดับการศึกษา อาชีพ รายได้เฉลี่ย ต่างกันมีพฤติกรรมการท่องเที่ยวเมืองโบราณ ด้านความพึงพอใจโดยรวมและด้านการรับรู้เมื่อเทียบกับความคาดหวังต่างกัน อย่างมีนัยสำคัญทางสถิติที่ระดับ .๐๕ และความพึงพอใจของนักท่องเที่ยวต่อส่วนต่างๆของเมืองโบราณโดยรวม มีความสัมพันธ์กับพฤติกรรมของนักท่องเที่ยวด้านการรับรู้เมื่อเทียบกับความคาดหวัง อย่างมีนัยสำคัญทางสถิติที่ระดับ .๐๕ โดยมีความสัมพันธ์ในระดับต่ำ^{๖๗}

ผลการศึกษาของ ณัฐพล ตันตวิวงศ์ตระกูล (๒๕๕๔) เรื่อง พฤติกรรมของนักท่องเที่ยวที่มีผลต่อการตัดสินใจเลือกสถานที่ท่องเที่ยว อำเภอเชียงคาน จังหวัดเลย จากผลการศึกษาพบว่า นักท่องเที่ยวกลุ่มตัวอย่างส่วนใหญ่เป็นเพศหญิง มีอายุระหว่าง ๒๖ - ๓๕ ปี สถานภาพโสด เป็นนิสิตนักศึกษา ส่วนใหญ่มีการศึกษาในระดับปริญญาตรี มีรายได้เฉลี่ยต่ำกว่า ๑๐,๐๐๐ บาทต่อเดือน นักท่องเที่ยวกลุ่มตัวอย่างส่วนใหญ่ชอบรูปแบบการท่องเที่ยววัฒนธรรม และชื่นชอบในกิจกรรมตกบาตรข้าวเหนียวโดยเหตุผลหลักที่เลือกมาเที่ยวเชียงคานก็เพื่อต้องการที่จะศึกษาประเพณีวัฒนธรรมและวิถีชีวิตความเป็นอยู่ของคนท้องถิ่น ส่วนใหญ่แล้วจะมาเที่ยวเชียงคานร่วมกันประมาณ ๓ - ๕ คน ในช่วงฤดูหนาว โดยศึกษาข้อมูลจากนิตยสาร สิ่งพิมพ์ รวมถึงเว็บไซต์ต่าง ๆ เพื่อประกอบการตัดสินใจโดยเฉลี่ยกลุ่มตัวอย่างจะมาเที่ยวเชียงคานประมาณ ๑ ครั้งต่อปี และใช้เวลาอยู่ที่เชียงคานประมาณ ๒ วัน เสียค่าใช้จ่ายเฉลี่ยต่อครั้งประมาณ ๑,๐๐๐ - ๓,๐๐๐ บาท

จากความคิดเห็นเพิ่มเติมของนักท่องเที่ยวพบว่า นักท่องเที่ยวชื่นชอบในความเป็นเอกลักษณ์ของเชียงคาน ทั้งในด้านบรรยากาศ วิถีชีวิตความเป็นอยู่ ประเพณีและวัฒนธรรมท้องถิ่น ซึ่งนักท่องเที่ยวอยากให้เชียงคานยังคงไว้ซึ่งเอกลักษณ์แบบดั้งเดิม ไม่อยากให้วิถีชีวิตประเพณีและวัฒนธรรมท้องถิ่นเกิดการเปลี่ยนแปลง^{๖๘}

งานศึกษาของ อินทัช รีเสิร์ช แอนด์ คอนซัลแทนซี่ จำกัด, บริษัท (๒๕๕๔) เรื่อง โครงการสำรวจทัศนคติและพฤติกรรมในการเดินทางท่องเที่ยวของชาวไทยในพื้นที่ที่มีศักยภาพในการส่งออกนักท่องเที่ยว พบว่า การศึกษาครั้งนี้พบว่ากลุ่มเป้าหมายที่อยู่ในพื้นที่ศึกษาใช้แรงจูงใจ เพื่อทำให้เกิดการเดินทางท่องเที่ยว (ในอดีต) ของตนอยู่ ๕ ประเภทได้แก่ “แรงจูงใจจากการได้เห็น ได้สัมผัสประสบการณ์ทางกายภาพ” “แรงจูงใจด้านความรัก/ความสัมพันธ์” “แรงจูงใจจากการได้ซื้อสินค้า/

^{๖๗} วีรวัฒน์ บุตตะโยธี, ความพึงพอใจและพฤติกรรมของนักท่องเที่ยวชาวไทยที่มีต่อเมืองโบราณจังหวัดสมุทรปราการ, (กรุงเทพมหานคร: มหาวิทยาลัยศรีนครินทรวิโรฒ, ๒๕๕๑).

^{๖๘} ณัฐพล ตันตวิวงศ์ตระกูล, พฤติกรรมของนักท่องเที่ยวที่มีผลต่อการตัดสินใจเลือกสถานที่ท่องเที่ยวอำเภอเชียงคาน จังหวัดเลย, (กรุงเทพมหานคร: มหาวิทยาลัยเทคโนโลยีราชมงคลธัญบุรี, ๒๕๕๔).

ข้อบ่งชี้” “แรงจูงใจจากการแสวงหาความอึดอึดทางจิตใจผ่านการทำบุญ/ภาวนา” และ “แรงจูงใจที่อยากได้รับความสุขจากการให้ประโยชน์คืนกลับสู่ธรรมชาติหรือสังคม” นอกจากนั้นการใช้แรงจูงใจเพื่อ “แสวงหาความอึดอึดทางจิตใจผ่านการทำบุญ/ภาวนา” ก็มีแนวโน้มสูงในบางพื้นที่ อย่างเช่นจังหวัดในพื้นที่ศึกษาภาคกลาง และตะวันออก (หมายเหตุผู้วิจัย: อาจมีความเกี่ยวข้องกับกิจกรรมไหว้พระ ๙ วัด) รวมถึงกลุ่มเป้าหมายในจังหวัดเชียงใหม่และจังหวัดสุราษฎร์ธานี (หมายเหตุผู้วิจัย: เชียงใหม่มีศาสนสถานสำคัญอยู่โดยรอบเป็นจำนวนมาก สุราษฎร์ธานีมีแหล่งท่องเที่ยวสำคัญอย่างวัดพระมหาธาตุวรมหาวิหาร ซึ่งอยู่ในจังหวัดนครศรีธรรมราช เป็นหนึ่งในแหล่งท่องเที่ยวยอดนิยม) ขณะที่การใช้แรงจูงใจด้าน “ความสุขจากการให้ประโยชน์คืนกลับสู่ธรรมชาติหรือสังคม” นั้นยังมีการประยุกต์ใช้ในสัดส่วนไม่สูงมากนักในปัจจุบัน แต่ก็มีกลุ่มศักยภาพที่น่าสนใจจำนวนไม่น้อย ในบางพื้นที่ เช่น ในจังหวัดชลบุรี จังหวัดเชียงใหม่ หรือจังหวัดขอนแก่น เป็นต้น หากพิจารณาเปรียบเทียบการใช้แรงจูงใจเพื่อกระตุ้นการตัดสินใจเดินทางของกลุ่มวิถีชีวิตต่างๆ พบความสอดคล้องระหว่างคุณลักษณะสำคัญของแต่ละกลุ่มวิถีชีวิตกับการประยุกต์ใช้แรงจูงใจเพื่อการเดินทางท่องเที่ยวเป็นอย่างมาก โดยเฉพาะการใช้แรงจูงใจด้าน “ความรัก/ความสัมพันธ์” ระหว่างมวลสมาชิกของกลุ่ม “ครอบครัวสำคัญ” และกลุ่ม “เพื่อเพื่อนและแฟน” ขณะที่แรงจูงใจด้านการซื้อสินค้ามีสูงในกลุ่ม “สะอาดปลอดภัยและทันสมัย” และ “ครอบครัวสำคัญ” ส่วนแรงจูงใจด้าน “แสวงหาความอึดอึดทางจิตใจผ่านการทำบุญ/ภาวนา” นั้นโดดเด่นในกลุ่ม “ครอบครัวสำคัญ” กับ “เร่ร่อนเทศกาล” และแรงจูงใจที่เกิดจากความต้องการ “ความสุขจากการให้ประโยชน์คืนกลับสู่ธรรมชาติหรือสังคม” ถูกใช้ในในกลุ่ม “อนุรักษ์นิยม” และ “บุกเบิกค้นหา” ในสัดส่วนที่สูงกว่ากลุ่มวิถีชีวิตอื่นๆ ส่วนแรงจูงใจพื้นฐานด้านการ “ได้เห็น ได้สัมผัสประสบการณ์ทางกายภาพ” นั้นถูกใช้อย่างแพร่หลายในทุกกลุ่มวิถีชีวิตและในทุกพื้นที่ศึกษา^{๒๔}

งานศึกษาวิจัยของ แสงเดือน รติธรรม (๒๕๕๕) ศึกษาเรื่อง ปัจจัยผลักดันและปัจจัยดึงดูดที่มีผลต่อนักท่องเที่ยวชาวจีนในการตัดสินใจเลือกมาท่องเที่ยวในประเทศไทย ผลการวิจัย พบว่า นักท่องเที่ยวชาวจีนส่วนใหญ่เป็นเพศชาย อายุระหว่าง ๒๑-๓๐ ปี มีการศึกษาระดับปริญญาตรี และมีรายได้เฉลี่ยต่อเดือน ๒๙,๙๓๑ หยวนขึ้นไป พฤติกรรมการท่องเที่ยวที่เป็นปัจจัยผลักดันในการตัดสินใจเลือกมาท่องเที่ยวในประเทศไทยคือ การมีประสบการณ์ในการมาเยือนประเทศไทยแล้วอย่างน้อย ๑ ครั้ง วางแผนการเดินทางท่องเที่ยวทุกอย่างด้วยตนเองและเดินทางกับบริษัททัวร์ในระดับที่ใกล้เคียงกัน มีเพื่อนหรือญาติเป็นผู้ร่วมเดินทางท่องเที่ยว มีค่าใช้จ่ายสำหรับการท่องเที่ยวประมาณ ๕,๙๙๑ -๑๑,๙๗๐ หยวน ค้นหาข้อมูลการท่องเที่ยวผ่านสื่ออินเทอร์เน็ต มีวัตถุประสงค์การท่องเที่ยว

^{๒๔} อินทัช รีเสิร์ช แอนด์ คอนซัลแทนซี จำกัด, บริษัท, โครงการสำรวจทัศนคติและพฤติกรรมในการเดินทางท่องเที่ยวของชาวไทยในพื้นที่ที่มีศักยภาพในการส่งออกนักท่องเที่ยว, (กรุงเทพมหานคร : บริษัท อินทัช รีเสิร์ช แอนด์ คอนซัลแทนซี จำกัด, ๒๕๕๔), หน้า ๕๘ - ๕๙.

คือ เพื่อการพักผ่อนวันหยุด โดยต้องการไปแหล่งท่องเที่ยวทางธรรมชาติ ในภาคตะวันออกและภาคใต้เมื่อมาเยือนประเทศไทย ส่วนปัจจัยดึงดูดที่มีอิทธิพลต่อนักท่องเที่ยวชาวจีนในการเลือกมาท่องเที่ยวในประเทศไทย คือ อาหารไทย วัฒนธรรมไทย ความงดงามของธรรมชาติ ทะเลและชายหาดที่สวยงาม และความพร้อมของข้อมูลการท่องเที่ยวตามลำดับ โดยมีคะแนนเฉลี่ยอยู่ที่ระดับเห็นด้วยระดับมาก จากการวิเคราะห์ทางสถิติพบว่า นักท่องเที่ยวชาวจีนที่มีอายุ ระดับการศึกษา และรายได้เฉลี่ยต่อเดือนต่างกัน จะมีปัจจัยผลักดันในการตัดสินใจเลือกมาท่องเที่ยวในประเทศไทยต่างกัน และยังพบว่า นักท่องเที่ยวที่มีกิจกรรมที่ต้องการจะทำเมื่อมาเยือนประเทศไทยแตกต่างกัน จะมีค่าเฉลี่ยคะแนนความคิดเห็นที่มีต่อปัจจัยดึงดูดในการตัดสินใจเลือกมาท่องเที่ยวในประเทศไทยแตกต่างกันอย่างมีนัยสำคัญที่ระดับ ๐.๐๕^{๗๐}

ผลศึกษาของ มหาวิทยาลัยศรีนครินทรวิโรฒ (๒๕๕๕) เรื่อง แผนพัฒนาการท่องเที่ยวกรุงเทพมหานคร พ.ศ.๒๕๕๔ - ๒๕๕๘ จากผลการศึกษาพฤติกรรมของนักท่องเที่ยวชาวไทย ๔๐๐ คน และนักท่องเที่ยวต่างชาติ ๔๐๐ คน ซึ่งผลการศึกษาสรุปได้ว่า กลุ่มตัวอย่างส่วนใหญ่เป็นผู้หญิง คิดเป็นร้อยละ ๕๙.๕ อายุระหว่าง ๒๑-๓๐ ปี ร้อยละ ๓๕.๐ สถานภาพโสด ร้อยละ ๖๔.๘ นับถือศาสนาพุทธร้อยละ ๙๒.๒ อาชีพนักเรียนหรือนักศึกษาร้อยละ ๒๖.๘ รองลงมาเป็นผู้ประกอบธุรกิจส่วนตัว ร้อยละ ๒๑.๔ และพนักงานบริษัทเอกชน ร้อยละ ๒๑.๑ ซึ่งมีรายได้ประมาณเดือนละ ๕,๐๐๑-๑๐,๐๐๐ บาท ร้อยละ ๒๘.๐ และ ๑๐,๐๐๑-๒๐,๐๐๐ บาท ร้อยละ ๒๗.๐ จบการศึกษาระดับปริญญาตรี ร้อยละ ๕๔.๔ เป็นคนที่มีภูมิลำเนาในกรุงเทพมหานคร ร้อยละ ๕๓.๒ นักท่องเที่ยวชาวไทยส่วนใหญ่เดินทางกับครอบครัวหรือญาติ ร้อยละ ๓๔.๖ รองลงมาคือ เดินทางกับกลุ่มเพื่อน ร้อยละ ๓๓.๐ นักท่องเที่ยวที่เดินทางคนเดียวร้อยละ ๑๐.๑ ทั้งนี้ นักท่องเที่ยวเดินทางกับกลุ่มทัวร์ ร้อยละ ๑.๕ เท่านั้น สำหรับที่พักระหว่างเดินทางท่องเที่ยวส่วนใหญ่จะพักที่บ้านร้อยละ ๖๒.๑ ทั้งบ้านตนเอง บ้านเพื่อนหรือบ้านญาติ ส่วนใหญ่เดินทางด้วยรถยนต์ส่วนตัว ร้อยละ ๕๒.๙ รองลงมาคือ รถโดยสารประจำทาง ร้อยละ ๓๓.๓ ช่วงเวลาเดินทางท่องเที่ยวส่วนใหญ่ เป็นวันหยุดเสาร์-อาทิตย์ร้อยละ ๔๖.๖ และมีความถี่ในการเดินทางท่องเที่ยวประมาณเดือนละ ๑ ครั้ง (ค่าเฉลี่ย ๑๒.๕๔ ครั้งต่อปี) นักท่องเที่ยวส่วนใหญ่รับทราบข้อมูลการท่องเที่ยวกรุงเทพมหานคร จากการบอกต่อของเพื่อนและคนรู้จักร้อยละ ๒๘.๙ รองลงมาคือ จากวิทยุหรือโทรทัศน์ร้อยละ ๒๖.๓ และอินเทอร์เน็ต ร้อยละ ๒๕.๘ เหตุผลสำคัญในการท่องเที่ยว คือ การพักผ่อนร้อยละ ๓๘.๘ รองลงมาคือ ไหว้พระหรือสิ่งศักดิ์สิทธิ์ ร้อยละ ๒๑.๙ นักท่องเที่ยวชาวไทยร้อยละ ๑๕.๕ นิยมการใช้จ่ายใช้สอยซึ่งเป็นกิจกรรมเพื่อการพักผ่อนหย่อนใจที่สามารถลดความเครียดได้ ความนิยมอันดับรองลงมาคือ

^{๗๐} แสงเดือน รตินธร, ปัจจัยผลักดันและปัจจัยดึงดูดที่มีผลต่อนักท่องเที่ยวชาวจีนในการตัดสินใจเลือก มาท่องเที่ยวในประเทศไทย, รายงานวิจัย, วารสารวิชาการสมาคมสถาบันอุดมศึกษาเอกชนแห่งประเทศไทย (สสอท.) (ปีที่ ๑๘ ฉบับที่ ๒ พฤษภาคม ๒๕๕๕) : ๘๔ - ๑๐๔.

การทำบุญ หรือสักการะสิ่งศักดิ์สิทธิ์ ร้อยละ ๑๒.๙ การท่องเที่ยวเชิงโบราณสถานและแหล่งมรดกทางวัฒนธรรมร้อยละ ๑๑.๒ และการท่องเที่ยวเพื่อแสวงหาอาหารอันอร่อยรับประทาน ร้อยละ ๑๑.๑ ผู้ที่นิยมการท่องเที่ยวแนวธรรมชาติและการท่องเที่ยวเชิงวิถีชีวิตมีเพียงร้อยละ ๙.๘ และ ๘.๙ ตามลำดับ อาจเนื่องจากกรุงเทพมหานครมีสถานที่ท่องเที่ยวดังกล่าวไม่มากนักและอาจไม่ดึงดูดใจพอนอกจากนี้ยังพบว่า นักท่องเที่ยวที่สนใจการท่องเที่ยวเพื่อชมงานแสดงสินค้าหรือนวัตกรรมและการท่องเที่ยวเชิงวิชาการมีเพียงร้อยละ ๗.๐ และ ๓.๒ ตามลำดับ ทั้ง ๆ ที่กรุงเทพมหานครเป็นศูนย์รวมความรู้และวิทยาการต่าง ๆ มีการจัดนิทรรศการทางวิชาการ การจัดกิจกรรมงานเทศกาลและ งานแสดงนวัตกรรมอย่างต่อเนื่อง^{๗๑}

ผลงานการศึกษาของ Market Wise Ltd. (๒๕๕๕) เรื่อง โครงการสำรวจทัศนคติและความพึงพอใจนักท่องเที่ยวต่างชาติกลุ่มตลาดหลักและกลุ่มตลาดเกิดใหม่ (ระยะที่ ๒) จากการสำรวจนักท่องเที่ยวต่างชาติที่เดินทางมาท่องเที่ยวในประเทศไทยในภาพรวม ๑๒ ตลาด จำนวน ๓,๖๐๐ คน พบว่ามีความโน้มเอียงไปทางกลุ่มชาวต่างประเทศที่เป็นเพศชาย (๕๖%) อายุระหว่าง ๓๐-๓๙ ปี (๒๒%) สถานภาพโสด (๔๗%) และแต่งงาน/มีครอบครัว (๔๖%) ไม่มีบุตร (๓๔%) รายได้ครอบครัวต่อเดือนน้อยกว่า US\$ ๑๕,๐๐๐ (๕๒%) อาชีพพนักงานบริษัทเอกชน (๒๓%) เจ้าของกิจการ (๑๖%) นักเรียน/นักศึกษา (๑๔%) และวิชาชีพเฉพาะ (๑๓%)

ปัจจัยพื้นฐานที่นักท่องเที่ยวชาวต่างชาติให้ความสำคัญ ๕ อันดับแรกในการพิจารณาเลือกประเทศที่จะเดินทางไปท่องเที่ยว ได้แก่ ความเป็นมิตรของคนในพื้นที่ (๕๘%) ความสวยงามของสถานที่ท่องเที่ยวทางธรรมชาติ (๕๔%) ความหลากหลายของสถานที่ท่องเที่ยว (๕๒%) ความน่าสนใจของวัฒนธรรม (๔๘%) และความน่าสนใจของวิถีชีวิตความเป็นอยู่ของคนในพื้นที่ (๔๖%) ในขณะที่ปัจจัยที่สำคัญ ๕ อันดับแรกที่นักท่องเที่ยวชาวต่างชาติใช้พิจารณาในการเลือกเดินทางมาท่องเที่ยวที่ประเทศไทย ได้แก่ ความสวยงามของสถานที่ท่องเที่ยวทางธรรมชาติ (๖๐%) ความเป็นมิตรของคนในพื้นที่ (๕๙%) ความน่าสนใจของวัฒนธรรม (๕๐%) ความคุ้มค่า/ค่าใช้จ่ายในการเดินทางไม่สูง (๔๘%) ความน่าสนใจของวิถีชีวิตความเป็นอยู่ของคนในพื้นที่ และความหลากหลายของสถานที่ท่องเที่ยว (๔๗%) หากวิเคราะห์ถึงปัจจัยพื้นฐานในการท่องเที่ยวต่างประเทศและปัจจัยที่นักท่องเที่ยวชาวต่างชาติเลือกเดินทางมาประเทศไทยดังกล่าว จะพบว่ามีคุณลักษณะเฉพาะของประเทศไทยบางอย่างที่ถือว่าเป็นจุดสร้างความโดดเด่นเนื่องจากเป็นปัจจัยที่นักท่องเที่ยวเลือกกว่าเป็นสิ่งสำคัญที่ทำให้ตัดสินใจเดินทางมาท่องเที่ยวที่ประเทศไทยมากกว่าเป็นปัจจัยพื้นฐานทั่ว ๆ ไปในการเดินทางท่องเที่ยวต่างประเทศ ซึ่งได้แก่ ความสวยงามของสถานที่ท่องเที่ยวทางธรรมชาติ ความเป็น

^{๗๑} มหาวิทยาลัยศรีนครินทรวิโรฒ, แผนพัฒนาการท่องเที่ยวกรุงเทพมหานคร พ.ศ.๒๕๕๔ - ๒๕๕๘, (กรุงเทพมหานคร : กองการท่องเที่ยว สำนักวัฒนธรรม กีฬา และการท่องเที่ยว กรุงเทพมหานคร, ๒๕๕๕), หน้า ๔๐ - ๔๔.

มิตรของคนในพื้นที่ ความน่าสนใจของวัฒนธรรม ความคุ้มค่า/ค่าใช้จ่ายในการเดินทางไม่สูง ความน่าสนใจของวิถีชีวิตความเป็นอยู่ของคนในพื้นที่ สิ่งอำนวยความสะดวกด้านการท่องเที่ยวที่ดี และคำแนะนำ/บอกต่อจากเพื่อน/คนในครอบครัว

นักท่องเที่ยวชาวต่างชาติส่วนใหญ่มาสัมผัสประสบการณ์ด้านความบันเทิงและอาหาร (๘๔%) ซึ่งได้แก่ การมารับประทานอาหารไทย ซื้อสินค้าท้องถิ่น/เสื้อผ้าไทย/สินค้า brand name และการท่องเที่ยวกลางคืน นอกจากนี้ ๘๓% เดินทางมาท่องเที่ยวตามสถานที่ท่องเที่ยวธรรมชาติซึ่งรวมถึงการท่องเที่ยวทะเล/ชายหาด ป่า ภูเขา น้ำตก การล่องแพ เรือแคนู ปีนเขา และการท่องเที่ยวเชิงเกษตร ๗๕% เดินทางมาท่องเที่ยวด้านศิลปะ วัฒนธรรม และผู้คน ซึ่งได้แก่ สถานที่ทางประวัติศาสตร์ การชมเมือง การเยี่ยมชมวิถีชีวิตความเป็นอยู่ของคนในท้องถิ่น พิพิธภัณฑ์ การสาธิตผลงานศิลปะและหัตถกรรม ๕๓% เดินทางมาท่องเที่ยวเชิงสุขภาพ เช่น การใช้บริการ Spa & Wellness การเข้ารับการรักษาพยาบาล และการทำบุญ/แสวงบุญ/ปฏิบัติธรรม ๓๓% มาทำกิจกรรมอื่น ๆ เช่น ดำน้ำ ตีกอล์ฟ และร่วมเทศกาล/งานประเพณีของไทย ทั้งนี้ จากกิจกรรมที่นักท่องเที่ยวชาวต่างชาติมาทำที่ประเทศไทย พบว่า มีกิจกรรมที่นักท่องเที่ยวค่อนข้างชอบ ได้แก่ การท่องเที่ยวตามสถานที่ท่องเที่ยวธรรมชาติ โดยเฉพาะทะเลและชายหาด มีนักท่องเที่ยวมากกว่าครึ่งหนึ่งที่ทำกิจกรรมเหล่านี้แล้วรู้สึกว่าเป็นกิจกรรมที่ตนเองชอบ โดยนักท่องเที่ยวชาวต่างชาตินิยมเดินทางมาท่องเที่ยวและทำกิจกรรมท่องเที่ยวต่าง ๆ ที่ภาคกลางและภาคตะวันออกมากที่สุด ๘๓% อาทิ กรุงเทพฯ และพัทยา ตามด้วยภาคใต้ ๕๖% อาทิ ภูเก็ต กระบี่ เกาะพังงัน เกาะสมุย สุราษฎร์ธานี หัวหิน ชะอำ และภาคเหนือ ๓๑% อาทิ เชียงใหม่ เชียงราย และหากวิเคราะห์นักท่องเที่ยวจำแนกตามปัจจัยผลักดันในการเดินทางมาท่องเที่ยวในประเทศไทย จะพบว่าสำหรับกลุ่มที่ต้องการการฟื้นฟูร่างกายและจิตใจ ต้องการการหลุดพ้น และใช้เวลาว่างร่วมกับผู้อื่น มีแนวโน้มจะไปที่จังหวัดภูเก็ตมากกว่ากลุ่มอื่น ๆ ในขณะที่เดียวกันสำหรับกลุ่มที่ต้องการการเรียนรู้/ค้นหา มีแนวโน้มจะไปที่จังหวัดเชียงใหม่มากกว่ากลุ่มอื่น และหากวิเคราะห์จำแนกตามกลุ่มนักท่องเที่ยว พบว่ากลุ่ม First visit มีแนวโน้มจะไปที่จังหวัดภูเก็ตมากกว่ากลุ่ม Revisit ในขณะที่กลุ่ม Revisit มีแนวโน้มไปที่พัทยา/ชลบุรี และหัวหิน/ชะอำมากกว่ากลุ่ม First visit

นักท่องเที่ยวชาวต่างชาติให้ระดับความพึงพอใจโดยรวมต่อการท่องเที่ยวในประเทศไทยในระดับสูงที่ค่าเฉลี่ย ๔.๓๒ (จากคะแนนเต็ม ๕) โดยมีนักท่องเที่ยวที่พึงพอใจกับการท่องเที่ยวในประเทศไทยถึงพึงพอใจมากที่สุด ๘๘% และในทางตรงกันข้ามมีนักท่องเที่ยวที่ไม่พึงพอใจถึงไม่พอใจมากที่สุด ๔% โดยนักท่องเที่ยวชาวต่างชาติมีความพึงพอใจในระดับสูงในด้านความมีน้ำใจไมตรี และการต้อนรับที่ดีของคนไทยที่ค่าเฉลี่ย ๔.๒๘ และความน่าสนใจของสถานที่และกิจกรรมการท่องเที่ยวที่ค่าเฉลี่ย ๔.๑๕ ในทางตรงข้าม ประเด็นที่นักท่องเที่ยวยังพึงพอใจในระดับที่ไม่สูงมากนัก ได้แก่บริการด้านการท่องเที่ยวที่ค่าเฉลี่ย ๓.๙๘ และความปลอดภัยในการเดินทางท่องเที่ยวที่ค่าเฉลี่ย ๓.๙๔

ส่วนประเด็นที่นักท่องเที่ยวค่อนข้างไม่พึงพอใจจะเป็นในด้านสิ่งอำนวยความสะดวกในการท่องเที่ยวที่ ค่าเฉลี่ย ๓.๘๖ ส่วนประเด็นด้านความน่าสนใจของสถานที่และกิจกรรมท่องเที่ยว ในรายละเอียด พบว่า สิ่งที่สามารถสร้างความพึงพอใจให้กับนักท่องเที่ยวได้ในระดับที่สูง ได้แก่ อาหารไทย สถานที่ท่องเที่ยวทางธรรมชาติ ศิลปะ วัฒนธรรม และวิถีชีวิตของคนท้องถิ่น การท่องเที่ยวเชิงสุขภาพ/Spa & Wellness และสถานที่ซื้อสินค้า ในขณะที่สิ่งที่สร้างความพึงพอใจกับนักท่องเที่ยวได้เพียงระดับ ปานกลาง ได้แก่ ความหลากหลายของสถานที่และกิจกรรมท่องเที่ยว การเป็นประเทศที่มีความเหมาะสมต่อการท่องเที่ยวกับครอบครัว/เด็ก การให้ประสบการณ์ความเป็นไทยแท้ และสิ่งที่ นักท่องเที่ยวค่อนข้างไม่พึงพอใจ ได้แก่ การมีส่วนร่วมของคนในชุมชนตามสถานที่ท่องเที่ยวต่าง ๆ และการแสดงออกถึงการให้ความสำคัญกับสิ่งแวดล้อมและการรักษาธรรมชาติ^{๗๒}

๒.๕.๒ กระบวนการส่งเสริมการเรียนรู้ของแหล่งท่องเที่ยว

การพัฒนาการท่องเที่ยวเชิงวัฒนธรรมอย่างยั่งยืนจะสามารถสำเร็จลุล่วงไปได้จะต้องอาศัยกลยุทธ์ทางการตลาดและการพัฒนาแหล่งท่องเที่ยว เพื่อสนองความต้องการระหว่าง นักท่องเที่ยวกับผู้ให้บริการหรือผู้ประกอบการ ทั้งนี้ การทำตลาดการท่องเที่ยวในแต่ละแหล่งนั้นมีความแตกต่างด้านบริการที่นักท่องเที่ยวได้รับ ซึ่งอาจจะเป็นสิ่งสามารถจับต้องได้ หรือไม่สามรถจับต้องได้ ซึ่งโดยขั้นตอนการตลาดและการพัฒนาแหล่งท่องเที่ยวค่านึงถึงปัจจัย ดังต่อไปนี้

๑) ผลลัพธ์ที่จะตอบสนองความต้องการของนักท่องเที่ยว ก่อนการพัฒนาการตลาดทางด้านการท่องเที่ยว ผู้ประกอบการหรือผู้จัดการแหล่งท่องเที่ยวควรทราบถึงความต้องการของ นักท่องเที่ยว เช่น นักท่องเที่ยวเชิงวัฒนธรรมส่วนมากเน้นที่ความรู้ ความประทับใจ ความสุนทรีย์ ประสบการณ์ ฯลฯ ดังนั้น แหล่งท่องเที่ยวควรมีความโดดเด่น และมีเอกลักษณ์เพื่อให้นักท่องเที่ยว ได้รับประโยชน์และสนองความต้องการสูงสุด ความพึงพอใจของนักท่องเที่ยวจะผลักดันการตลาดของแหล่งท่องเที่ยว ทั้งจากการโฆษณาปากต่อปากและการกลับมาเยือนอีกครั้ง นอกจากนี้การสร้างตราสินค้าแหล่งท่องเที่ยว (Destination Branding) เพื่อการพัฒนาแหล่งท่องเที่ยว เป็นกลยุทธ์ทางการตลาดที่สำคัญในการพัฒนาแหล่งท่องเที่ยวเชิงวัฒนธรรม เนื่องด้วยแหล่งท่องเที่ยวเชิงวัฒนธรรมแต่ละพื้นที่ของประเทศไทยมีความแตกต่างกัน มีอัตลักษณ์และมีศักยภาพที่จะสามารถดึงดูดความสนใจและชวนให้นักท่องเที่ยวทั้งชาวไทยและชาวต่างชาติมาเยี่ยมเยือน

๒) การส่งเสริมการตลาดการท่องเที่ยวเชิงวัฒนธรรม การส่งเสริมการตลาดเป็นกลยุทธ์ที่จะทำให้ นักท่องเที่ยวรับรู้ และสนใจเยือนแหล่งท่องเที่ยว ดังนั้นการส่งเสริมการตลาด เช่น การให้ข้อมูลข่าวสารผ่านสื่อ โฆษณา การประชาสัมพันธ์หรือการพูดแบบปากต่อปากเพื่อกระตุ้นให้

^{๗๒} MarketWise Ltd., โครงการสำรวจทัศนคติและความพึงพอใจนักท่องเที่ยวต่างชาติกลุ่มตลาดหลักและกลุ่มตลาดเกิดใหม่ (ระยะที่ ๒), (กรุงเทพมหานคร : การท่องเที่ยวแห่งประเทศไทย (ททท.), ๒๕๕๕), หน้า ๒ - ๑๕.

นักท่องเที่ยวสนใจและต้องการท่องเที่ยว การนำเสนอที่น่าสนใจและสามารถดึงดูดนักท่องเที่ยวให้สนใจการท่องเที่ยวเชิงวัฒนธรรมยั่งยืน อาจเป็นการประชาสัมพันธ์ การจัดตั้งศูนย์บริการการท่องเที่ยวเชิงวัฒนธรรม หรือการจัดนิทรรศการภาพถ่าย การใช้สื่อมัลติมีเดียปฏิสัมพันธ์ เพื่อประชาสัมพันธ์ส่งเสริมแหล่งท่องเที่ยวเชิงวัฒนธรรม และแนวคิดการอนุรักษ์มรดกทางวัฒนธรรมให้คงอยู่สืบเนื่องต่อไป (Gowdy, ๑๙๙๙) ซึ่งการเลือกใช้สื่อประชาสัมพันธ์จะนำจุดเด่นของแหล่งท่องเที่ยว ตลอดจนวิธีในการดำเนินชีวิตเป็นจุดขาย (Brand Idea) และสื่อสารไปยังนักท่องเที่ยว (Brand Communication) เพื่อสร้างการรับรู้ (Brand Awareness) และสัมผัสประสบการณ์ (Brand Experience) จนเกิดเป็นกระบวนการท่องเที่ยว^{๗๓}

จากผลการศึกษากรณีศึกษางานวิจัยเกี่ยวกับกระบวนการส่งเสริมการเรียนรู้ของแหล่งท่องเที่ยว ในงานศึกษาของ วรสิกา อังกูร และคณะ (๒๕๔๗) เรื่อง ศึกษารูปแบบการจัดการศึกษาและการเผยแพร่ศาสนธรรมของวัดในพระพุทธศาสนา: กรณีศึกษาแหล่งการเรียนรู้ของวัดพระเชตุพนวิมลมังคลาราม ราชวรมหาวิหาร กรุงเทพฯ พบว่า วัดพระเชตุพนจัดเป็นมหาวิทยาลัยเปิดแห่งแรกและเป็นแหล่งการเรียนรู้ที่สมบูรณ์แบบอย่างแท้จริง ทั้งนี้เพราะนอกจากจะเป็นแหล่งรวมองค์ความรู้ในด้านต่างๆ แล้ว ยังมีการนำความรู้ทางธรรมสอดแทรกไปควบคู่กับองค์ความรู้ต่างๆ เหล่านั้นได้อย่างกลมกลืน ทั้งวิธีการในการเรียนรู้นั้นยังมีลักษณะเป็น “กระบวนการเรียนรู้” ที่ครบถ้วนสมบูรณ์ กล่าวคือมีทั้งการเรียนรู้ที่มีผู้เรียนผู้สอน การศึกษาโดยใช้วิธีจากการชมของจริง การศึกษาผ่านสื่อต่างๆ เช่น สื่อวัสดุการศึกษา สื่อสิ่งพิมพ์ สื่ออิเล็กทรอนิกส์ และการเรียนรู้โดยอาศัยประสบการณ์จริง ซึ่งวิธีการดังกล่าวนี้ทำให้ผู้เรียนเกิดความเข้าใจและได้รับความรู้ควบคู่ไปกับคุณธรรมอย่างแท้จริง รูปแบบการจัดวัดให้เป็นแหล่งเรียนรู้มี ๔ รูปแบบ คือ ๑) การจัดทัศนศึกษานำชมวัด ๒) หอสมุด สมเด็จ ว.ม.ต.วัดพระเชตุพน ๓) ศิลาจารึก ๘ หมวด ๔) โรงเรียนแพทย์แผนโบราณและการนวดแผนโบราณ ซึ่งจากการศึกษาพบปัญหาในการจัดการแหล่งเรียนรู้ คือ ปัญหาด้านข้อมูล บุคลากร ทักษะ และเทคนิควิธีในการถ่ายทอด การดูแลรักษาองค์ความรู้ที่จารึกอยู่ตามโบราณสถาน และด้านสถานที่ และได้มีข้อเสนอแนะว่า ควรมีการเตรียมความพร้อมในการจัดวัดเป็นแหล่งเรียนรู้ให้ครบองค์ประกอบ ๔ ประการ คือ ความพร้อมทางกายภาพ ความพร้อมในเชิงนโยบาย ความพร้อมด้านบุคลากร และความพร้อมด้านการบริหารจัดการ^{๗๔}

^{๗๓} กาญจนา แสงลี้มสุวรรณ และศรันยา แสงลี้มสุวรรณ, การท่องเที่ยวเชิงมรดกวัฒนธรรมอย่างยั่งยืน, Executive Journal, (October – December ๒๐๑๒): ๑๔๓.

^{๗๔} วรสิกา อังกูร และคณะวิจัย, “รูปแบบการจัดการศึกษาและการเผยแพร่ศาสนธรรมของวัดในพระพุทธศาสนา: กรณีศึกษาแหล่งการเรียนรู้ของวัดพระเชตุพนวิมลมังคลารามราชวรมหาวิหาร”, รายงานวิจัย, (กรุงเทพมหานคร. กรุงเทพมหานคร: อมรินทร์พริ้นติ้งแอนด์ พับลิชชิ่ง, ๒๕๔๗).

และงานศึกษาของ จริญญา ฌพิกุล และวาริษฐ์ มัชฌิมบุรุษ (๒๕๕๕) เรื่อง การศึกษาศักยภาพด้านการท่องเที่ยวเพื่อการพัฒนาการท่องเที่ยวจังหวัดเชียงราย ผลการศึกษาพบว่าจังหวัดเชียงรายมีศักยภาพในด้านกายภาพ ด้านการรักษาคุณภาพสิ่งแวดล้อม ด้านเศรษฐกิจและสังคม ด้านวัฒนธรรม ด้านธรรมชาติและด้านการบริหารและการจัดการ จากการวิเคราะห์ด้านศักยภาพของแหล่งท่องเที่ยวที่นั่น สามารถกำหนดแนวทางการพัฒนาการท่องเที่ยวของจังหวัดเชียงราย คือ พัฒนาถนนหรือเส้นทางคมนาคมให้เข้าถึงแหล่งท่องเที่ยวได้อย่างสะดวกสบายและสามารถเดินทางท่องเที่ยวได้ทุกฤดูกาล อนุรักษ์ความสมบูรณ์ของสภาพธรรมชาติหรือการคงรักษาสภาพดั้งเดิมเพื่อให้เกิดคุณค่าและนำไปใช้ประโยชน์ในการศึกษา ไม่ทำลายความสวยงามของธรรมชาติ มีอุปกรณ์รองรับของปริมาณขยะที่เพียงพอ และออกแบบให้กลมกลืนกับสภาพแวดล้อม ควรมีการจัดการด้านคุณภาพอากาศ และไม่สร้างความรำคาญในแหล่งท่องเที่ยว สร้างความพึงพอใจในคุณค่าเชิงการท่องเที่ยว รักษาความงามด้านศิลปวัฒนธรรม และประวัติความเป็นมาทางด้านประวัติศาสตร์ ประเพณี วัฒนธรรม สร้างความมีเอกลักษณ์เฉพาะตนของแหล่งท่องเที่ยว ดูแลให้ความปลอดภัยต่อชีวิตและทรัพย์สินของนักท่องเที่ยว และมีเจ้าหน้าที่ดูแลนักท่องเที่ยวอย่างทั่วถึง จัดเตรียมเอกสารเผยแพร่ที่กล่าวถึงการอนุรักษ์และรักษาแหล่งท่องเที่ยว การมีศูนย์บริการนักท่องเที่ยว เพื่อให้ข้อมูลในการท่องเที่ยวที่ถูกต้องแก่นักท่องเที่ยว^{๗๕}

กรมส่งเสริมการปกครองส่วนท้องถิ่นกระทรวงมหาดไทย (๒๕๕๐) ดำเนินการโครงการพัฒนาแหล่งท่องเที่ยว โดยมีหลักการดำเนินการที่สำคัญ ๔ ด้าน ประกอบด้วย

๑. การเร่งพัฒนา บุรณะ พื้นฟูมรดก และสินทรัพย์ทางวัฒนธรรม เพื่อให้เกิดการท่องเที่ยวใหม่เพื่อสร้างรายได้ให้กับชุมชน โดยส่งเสริมบทบาทการมีส่วนร่วมของเอกชนเพื่อที่จะรักษาแหล่งท่องเที่ยวและวิถีชีวิตให้อยู่สภาพเดิมอย่างยั่งยืน

๒. การเพิ่มความหลากหลายของการท่องเที่ยวเชิงวัฒนธรรมรูปแบบต่าง ๆ ทั้งการท่องเที่ยวแหล่งมรดก การท่องเที่ยวศิลปะ การท่องเที่ยววัฒนธรรมเมือง การท่องเที่ยววัฒนธรรมชนบท รวมถึงการท่องเที่ยวเชิงสร้างสรรค์และภูมิปัญญาท้องถิ่นไทย

๓. การเพิ่มสิ่งอำนวยความสะดวก การวางแผนด้านความปลอดภัย สุขอนามัย และสวัสดิการของนักท่องเที่ยวทุกกลุ่ม ทุกเพศ ทุกวัย

^{๗๕} จริญญา ฌพิกุล และวาริษฐ์ มัชฌิมบุรุษ, การศึกษาศักยภาพด้านการท่องเที่ยวเพื่อการพัฒนาการท่องเที่ยวจังหวัดเชียงราย, รายงานวิจัย, (พะเยาวิจัย ๑ กลุ่มการวิจัยท่องเที่ยวยั่งยืน มหาวิทยาลัยพะเยา, ๒๕๕๕)

๔. การส่งเสริมความเชื่อมโยง ความร่วมมือกับหน่วยงานในท้องถิ่น และประชาชนในชุมชน เพื่อที่จะสร้างกิจกรรมท่องเที่ยวพัฒนาคุณภาพการบริการท่องเที่ยว รวมถึงการประชาสัมพันธ์ของการท่องเที่ยวท้องถิ่นในรูปแบบต่าง ๆ ^{๗๖}

อย่างไรก็ตาม กระบวนการส่งเสริมการเรียนรู้ของแหล่งท่องเที่ยว นั้น ควรมีการวางแผนพัฒนาแหล่งท่องเที่ยว โดยเริ่มจากการวิเคราะห์แหล่งท่องเที่ยว รวมถึงความพร้อมของแหล่งท่องเที่ยวที่เอื้ออำนวยต่อการพัฒนา การปรับปรุง และความน่าสนใจของแหล่งท่องเที่ยว นั้นว่าเพียงพอที่จะดึงดูดใจนักท่องเที่ยวให้เดินทางไปยังแหล่งท่องเที่ยว นั้นหรือไม่ คุณค่าของแหล่งท่องเที่ยว เป็นอย่างไร ซึ่งรวมถึงภาพรวมด้านความสวยงาม ลักษณะเด่น อัตลักษณ์ ความเก่าแก่ทางประวัติศาสตร์ ความสำคัญทางศาสนา สถาปัตยกรรม และวิถีชีวิต นอกจากนี้ ประเด็นของความพร้อมทางด้านความสะดวก ซึ่งรวมถึงทั้งความสะดวกในการเข้าถึง และสิ่งอำนวยความสะดวกเป็นสิ่งสำคัญในการวางแผนการใช้พื้นที่และการกำหนดศักยภาพรองรับแหล่งท่องเที่ยว ในการกำหนดศักยภาพแหล่งท่องเที่ยว นั้น ประเด็นสำคัญ คือ ต้องสามารถจัดการสิ่งอำนวยความสะดวกเบื้องต้น เช่น ถนน ไฟฟ้า น้ำประปา การกำจัดขยะ ระบบสื่อสารคมนาคม ลานจอดรถ ที่พักโรงแรม ร้านอาหาร และร้านขายของที่ระลึกให้พอเพียงกับจำนวนนักท่องเที่ยว รวมถึงต้องควบคุมจำนวนนักท่องเที่ยวไม่ให้เกินความสามารถที่จะรองรับได้ ซึ่งรวมถึงการประเมินผลกระทบจากการเพิ่มขึ้นของจำนวนนักท่องเที่ยวในพื้นที่ดังกล่าว ตลอดจนปัญหาและผลกระทบที่จะตามมาจากการพัฒนาการท่องเที่ยวในพื้นที่ ประเด็นพื้นฐานที่สำคัญประเด็นหนึ่งที่จะนำไปสู่การวางนโยบายการพัฒนาการท่องเที่ยวเชิงวัฒนธรรมที่เหมาะสม คือ การประเมินผลกระทบที่อาจจะเกิดขึ้นจากการพัฒนาการท่องเที่ยว ทั้งนี้ การสร้างหลักเกณฑ์และตัวบ่งชี้ในการประเมินผลกระทบขึ้นอยู่กับวัตถุประสงค์ของการพัฒนาการท่องเที่ยวของแต่ละฝ่าย ซึ่งจะต้องมีการประเมินผลกระทบของการพัฒนาการท่องเที่ยวร่วมกัน (Butler, ๑๙๙๙) โดยหลักเกณฑ์การประเมินผลกระทบนั้นแบ่งเป็นผลกระทบต่อคุณภาพชีวิตของคนในชุมชน ผลกระทบต่อคุณค่าทางวัฒนธรรม และผลกระทบต่อ การเสริมสร้างลักษณะเด่น อัตลักษณ์ของชุมชนและพื้นที่ ผลกระทบต่อการดำรงรักษามรดกทางวัฒนธรรม เพื่อนำไปสู่การวางแผนนโยบายที่สมดุล และแนวทางการจัดการเพื่อควบคุมผลกระทบจากการท่องเที่ยวอันจะนำไปสู่การก่อให้เกิดผลประโยชน์สูงสุดต่อพื้นที่

นอกจากนี้ ขั้นตอนการวางแผนการพัฒนาแหล่งท่องเที่ยว ควรจะรวมถึงการฝึกอบรมคนในพื้นที่ทั้งภาครัฐ ภาคเอกชน และประชาชนในท้องถิ่น ให้รับรู้และมีส่วนร่วมในการดูแลแหล่งท่องเที่ยว ทั้งนี้การพัฒนาบุคลากร การให้ความรู้ และการฝึกอบรม เพื่อให้บุคลากรมีความรู้และ

^{๗๖} กรมส่งเสริมการปกครองท้องถิ่น, **มาตรฐานการส่งเสริมการท่องเที่ยว**, (กรุงเทพมหานคร : กระทรวงมหาดไทย, ๒๕๕๐). [เอกสารเผยแพร่].

แนวคิดและวิธีปฏิบัติในการพัฒนาการท่องเที่ยวที่ยั่งยืน นับว่าเป็นแนวทางในการวางแผนพัฒนาการท่องเที่ยวเชิงวัฒนธรรมอย่างยั่งยืน

การจัดการโครงสร้างองค์กรและการจัดการที่เหมาะสมเป็นส่วนประกอบที่สำคัญในการที่จะกำหนดทิศทางของการพัฒนาการท่องเที่ยวเชิงวัฒนธรรมที่ยั่งยืน โดยทั่วไปแล้วจะสามารถสรุปโครงสร้างองค์กรและการจัดการสำหรับการพัฒนาการท่องเที่ยวเชิงวัฒนธรรม โดยจะมุ่งเน้นที่ประสานงานกับองค์กรปกครองท้องถิ่น และหน่วยงานราชการที่เกี่ยวข้องที่เกี่ยวข้องส่งเสริมกิจกรรมการท่องเที่ยวในท้องถิ่นต้องนำการท่องเที่ยวขยายเศรษฐกิจในท้องถิ่น เพื่อที่จะร่วมกันหาจุดเด่นหรืออัตลักษณ์ที่จะเป็นจุดประชาสัมพันธ์แหล่งท่องเที่ยว นอกจากนี้การสนับสนุนการมีส่วนร่วมและการสร้างเครือข่ายพัฒนาการท่องเที่ยวกับท้องถิ่นเพื่อที่จะร่วมกันวิเคราะห์ หรือแก้ไขปัญหาและข้อขัดแย้งในผลประโยชน์ที่ต่างกันเป็นอีกแนวทางที่มีความจำเป็นต่อการจัดการการท่องเที่ยวเชิงวัฒนธรรมอย่างยั่งยืนอีกด้วย^{๗๗}

ความพร้อมของแหล่งท่องเที่ยวที่เอื้อต่อการพัฒนาการปรับปรุงหรือทำให้เกิดการเปลี่ยนแปลงรวมถึงความน่าสนใจของท้องถิ่นนั้นว่ามีเพียงพอที่จะดึงดูดใจนักท่องเที่ยวให้ตัดสินใจเดินทางไปยังแหล่งท่องเที่ยวนั้นหรือไม่ วิวัฒน์ชัย บุญยภักดี (๒๕๕๐) ได้กล่าวถึงหลักเกณฑ์ในการพิจารณาและการกำหนดศักยภาพหรือความสำคัญของแหล่งท่องเที่ยว ดังนี้

- ๑) คุณค่าของแหล่งท่องเที่ยวได้แก่ความสวยงาม ลักษณะเด่นในตัวเอง ความเก่าแก่ทางประวัติศาสตร์ความสำคัญทางลัทธิและศาสนา บรรยากาศ สภาพภูมิทัศน์ทางธรรมชาติและวิถีชีวิต
- ๒) ความสะดวกในการเข้าถึง ได้แก่ สภาพของเส้นทางท่องเที่ยว ลักษณะการเดินทางระยะเวลาจากตัวเมืองไปยังแหล่งท่องเที่ยว
- ๓) สิ่งอำนวยความสะดวก ได้แก่ ที่พักแรม ร้านอาหาร เครื่องดื่ม สถานบริการต่างๆ ระบบไฟฟ้า ประปา โทรศัพท์และการรักษาความปลอดภัย
- ๔) สภาพแวดล้อม ได้แก่ สภาพทางกายภาพ สภาพอากาศระบบนิเวศและสภาพอื่นๆ ของแหล่งท่องเที่ยว
- ๕) ข้อจำกัดในการรองรับนักท่องเที่ยว ได้แก่ ข้อจำกัดด้านพื้นที่ ข้อจำกัดทางด้านบริการ สาธารณูปโภค ปัญหาความปลอดภัยของนักท่องเที่ยว
- ๖) ความมีชื่อเสียงในปัจจุบัน ได้แก่ ความเป็นที่รู้จักของแหล่งท่องเที่ยวและจำนวนนักท่องเที่ยวในแหล่งท่องเที่ยว

นอกจากนี้ จารุจน์ กลิ่นดีปาลี (อ้างถึงใน วิภา ศรียะทุ, ๒๕๕๑) ได้กล่าวถึงเกณฑ์ในการพิจารณาศักยภาพด้านการท่องเที่ยว ที่ครอบคลุมองค์ประกอบ ๔ ด้าน ดังนี้

^{๗๗} กาญจนา แสงลิมสุวรรณ และศรันยา แสงลิมสุวรรณ, การท่องเที่ยวเชิงมรดกวัฒนธรรมอย่างยั่งยืน, Executive Journal, (October – December ๒๐๑๒): ๑๔๔ – ๑๔๕.

๑) ด้านพื้นที่ คือ การดึงดูดนักท่องเที่ยวด้วยทรัพยากรทางธรรมชาติที่มีลักษณะเฉพาะ หรือมีความเป็นเอกลักษณ์ ประวัติศาสตร์โบราณ วัตถุสถานที่มีความเกี่ยวข้องกับระบบนิเวศ วัฒนธรรมประเพณีในท้องถิ่น รวมทั้งต้องมีปัจจัยอื่นที่ดึงดูดให้นักท่องเที่ยวเข้ามาท่องเที่ยวในพื้นที่ ได้แก่ ลักษณะภูมิทัศน์ความสะดวกในการเข้าถึงแหล่งท่องเที่ยว เป็นต้น

๒) ด้านการจัดการ คือ ความปลอดภัยในการท่องเที่ยวในพื้นที่ การจัดการสิ่งอำนวยความสะดวกต่างๆและการจัดการควบคุมจำนวนนักท่องเที่ยวไม่ให้เกิดขีดความสามารถในการรองรับ

๓) ด้านกิจกรรมและกระบวนการ คือ การพิจารณาถึงความหลากหลายของกิจกรรมการท่องเที่ยวการสร้างจิตสำนึกและการให้การศึกษาด้านสิ่งแวดล้อม

๔) ด้านการมีส่วนร่วม คือ การพิจารณาว่าองค์กรท้องถิ่นมีส่วนร่วมในการควบคุมดูแลแหล่งท่องเที่ยวในรูปแบบใดบ้าง และประชาชนในท้องถิ่นมีความพอใจหรือสนใจที่จะให้แหล่งท่องเที่ยวในท้องถิ่นของตนได้รับการพัฒนาเป็นแหล่งท่องเที่ยวหรือไม่

ดังนั้น ในการศึกษาศักยภาพด้านการท่องเที่ยวเกณฑ์ที่ใช้ในการพิจารณา ๘ ด้าน ได้แก่ คุณค่าของแหล่งท่องเที่ยว ความสะดวกในการเข้าถึง สิ่งอำนวยความสะดวก ข้อจำกัดในการรองรับนักท่องเที่ยว สภาพแวดล้อม ความมีชื่อเสียง กิจกรรมท่องเที่ยว และการมีส่วนร่วมของชุมชน

๒.๖ แนวคิดเกี่ยวกับเครือข่ายการท่องเที่ยว

ความหมายของเครือข่าย

เครือข่าย (Network) หมายถึง การเชื่อมโยงของคนของกลุ่มหรือกลุ่มองค์กรที่สมัครใจที่จะแลกเปลี่ยนข้อมูลข่าวสารร่วมกัน หรือทำกิจกรรมร่วมกัน โดยมีการจัดระเบียบโครงการของคนในเครือข่ายด้วยความเป็นอิสระ เท่าเทียมกันภายใต้พื้นฐานของความเคารพสิทธิ เชื่อถือ เอื้ออาทรซึ่งกันและกัน มีนักวิชาการได้ให้แนวคิดเกี่ยวกับการเสริมสร้างเครือข่ายไว้หลากหลายทัศนะดังนี้

เกรียงศักดิ์ เจริญวงศ์ศักดิ์ กล่าวว่า เครือข่าย หมายถึง การที่ปัจเจกบุคคลองค์การหน่วยงานหรือสถาบันใดๆได้ตกลงที่จะประสานเชื่อมโยงเข้าหากันภายใต้วัตถุประสงค์หรือข้อตกลงอย่างใดอย่างหนึ่งร่วมกันอย่างเป็นระบบโดยมีจุดมุ่งหมายเพื่อดำเนินกิจกรรมต่างๆ ร่วมกัน สอดคล้องกับแนวคิดของ นฤมล นิราทร ที่ได้กล่าวถึงเครือข่ายว่า การทำงานที่รูปแบบการประสานงานของกลุ่มคนหรือองค์การที่สมัครใจแลกเปลี่ยนข้อมูลข่าวสารระหว่างกันหรือทำกิจกรรมร่วมกันให้ความช่วยเหลือระหว่างกันจึงอาจกล่าวได้ว่าเครือข่ายเป็นการทำงานที่เป็นรูปแบบความร่วมมือหรือการพึ่งพาอาศัยกัน และ สนธยา พลศรี ให้ความหมายของเครือข่ายว่า หมายถึง ความสัมพันธ์ที่เชื่อมโยงระหว่างสมาชิกซึ่งอาจจะเป็นบุคคลต่อบุคคล บุคคลต่อกลุ่ม กลุ่มต่อกลุ่ม เครือข่ายต่อเครือข่ายกลายเป็นเครือข่ายย่อยภายใต้เครือข่ายใหญ่ ในการเชื่อมโยงเป็นเครือข่ายไม่ได้เป็นเพียงการรวมตัวกันโดยทั่วไปแต่มีเป้าหมายในการทำกิจกรรมร่วมกันทั้งที่เป็นครั้งคราวหรืออาจเป็นกิจกรรมที่ต่อเนื่อง จึงเป็นการเชื่อมโยงคนที่มีความสนใจร่วมกัน พบปะสังสรรค์ และพัฒนาไปสู่การลงมือร่วมกันทำกิจกรรมต่างๆ ด้วยเป้าหมาย และจุดประสงค์เดียวกัน ดังนั้นเครือข่ายจึงไม่ใช่เป็น

เพียงการรวบรวมรายละเอียดบุคคลที่เป็นสมาชิกเท่านั้น แต่มีการจัดระบบให้สมาชิกสามารถดำเนินกิจกรรมร่วมกัน เพื่อบรรลุจุดหมายที่สมาชิกเห็นพ้องต้องกัน สิ่งที่เชื่อมโยงสมาชิกเข้าด้วยกัน คือ วัตถุประสงค์ หรือผลประโยชน์ที่ต้องการบรรลุผลร่วมกัน การสนับสนุนช่วยเหลือซึ่งกันและกัน ซึ่งใน ความหมายของเครือข่ายดังกล่าวทั้งหมดนั้นเป็นความหมายที่มีความเกี่ยวเนื่องกันกับความหมาย ของเครือข่ายทางสังคมซึ่ง เบรนต์ และ ไวเนอร์ต (Brandt and Weinert) ได้ให้ความหมายของ เครือข่ายทางสังคมว่า หมายถึง บุคคลหรือกลุ่มบุคคลซึ่งมีทั้งบุคคลภายในในครอบครัวและภายนอก ครอบครัว เพื่อให้ความช่วยเหลือบุคคลหนึ่งในสถานการณ์ปัญหาต่างๆที่กำลังเผชิญอยู่ สอดคล้อง กับแนวคิดของ เซเฟอร์ คอยเน่ และ ลาซารุส (Schaefer, Coyne and Lazarus) ที่ได้ให้ความหมาย ของเครือข่ายทางสังคมว่าเป็นความสัมพันธ์ระหว่างบุคคลหรือกลุ่มบุคคล ซึ่งจะมีการติดต่อระหว่าง บุคคลกับบุคคล หรือระหว่างบุคคลกับกลุ่มบุคคล หรือระหว่างกลุ่มบุคคลกับกลุ่มบุคคล และยัง สอดคล้องกับแนวคิดของ มิทเชล (Mitchell) ที่ได้ให้ความหมายของเครือข่ายทางสังคมไว้ว่า หมายถึง ความสัมพันธ์ทั้งทางตรงและทางอ้อมระหว่างบุคคลหนึ่งกับบุคคลหนึ่ง เช่น กลุ่มเพื่อน ลักษณะของ ความสัมพันธ์นี้สามารถนำมาอธิบายถึงพฤติกรรมของบุคคลที่อยู่ในเครือข่ายทางสังคมนั้นได้ เครือข่ายทางสังคมจึงเป็นกรอบแนวคิดที่ใช้ในการศึกษาถึงความสัมพันธ์ ตลอดจนพฤติกรรมของ บุคคลต่างๆที่อยู่ในสังคม ซึ่งมีแนวคิดของนักวิชาการไทยที่มีความสอดคล้องกับแนวคิดของ นักวิชาการตะวันตก คือ พิมพ์วัลย์ ปริตาสวัสดิ์ ที่ได้ให้แนวคิดเกี่ยวกับเครือข่ายทางสังคมไว้ว่า เครือข่ายทางสังคมของบุคคลหนึ่งประกอบขึ้นด้วยความสัมพันธ์ทางสังคมทั้งหมดของบุคคลนั้นใน สังคมที่เขาอาศัยอยู่ ซึ่งรวมถึงบุคคลในครอบครัว ญาติพี่น้อง เพื่อนร่วมงานและเพื่อนบ้าน เรา สามารถพิจารณาเครือข่ายสังคมอย่างเป็นรูปธรรมได้โดยการมองเป็นภาพที่ประกอบด้วยจุดต่างๆที่มี เส้นหลายๆเส้นโยงไปโยงมาระหว่างจุดต่างๆ เป็นตัวแทนของบุคคลรายรอบทั้งหลายที่บุคคลนั้นมีความสัมพันธ์ด้วย ส่วนเส้นโยงใยเหล่านั้นหมายถึง ความสัมพันธ์ทางสังคมที่บุคคลมีต่อกันและกัน สอดคล้องกับแนวคิดของ ประเวศ วะสี ที่ได้ให้แนวคิดเกี่ยวกับเครือข่ายทางสังคมว่า เครือข่ายทาง สังคมจะคล้ายเครือข่ายในสมอง โดยโครงสร้างของสมองนั้นจะทำให้เกิดการเรียนรู้ในระดับสูงเพื่อ การมีชีวิตรอด และโครงสร้างทางสังคมจะมีวิวัฒนาการไปเหมือนโครงสร้างทางสมองมากขึ้นเรื่อยๆ ซึ่งก่อให้เกิดการเปลี่ยนแปลงพฤติกรรมของสังคม จากสังคมใช้อำนาจไปเป็นสังคมแห่งการเรียนรู้ และการที่จะเกิดสังคมแห่งการเรียนรู้ได้ โครงสร้างทางสังคมต้องปรับเปลี่ยนจากโครงสร้างอำนาจใน แนวตั้ง ไปเป็นเครือข่ายสังคมที่มีการโยงใยความสัมพันธ์ในทุกทิศ และได้สรุปว่า เครือข่ายทางสังคม คือ สังคมแห่งกาลยณมิตรหรือเครือข่ายสังคมแห่งการเรียนรู้ โดยเครือข่ายสังคมจะต้องมี ความสามารถปรับตัวให้อยู่ในดุลยภาพได้ และ พระมหาสุทิตย์ อากาศโร ที่ได้ให้แนวคิดเกี่ยวกับ เครือข่ายไว้ว่า เครือข่ายนั้นได้ถูกนำมาอธิบายในมิติของความสัมพันธ์และปรากฏการณ์ทางสังคม มนุษย์มากกว่าการอธิบายในมิติของความสัมพันธ์และความเปลี่ยนแปลงของสรรพสิ่งในเชิงชีววิทยา ตามทัศนะของวิทยาศาสตร์กระบวนทัศน์ใหม่ โดยเป็นการกล่าวถึงความร่วมมือระหว่างปัจเจกบุคคล กลุ่ม องค์กร ที่มีกิจกรรมที่คล้ายคลึงกันและขยายผลการทำงานหรือแนวคิดไปสู่กลุ่มอื่น องค์กรอื่น เพื่อเสริมสร้างพลังในการแก้ไขปัญหาและการเปลี่ยนแปลงสิ่งต่างๆ โดยผ่านกระบวนการสื่อสารที่ทำให้สมาชิกในเครือข่ายมีโอกาสในการรับรู้ และเกิดการแลกเปลี่ยนเรียนรู้ระหว่างกัน

กล่าวโดยสรุปแล้ว เครือข่ายทางสังคม หมายถึง การมีปฏิสัมพันธ์ระหว่างบุคคลที่อยู่ในสังคมเดียวกัน ไม่ว่าจะเป็นบุคคลในครอบครัว เพื่อนบ้าน เพื่อนร่วมงาน จนกลายเป็นกลุ่มบุคคลขึ้นมาเพื่อสนองตอบวัตถุประสงค์ใดวัตถุประสงค์หนึ่งของการรวมกลุ่ม และมีการประสานเชื่อมโยงด้านข้อมูล แนวคิด วิถีปฏิบัติภายในกลุ่มทางสังคมนั้นๆ และสามารถเชื่อมโยงหรือขยายไปยังกลุ่มอื่นๆ จนกลายเป็นเครือข่ายทางสังคมขนาดใหญ่ได้

๒.๖.๒ ประเภทของเครือข่าย และเครือข่ายทางสังคม

สเปท (Specth) ได้จำแนกเครือข่ายทางสังคมจากคุณภาพของความหนาแน่นได้ ๒ ประเภท ดังนี้

๑. เครือข่ายที่มีความหนาแน่นน้อย ได้แก่ เครือข่ายที่มีความสัมพันธ์กันค่อนข้างน้อย สมาชิกในเครือข่ายมีความผูกพันระหว่างกันน้อยกว่า การติดต่อระหว่างกันและกันมีอยู่ในอัตราความถี่ที่น้อย ซึ่งมีผลให้บุคคลในเครือข่ายมีความคิดเห็นและการกระทำที่แตกต่างกันออกไปมากและมีอิทธิพลต่อกันและกันน้อย

๒. เครือข่ายที่มีความหนาแน่นสูง ได้แก่ ลักษณะของเครือข่ายที่มีความสัมพันธ์กันอย่างเหนียวแน่นและใกล้ชิด มีการแลกเปลี่ยนข้อมูลข่าวสาร หรือมีกิจกรรมการปฏิสัมพันธ์อยู่ในความถี่ที่สูง ทำให้มีลักษณะความคล้ายคลึงกันค่อนข้างมากและมีอิทธิพลต่อกันและกันมาก

เกรียงศักดิ์ เจริญวงศ์ศักดิ์ กล่าวถึงองค์ประกอบที่สำคัญของเครือข่ายว่ามีองค์ประกอบที่สำคัญ ๗ ประการคือ

๑. การรับรู้มุมมองร่วมกัน หมายถึง การที่สมาชิกที่เข้ามาอยู่ในเครือข่ายต้องมีความรู้สึกนึกคิดและการรับรู้ร่วมกันถึงเหตุผลการเข้าร่วมเป็นเครือข่าย อาทิ มีความเข้าใจในปัญหา มีสำนึกในการแก้ไขปัญหาาร่วมกัน และมีความต้องการความช่วยเหลือในลักษณะที่คล้ายคลึงกัน ซึ่งจะส่งผลให้สมาชิกเครือข่ายเกิดความรู้สึกผูกพันในการดำเนินกิจกรรมบางอย่างเพื่อแก้ปัญหาความเดือดร้อนที่เกิดขึ้น

๒. การมีวิสัยทัศน์ร่วมกัน หมายถึง การมองเห็นจุดมุ่งหมายในอนาคตร่วมกันระหว่างสมาชิกในกลุ่ม การรับรู้ เข้าใจและการมีเป้าหมายที่จะดำเนินไปร่วมกันจะช่วยทำให้ขบวนการเคลื่อนไหวของเครือข่ายมีพลัง เกิดเอกภาพและช่วยบรรเทาความขัดแย้งอันเกิดจากมุมมองที่แตกต่างออกไป

๓. การมีผลประโยชน์และความสนใจร่วมกัน หมายถึง การที่สมาชิกแต่ละคนมารวมกันเพื่อประสานผลประโยชน์และความต้องการซึ่งผลประโยชน์ และความต้อการนั้นจะไม่สามารถบรรลุผลสำเร็จได้กับสมาชิก ดังนั้น จึงมีการรวมตัวกันบนฐานของผลประโยชน์ร่วมที่มากเพียงพอที่จะดึงดูดให้รวมเป็นเครือข่าย

๔. การมีส่วนร่วมของสมาชิกเครือข่ายอย่างกว้างขวาง การมีส่วนร่วมของสมาชิกมีความสำคัญต่อการพัฒนาความเข้มแข็งของเครือข่าย กระบวนการมีส่วนร่วมเป็นเงื่อนไขที่ทำให้เกิดการร่วมรับรู้ ร่วมคิด ร่วมตัดสินใจ และร่วมลงมือกระทำอย่างแข็งขัน ดังนั้น สมาชิกในเครือข่ายจึงควรเสริมสร้างความสัมพันธ์ในลักษณะของความเท่าเทียมกัน และในฐานะหุ้นส่วนของเครือข่ายและควรสานต่อความสัมพันธ์ในแนวราบ

๕. กระบวนการเสริมสร้างซึ่งกันและกัน หมายถึง การที่สมาชิกในเครือข่ายต่างก็ต้องเสริมสร้างกระบวนการทำงานของกันและกัน โดยที่จุดแข็งของฝ่ายหนึ่งไปช่วยเหลืออีกฝ่ายเห็นที่มีจุดอ่อน ซึ่งจะทำให้เกิดการประสานผลประโยชน์ร่วมกัน การเสริมสร้างต่อกันนั้นเกิดขึ้นจากการรวมตัวเป็นเครือข่ายซึ่งมีผลดีมากกว่าการไม่รวมเป็นเครือข่าย

๖. การพึ่งพิงร่วมกัน คือการเติมเต็มในส่วนที่ขาดของแต่ละฝ่าย เนื่องจากทุกฝ่ายต่างก็มีข้อจำกัดในกระบวนการทำงานและมีความรู้ประสบการณ์ที่แตกต่าง ดังนั้นจึงมีการพึ่งพาอาศัยกันระหว่างสมาชิกในเครือข่าย

๗. การปฏิสัมพันธ์เชิงแลกเปลี่ยน หมายถึง การที่สมาชิกในเครือข่ายมีการทำกิจกรรมร่วมกันเพื่อให้เกิดปฏิสัมพันธ์ระหว่างสมาชิก และการปฏิสัมพันธ์เชิงแลกเปลี่ยนระหว่างกันนั้นก่อให้เกิดการเปลี่ยนแปลงในเครือข่ายตามมาด้วย

สนธยา พลศรี (๒๕๕๐: ๒๒๙-๒๔๒) ได้แบ่งประเภทของเครือข่ายตามหลักเกณฑ์ที่นิยมใช้กันทั่วไป คือ

๑) แบ่งตามความซับซ้อนของกลไกการทำงาน โดยพิจารณาจากความซับซ้อนในการรวมตัว และขยายตัวของสมาชิกจากความซับซ้อนน้อยแล้วเพิ่มความซับซ้อนมากขึ้นเป็นลำดับ แบ่งออกเป็น ๒ ประเภท คือ ๑) เครือข่ายชั้นเดียว เป็นเครือข่ายที่เกิดจากการรวมตัวของสมาชิกเพียงระดับเดียว โครงสร้างไม่มีความซับซ้อนมากนัก ๒) เครือข่ายหลายชั้น เป็นเครือข่ายที่สมาชิกรวมกันในลักษณะของการขยายเครือข่ายออกไปหลายระดับหรือหลายชั้น ซึ่งจะมีความซับซ้อนที่หลายระดับ

๒) การแบ่งตามสภาพและบทบาทของสมาชิกแบ่งออกเป็น ๒ ประเภท คือ ๑) เครือข่ายแนวนอน (Horizontal Network) เป็นเครือข่ายที่สมาชิกมีลักษณะคล้ายคลึงกัน เมื่อรวมเป็นเครือข่ายจะมีตำแหน่ง และหน้าที่ที่ทัดเทียมกัน ไม่มีใครมีอำนาจเหนือกว่าใคร แต่ต่างนำศักยภาพของตนมาใช้ในการดำเนินงานของเครือข่ายอย่างเต็มที่ ๒) เครือข่ายแนวตั้ง (Vertical Network) เป็นเครือข่ายที่สมาชิกมีลักษณะแตกต่างกัน เมื่อรวมเป็นเครือข่ายสมาชิกจะมีตำแหน่งหน้าที่ที่แตกต่างกันออกไป เช่น สมาชิกแกนนำ สมาชิกธรรมดา สมาชิกสมทบ เป็นต้น

๓) การแบ่งตามระดับการรวมตัวของสมาชิก เป็นการแบ่งประเภทของเครือข่ายตามลักษณะการมารวมกันเป็นเครือข่ายของสมาชิก ซึ่งมีระดับแตกต่างกันออกไปหลายระดับ คือ ๑) เครือข่ายระดับบุคคลเป็นเครือข่ายที่สมาชิกประกอบด้วยบุคคลต่างๆ มารวมกันเป็นเครือข่าย เช่น เครือญาติ เพื่อนบ้าน บุคคลที่ประกอบอาชีพเดียวกัน เป็นต้น ๒) เครือข่ายระดับกลุ่มหรือองค์การเป็นเครือข่ายที่สมาชิกเกิดจากการรวมตัวของกลุ่มหรือองค์การไม่ใช่บุคคล เช่น ชุมชนสหกรณ์ การเกษตรจังหวัดสงขลา สหพันธ์ครูสามจังหวัดชายแดนภาคใต้ เครือข่ายกองทุนหมู่บ้านระดับต่างๆ เครือข่ายมหาวิทยาลัยในจังหวัดสงขลา สหภาพแรงงานแห่งประเทศไทย เป็นต้น ๓) เครือข่ายระดับบุคคลกับกลุ่มหรือองค์การ เป็นเครือข่ายที่สมาชิกประกอบด้วย บุคคลต่างๆ กับกลุ่มหรือองค์การ ซึ่งเป็นคนละระดับกัน ๔) เครือข่ายระดับชุมชนต่างๆ เป็นเครือข่ายที่สมาชิกประกอบด้วยชุมชนขนาดต่างๆ เช่น ระดับหมู่บ้าน ระดับตำบล ระดับอำเภอ ระดับจังหวัด ระดับเมืองกับเมือง ประเทศต่อประเทศ เป็นต้น หรือสมาชิกอาจจะประกอบด้วยชุมชนขนาดเดียวกันหรือต่างขนาดก็ได้ ๕) เครือข่ายระดับสถาบัน เป็นเครือข่ายที่สมาชิกประกอบด้วยสถาบันประเภทเดียวกัน เช่น สถาบันครอบครัวกับสถาบันครอบครัว หรือสถาบันต่างประเภทกัน เช่น สถาบันครอบครัวกับสถาบันศาสนา เป็นต้น

๔) การแบ่งตามลักษณะการเป็นศูนย์กลางของเครือข่าย เป็นการแบ่งโดยพิจารณาจากลักษณะความสัมพันธ์ระหว่างศูนย์กลางกับสมาชิกว่าเป็นแบบใด ซึ่งแบ่งออกเป็น ๔ ประเภทคือ ๑) เครือข่ายรวมศูนย์ เป็นเครือข่ายที่มีศูนย์กลางเพียงศูนย์เดียว มีลักษณะเป็นแบบการรวมอำนาจไว้ในศูนย์กลาง สมาชิกเป็นเพียงผู้ร่วมใช้บริการจากศูนย์กลางเท่านั้น หรือมีศูนย์กลางเป็นแม่ข่าย ส่วนสมาชิกเป็นลูกข่ายที่ต้องดำเนินงานตามแม่ข่าย เช่น ครูสภา สันนิบาตสหกรณ์แห่งประเทศไทย เป็นต้น ๒) เครือข่ายกระจายศูนย์ เป็นเครือข่ายที่สมาชิกมีอิสระในการดำเนินงาน แต่จะมีคณะกรรมการร่วมทำหน้าที่เป็นศูนย์กลาง หรือประสานงานเครือข่าย ๓) เครือข่ายผสม เป็นเครือข่ายที่มีโครงสร้างทั้งรูปแบบรวมศูนย์ และกระจายศูนย์รวมกัน กล่าวคือ มีศูนย์กลางทำหน้าที่ประสานงานระหว่างสมาชิก แต่ให้สมาชิกมีอิสระในการติดต่อประสานงานกันได้โดยตรงอีกด้วย ๔) เครือข่ายเชิงซ้อนเป็นเครือข่ายที่โครงสร้างเปิดโอกาสให้สมาชิกสามารถติดต่อประสานงานร่วมมือกันดำเนินงานภายในเครือข่ายได้โดยตรง โดยมีศูนย์กลางประสานงานหลายศูนย์ ๕) การแบ่งตามระดับความสัมพันธ์กับศูนย์กลางเป็นการแบ่งประเภทของเครือข่าย โดยพิจารณาจากระดับความสัมพันธ์ระหว่างสมาชิกกับศูนย์กลางของเครือข่าย แบ่งได้ ๓ ประเภทคือ

๑) เครือข่ายใกล้ชิด (Intimate Network) เป็นเครือข่ายที่ประกอบด้วย สมาชิกที่ใกล้ชิดกับบุคคลที่เป็นจุดศูนย์กลางมากที่สุด เช่น เครือข่ายญาติพี่น้อง เพื่อนสนิท เป็นต้น

๒) เครือข่ายรอง (Effective Network) เป็นเครือข่ายที่ประกอบด้วยสมาชิกที่บุคคลผู้เป็นศูนย์กลางรู้จักคุ้นเคยน้อยกว่ากลุ่มเครือข่ายใกล้ชิด ได้แก่ ญาติพี่น้องลำดับห่างๆ คนที่รู้จักคุ้นเคยทั่วไป เป็นต้น

๓) เครือข่ายขยาย(Extended Network) เป็นเครือข่ายที่ประกอบด้วย สมาชิกซึ่งบุคคลผู้เป็นจุดศูนย์กลางไม่รู้จักโดยตรง แต่สามารถติดต่อสัมพันธ์โดยผ่านบุคคลในเครือข่ายใกล้ชิดอีกทีหนึ่ง

๕) การแบ่งตามขนาดของเครือข่าย เป็นการแบ่งโดยพิจารณาจากจำนวนของสมาชิกที่รวมกันเป็นเครือข่าย แบ่งออกได้ ๒ ประเภท คือ ๑) เครือข่ายขนาดใหญ่หรือเครือข่ายรวม (Total Network) เป็นเครือข่ายที่ประกอบด้วยสมาชิกเป็นจำนวนมาก เช่น เครือข่ายกองทุนหมู่บ้านและชุมชนเมืองแห่งประเทศไทย ซึ่งสมาชิกประกอบด้วยกองทุนหมู่บ้าน และชุมชนเมืองต่างๆมากกว่า ๗๐,๐๐๐ กองทุน ชุมชนสหกรณ์การเกษตรแห่งประเทศไทย ซึ่งสมาชิกประกอบด้วยสหกรณ์การเกษตรทุกอำเภอ เป็นต้น ๒) เครือข่ายขนาดเล็กหรือเครือข่ายย่อย (Sub Network) เป็นเครือข่ายที่มีขนาดเล็กกว่าเครือข่ายรวม มารวมกันเป็นเครือข่ายขนาดใหญ่ขึ้น เช่น กองทุนหมู่บ้านของแต่ละหมู่บ้านรวมกันเป็นเครือข่ายกองทุนหมู่บ้านระดับตำบล ผลิตภัณฑ์หนึ่งตำบลหนึ่งผลิตภัณฑ์ของแต่ละตำบลรวมกันเป็นเครือข่ายผลิตภัณฑ์หนึ่งตำบลหนึ่งผลิตภัณฑ์ระดับอำเภอ เป็นต้น

๖) การแบ่งตามแหล่งกำเนิดของเครือข่าย เป็นการแบ่งโดยพิจารณาจากลักษณะของที่มาหรือแหล่งเกิดของเครือข่ายเป็นสำคัญ แบ่งออกเป็น ๒ ประเภท คือ ๑) เครือข่ายธรรมชาติเป็นเครือข่ายที่เกิดขึ้นเองโดยธรรมชาติ เนื่องจากมีปัจจัยบางอย่างสนับสนุน เช่น เครือญาติเดียวกันนับถือศาสนาเดียวกัน ร่วมถิ่นกำเนิดเดียวกัน ประสบปัญหาเหมือนกัน เป็นต้น ๒) เครือข่ายจัดตั้งเป็นเครือข่ายที่เกิดจากการจัดตั้งของมนุษย์ โดยมีวัตถุประสงค์อย่างใดอย่างหนึ่ง เช่น เพื่อป้องกันแก้ไข

ปัญหาชุมชน เพื่อพัฒนาอาชีพ เพื่อการเพิ่มพูนรายได้ เพื่อรวมพลังของคนในชุมชน เพื่อความมั่นคงของชุมชนหรือจัดตั้งขึ้นตามนโยบายของรัฐบาล เป็นต้น

๗) การแบ่งตามลักษณะของสมาชิกที่เชื่อมโยงเป็นเครือข่าย เป็นการแบ่งโดยพิจารณาจากความเหมือน หรือความคล้ายคลึงกันของสมาชิก และความแตกต่างกันของสมาชิกแบ่งได้ ๒ ประเภท คือ ๑) เครือข่ายประเภทเดียวกัน เป็นเครือข่ายที่สมาชิกประกอบด้วยบุคคล กลุ่มหรือองค์การที่มีลักษณะคล้ายคลึงกัน เช่น เครือข่ายสินค้าหนึ่งตำบลหนึ่งผลิตภัณฑ์จังหวัดต่างๆ สมาพันธ์ครูแห่งประเทศไทย สมัชชาคนจนภาคอีสาน สันนิบาตเทศบาลแห่งประเทศไทย ชมรมกำนันผู้ใหญ่บ้านแห่งประเทศไทย เครือข่ายมหาวิทยาลัยราชภัฏภาคใต้ เป็นต้น ๒) เครือข่ายต่างประเภทกัน เป็นเครือข่ายที่สมาชิกประกอบด้วยสมาชิกซึ่งมีความแตกต่างกัน แต่มารวมกันเป็นเครือข่ายเนื่องจากมีวัตถุประสงค์ร่วมกัน เช่น เครือข่ายประชารัฐจังหวัดต่างๆ ประชาคมจังหวัดต่างๆ เป็นต้น

๘) การแบ่งตามลักษณะความสัมพันธ์กับรัฐบาล เป็นการแบ่งโดยพิจารณาจากการจัดตั้งและการสนับสนุนจากรัฐบาลเป็นสำคัญ แบ่งได้เป็น ๓ ประเภท คือ ๑) เครือข่ายภาครัฐ เป็นเครือข่ายที่เกิดจากการจัดตั้ง หรือการสนับสนุนโดยรัฐบาล เช่น เครือข่ายอุตสาหกรรมขนาดกลางและขนาดย่อม เครือข่ายหนึ่งตำบลหนึ่งผลิตภัณฑ์ เครือข่ายกองทุนหมู่บ้านและชุมชนเมือง และเครือข่ายอื่นๆ ที่จัดตั้งและสนับสนุนโดยกระทรวง กรมและหน่วยงานต่างๆ ของรัฐบาล ๒) เครือข่ายภาคเอกชน เป็นเครือข่ายที่ประชาชนรวมกันจัดตั้งขึ้นเพื่อวัตถุประสงค์บางอย่าง โดยไม่อยู่ใต้การบังคับบัญชาของรัฐบาล เช่น สโมสรออนไลน์แห่งประเทศไทย สโมสรโรตารีแห่งประเทศไทย สมาคมธนาคารแห่งประเทศไทย สมาคมพ่อค้าจังหวัดต่างๆ ๓) เครือข่ายองค์การพัฒนาเอกชน เป็นเครือข่ายที่เกิดจากองค์การพัฒนาเอกชน (Non Government Organization = N.G.O.) ซึ่งไม่ถูกบังคับบัญชาโดยรัฐบาล มีวัตถุประสงค์เพื่อการพัฒนาในด้านต่างๆ โดยไม่แสวงหากำไร เช่น คณะกรรมการประสานงานองค์การพัฒนาเอกชนแห่งประเทศไทย คณะกรรมการประสานงานองค์การพัฒนาเอกชนภาคใต้ เป็นต้น

๙) การแบ่งตามลักษณะของงานเป็นการแบ่งโดยพิจารณาจากลักษณะกิจกรรมการดำเนินงานของเครือข่าย แบ่งได้เป็น ๒ ประเภท คือ ๑) เครือข่ายพื้นที่ (Area Network) เป็นเครือข่ายที่ดำเนินงานอยู่ในพื้นที่เดียวกัน โดยกิจกรรมมีความหลากหลายแตกต่างกันออกไป เช่น อยู่ในหมู่บ้านเดียวกัน ตำบลเดียวกัน อำเภอเดียวกัน จังหวัดเดียวกัน ประเทศเดียวกัน เป็นต้น แต่รวมกันเป็นเครือข่าย ๒) เครือข่ายกิจกรรม (Issue Network) เป็นเครือข่ายที่ดำเนินงานในกิจกรรมที่เหมือนกันหรือคล้ายคลึงกัน ซึ่งอาจจะครอบคลุมพื้นที่หลายหมู่บ้าน หลายตำบล หลายอำเภอ หลายจังหวัดหลายประเทศ เป็นต้น

๑๐) การแบ่งตามกฎหมายเป็นการแบ่งโดยพิจารณาจากการจดทะเบียน หรือการไม่จดทะเบียนถูกต้องตามกฎหมายของเครือข่าย แบ่งออกเป็น ๒ ประเภท คือ ๑) เครือข่ายที่ไม่เป็นนิติบุคคล เป็นเครือข่ายที่รวมตัวกันอย่างไม่เป็นทางการ หรือยังไม่ได้ดำเนินการจดทะเบียนเป็นนิติบุคคลตามที่กฎหมายกำหนด เช่น ชมรม สมาคมต่างๆ ที่ยังไม่จดทะเบียนเป็นนิติบุคคล เป็นต้น ๒) เครือข่ายนิติบุคคล เป็นเครือข่ายที่ดำเนินการจดทะเบียนเป็นนิติบุคคลถูกต้องตามกฎหมายและระเบียบของส่วนราชการ เช่น ชุมนุมสหกรณ์เครดิตยูเนียนแห่งประเทศไทย สมาคมออนไลน์แห่งประเทศไทย หอการค้าแห่งประเทศไทย เป็นต้น

๑๑) การแบ่งตามรูปแบบความร่วมมือระหว่างสมาชิกเป็นการแบ่งโดยพิจารณาจากลักษณะความร่วมมือของสมาชิกในการดำเนินงานของเครือข่าย แบ่งได้เป็น ๒ ประเภท คือ ๑) เครือข่ายไม่เป็นทางการ (Informal Network) เป็นเครือข่ายที่สมาชิกรวมกันเป็นเครือข่าย โดยไม่ต้องการลงนาม ไม่ต้องมีระเบียบกฎเกณฑ์ที่เป็นลายลักษณ์อักษรแต่มาวมกันด้วยความจริงใจเพื่อการบรรลุวัตถุประสงค์ร่วมกัน เช่น เครือข่ายขององค์การพัฒนาเอกชน เป็นต้น ๒) เครือข่ายเป็นทางการ (Formal Network) เป็นเครือข่ายที่สมาชิกรวมกันภายใต้พันธสัญญาที่เป็นลายลักษณ์อักษร มีการกำหนดโครงสร้าง กฎระเบียบของเครือข่ายบทบาท หน้าที่ของสมาชิกไว้อย่างชัดเจน เช่น สภาทนายความ เครือข่ายอาสาสมัครสาธารณสุข (อ.ส.ม.) เป็นต้น

๑๒) การแบ่งตามคุณสมบัติของเครือข่ายเป็นการแบ่งโดยพิจารณาจากคุณลักษณะของการรวมกันเป็นเครือข่าย แบ่งเป็น ๒ ประเภท คือ ๑) เครือข่ายเทียม เป็นเครือข่ายที่ขาดคุณสมบัติของการเป็นเครือข่ายแต่เข้าใจว่าเป็นเครือข่าย เพราะเป็นเพียงการรวมกันของสมาชิกแต่ไม่ได้ร่วมกันแบบเครือข่าย ไม่มีวัตถุประสงค์ และเป้าหมายร่วมกัน ไม่มีความตั้งใจที่จะดำเนินกิจกรรมร่วมกัน ตัวอย่างเช่น สมาชิกของสมาคมศิษย์เก่าบางสถาบันการศึกษาที่มีการจัดงานชุมนุมศิษย์เก่าทุกปี สมาชิกในรุ่นเดียวกันต่างมาสังสรรค์กันในลักษณะของการรับประทานอาหารเท่านั้น ไม่ได้มีกิจกรรมอื่นใดอีก เป็นต้น ๒) เครือข่ายแท้ เป็นเครือข่ายที่สมาชิกรวมกันเป็นเครือข่ายแล้วมีลักษณะของการเป็นเครือข่ายที่แท้จริง

๑๓) การแบ่งตามลักษณะของเครือข่ายเป็นการแบ่งโดยพิจารณาจากลักษณะที่สำคัญของเครือข่าย แบ่งเป็น ๓ ประเภท คือ ๑) เครือข่ายการเรียนรู้ เป็นเครือข่ายเพื่อการแลกเปลี่ยนความรู้ ความคิด ประสบการณ์ ภูมิปัญญา และเทคโนโลยีต่างๆ เช่น ชมรมแพทย์แผนไทยภาคใต้ เป็นต้น ๒) เครือข่ายกิจกรรม เป็นเครือข่ายช่วยเหลือ และร่วมมือทำกิจกรรมในลักษณะเดียวกัน หรือสนับสนุน ส่งเสริมกัน เช่น เครือข่ายวิสาหกิจชุมชน เครือข่ายสินค้าหนึ่งตำบลหนึ่งผลิตภัณฑ์ เป็นต้น ๓) เครือข่ายทรัพยากร เป็นเครือข่ายที่ระดม และจัดการทรัพยากรในท้องถิ่น ภาครัฐราชการเอกชน เข้าไปส่งเสริมสนับสนุนการขาดแคลนทรัพยากรในแต่ละพื้นที่ให้สามารถดำเนินการต่อไปได้อย่างที่คาดหวัง เช่น เครือข่ายประมงชายฝั่งจังหวัดสงขลา เป็นต้น

๑๔) การแบ่งตามวิชาชีพของสมาชิก เป็นการแบ่งโดยพิจารณาจากลักษณะการประกอบอาชีพของสมาชิกเครือข่ายเป็นสำคัญ ซึ่งเป็นหลายประเภท เช่น เครือข่ายครู เครือข่ายนักวิชาการ เครือข่ายนักการเมือง เครือข่ายกำนันผู้ใหญ่บ้าน เครือข่ายแพทย์แผนไทย เครือข่ายนักวิจัย เป็นต้น

๑๕) การแบ่งตามลักษณะกิจกรรมของเครือข่าย เป็นการแบ่งโดยพิจารณาจากลักษณะของกิจกรรม หรืองานที่ดำเนินการ ซึ่งแบ่งออกเป็นหลายประเภท เช่น เครือข่ายสตรี เครือข่ายเด็ก และเยาวชน เครือข่ายคนพิการ เครือข่ายผู้สูงอายุ เครือข่ายสิ่งแวดล้อม เครือข่ายภูมิปัญญาชาวบ้าน เครือข่ายคุ้มครองผู้บริโภค เครือข่ายสุขภาพ เครือข่ายสิทธิมนุษยชน เครือข่ายการเรียนรู้ร่วมกันของชุมชน เป็นต้น

การพัฒนาเครือข่ายต้องอาศัยกระบวนการติดต่อสื่อสาร (Communication) เป็นสำคัญ ดังนั้นการติดต่อสื่อสารจึงมีความสัมพันธ์กับการจัดโครงสร้างเครือข่ายทั้งเป็นระดับบุคคลกับบุคคล กับกลุ่มหรือองค์การ และระหว่างกลุ่มหรือองค์การด้วยกัน และการติดต่อสื่อสารรวมทั้งการประสานงานจะต้องเป็นทั้งแนวราบและแนวตั้งด้วย ทั้งนี้เพื่อให้เกิดประสิทธิภาพ ก่อให้เกิดการ

แลกเปลี่ยนอย่างกว้างขวาง การติดต่อสื่อสาร เป็นเครื่องมือสำคัญของการสร้างเครือข่ายเป็นการทำให้เกิดความเข้าใจและแลกเปลี่ยนความคิดความรู้ ตลอดจนความต้องการให้กับสมาชิกของเครือข่าย การศึกษาสภาพของเครือข่าย โดยทั่วไปมักศึกษาจากรูปแบบการติดต่อสื่อสารกันระหว่างสมาชิกของเครือข่าย โดยโครงสร้างการจัดองค์การเครือข่ายจะแสดงให้เห็นถึงกระบวนการสื่อสารและการตัดสินใจของสมาชิกภายในเครือข่าย ซึ่งสามารถจำแนกได้ดังนี้

จากความหมายและโครงสร้างดังกล่าวแล้ว จึงพิจารณาได้ว่า องค์ประกอบอันเป็นทางการบริหารที่สำคัญและส่งผลกระทบต่อความสำเร็จของเครือข่ายมีดังนี้ ๑) กระบวนการติดต่อสื่อสาร ซึ่งต้องมีความสม่ำเสมอ ส่งเสริมให้เกิดการแลกเปลี่ยนข้อมูลข่าวสาร เทคนิค ประสบการณ์ ตลอดจนมีการพัฒนาอย่างต่อเนื่อง และมีการสรุปความก้าวหน้าในผลการดำเนินงานของสมาชิกและเครือข่าย ๒) ความต้องการของมวลชนสมาชิกเครือข่าย การได้แลกเปลี่ยนทัศนะ มุมมอง ต่อเป้าหมายของกิจกรรมในความร่วมมือ ตลอดจนกระบวนการตัดสินใจร่วมกันในการกำหนดเป้าหมายและวัตถุประสงค์ เพื่อให้สมาชิกสามารถแปลงไปสู่การปฏิบัติและประสานความร่วมมือได้อย่างต่อเนื่อง ๓) ความร่วมมือ และโครงสร้างเครือข่ายมีประสิทธิภาพ ตอบสนองต่อการประสานความร่วมมือ ลดปัญหาความขัดแย้ง ตลอดจนสร้างการมีส่วนร่วมอย่างเท่าเทียม ๔) การส่งเสริมบทบาทและการตัดสินใจในชั้นดำเนินการของมวลสมาชิก เพื่อสร้างสรรค์นวัตกรรมใหม่ๆ ๕) การเผยแพร่ประชาสัมพันธ์บทบาทของเครือข่ายและมวลสมาชิกเพื่อระดมความร่วมมือและสร้างความเข้าใจในการดำเนินงานทั้งแก่มวลสมาชิกและประชาชนทั่วไป รวมทั้งการขยายผลต่อเนื่องให้เกิดความยั่งยืนต่อไป

๒.๖.๓ ระดับของเครือข่าย

นฤมล นิราทร (๒๕๔๓: ๒๒-๒๖) ได้กล่าวว่าระดับของเครือข่ายสามารถแบ่งได้ใน ๒ มิติ ดังนี้

๑. มิติด้านโครงสร้างการเข้ามามีส่วนร่วมกันเป็นเครือข่ายนั้นสามารถทำได้ในหลายระดับที่มีกิจกรรมร่วมกันอย่างสม่ำเสมอ ไปจนถึงระดับที่มาร่วมมือกันเป็นครั้งคราว ในทางทฤษฎีโครงสร้างเครือข่ายการทำงาน สามารถอธิบายได้ ๔ ระดับ คือ

ระดับที่ ๑ ระดับการร่วมมืออย่างไม่เป็นทางการ (Information Cooperation) หมายถึงการที่องค์การหรือหน่วยงานร่วมกันทำงานโดยไม่ต้องมีสัญญาเป็นลายลักษณ์อักษร

ระดับที่ ๒ ระดับการร่วมมืออย่างเป็นทางการ (Formal Agreement) ซึ่งหมายถึงการที่หน่วยงานร่วมกันทำงานภายใต้พันธะสัญญา ซึ่งกำหนดขอบเขตหน้าที่ความรับผิดชอบของแต่ละฝ่ายโดยชัดเจน

ระดับที่ ๓ ระดับการร่วมมือโดยการร่วม “ลงทุน” ในองค์การใหม่ หรือโครงการใหม่ (Minority Investment) ซึ่งหมายถึงการที่หน่วยงานเข้าร่วม “ลงทุน” ในองค์การหรือหน่วยงานใหม่ การลงทุนดังกล่าวนำไปสู่การมีส่วนร่วมในกิจกรรมขององค์การใหม่

ระดับที่ ๔ ระดับการร่วมมือแบบ Joint Venture โดยการที่องค์การ ๒ แห่งขึ้นไปเข้าไปร่วมจัดตั้งองค์การใหม่

๒. มิติด้านความสัมพันธ์ เราอาจจำแนกระดับของเครือข่ายได้จากการประสานงานภายในระดับต่างๆ ขององค์การ กล่าวคือ

(๑) การประสานความร่วมมือระหว่างหน่วยงานหรือผู้ปฏิบัติงานระดับล่าง ซึ่งเป็นระดับปฏิบัติการ เช่น ทำความรู้จักกับเจ้าหน้าที่ที่เกี่ยวข้อง จัดให้มีการติดต่อสื่อสารที่ไม่เป็นทางการ เป็นต้น

(๒) การประสานความร่วมมือระหว่างหน่วยงานหรือผู้ปฏิบัติงานระดับกลางซึ่งมักจะเป็นฝ่ายจัดการระดับกลาง เช่น จัดให้มีระบบการแลกเปลี่ยนข่าวสารข้อมูลอย่างเป็นทางการจัดให้มีการแลกเปลี่ยนบุคลากร วัสดุอุปกรณ์ จัดโครงการร่วมกัน เป็นต้น

(๓) การประสานความร่วมมือระหว่างหน่วยงานระดับสูง หรือฝ่ายจัดการระดับสูงหรือระดับนโยบาย เช่น ลงทุนร่วมกัน หรือพิจารณางบประมาณร่วมกันจัดตั้งคณะกรรมการร่วมกัน หรือทำข้อตกลงร่วมกันอย่างเป็นทางการ เป็นต้น

๒.๖.๔ กระบวนการสร้างเครือข่าย

เกรียงศักดิ์ เจริญวงศ์ศักดิ์ (๒๕๔๓ : ๖๑) ได้กล่าวถึงกระบวนการสร้างเครือข่ายออกเป็น ๔ ขั้นตอนคือ

๑. ขั้นตอนการก่อรูปเครือข่าย (Network Forming) iva ว่า การก่อตัวของเครือข่ายนั้น อาจเกิดได้สองแนวทางใหญ่ๆ แนวทางแรกคือ เครือข่ายที่เกิดจากรัฐเข้าไปริเริ่ม (State Initiative) และเครือข่ายที่ประชาชนเป็นแกนนำจัดตั้ง (Citizen Initiative) และในการรวมตัวของเครือข่ายทั้งสองนั้น หน่วยงานภาครัฐก็อาจเข้าไปช่วยในฐานะของผู้สนับสนุน (Supporter) และผู้อำนวยการความสะดวก (Facilitator) ให้การจัดตั้งเครือข่ายทำงานขึ้น ซึ่งกระบวนการก่อตัวของเครือข่ายมีดังนี้

๑) การสร้างเครือข่ายตระหนักในปัญหา และสำนึกในการรวมตัว เกิดจากฉันทานุมติของทุกภาคที่เกี่ยวข้อง อันจะนำมาซึ่งความร่วมมือร่วมใจ และมีความจำเป็นในการสร้างกระแสให้เป็นกระแสสังคม โดยเฉพาะอย่างยิ่ง กระแสที่ลงไปสู่ประชาชนในระดับรากหญ้า ใช้กลยุทธ์ในการประชาสัมพันธ์ เช่น การใช้สื่อมวลชน การจัดรายการโทรทัศน์หรือวิทยุ การทำจดหมายข่าว การเปิดเวทีระดมความคิดเห็น การให้หน่วยงานที่เกี่ยวข้องดำเนินการจัดสัมมนา เป็นต้น เพื่อสร้างความเข้าใจและสร้างภาพลักษณ์ สื่อสารให้สังคมได้รับรู้โดยการกำหนดกลุ่มเป้าหมายให้ชัดเจน

๒) การสร้างจุดร่วมของผลประโยชน์ เป็นการหาประเด็น (issues) ที่จะป็นศูนย์กลางที่จะทำให้เกิดการรวมตัวกันและการเข้าหากันอย่างเป็นทางการเป็นกลุ่มเป็นก้อน ซึ่งอาจเป็นได้ทั้งประเด็นที่เป็นรูปธรรมและนามธรรม

๓) การแสวงหาแกนนำที่ดีของเครือข่าย โดยการหาผู้เล่นหลัก (Key Actors) ในแต่ละภาคี และกลุ่มเป้าหมาย ที่มีคุณสมบัติเหมาะสมและมีอิทธิพลเพียงพอในการผลักดันด้านต่างๆ เช่น ด้านนโยบาย ด้านการสร้างกระแส ด้านข้อมูลข่าวสาร เป็นต้น

๔) การสร้างแนวร่วมสมาชิกของเครือข่าย เป็นการสร้างแนวร่วมของสมาชิกเครือข่ายให้กว้างขวางและการดึงปัจเจกบุคคล กลุ่ม องค์กรที่มีคุณสมบัติเหมาะสมเข้าเป็นสมาชิกเครือข่ายในลักษณะของ “ดาวกระจาย” โดยเน้นที่แกนนำของกลุ่ม หรือองค์กรที่มีการรวมตัวหรือเข้มแข็ง อยู่ก่อนแล้วจะทำให้การก่อตั้งเครือข่ายเป็นไปได้เร็วขึ้น

๒. การจัดระบบบริหารเครือข่าย (Network Organizing) เป็นการจัดระบบเครือข่ายที่จะช่วยให้เครือข่ายสามารถดำเนินงานไปได้อย่างราบรื่น โดยมีองค์ประกอบดังนี้

๑) การจัดผังกลุ่มเครือข่าย (Mapping) หน่วยงานที่รับผิดชอบในการรวบรวมข้อมูลของเครือข่ายทุกกลุ่มในประเทศ โดยเอาข้อมูลของแต่ละเครือข่ายมาทำการจัดแผนที่หรือแผนผังของเครือข่าย (Network Map) ในภาพรวมระดับประเทศ จัดผังตามความสนใจและวัตถุประสงค์ของเครือข่าย เพื่อที่จะได้ทราบว่ามีการเชื่อมต่อกันอย่างไร การกระจายตัวของเครือข่ายตามเป้าหมายการทำงานเป็นอย่างไร เพื่อที่จะทราบเป้าหมายที่ยังขาดเครือข่ายเข้าไปช่วยจัดการ ด้วยเหตุนี้จึงควรที่จะมีแผนที่เครือข่ายที่ชัดเจนและทันสมัย จะช่วยสนับสนุนการรวมตัวเพื่อเครือข่ายแต่ต้องคำนึงถึงการยินยอมในการเข้าร่วมเครือข่ายรวมทั้งค่านิยม ความเชื่อ และวัฒนธรรมของแต่ละพื้นที่ที่แตกต่างกัน

๒) การจัดบทบาทหน้าที่ของสมาชิกในเครือข่าย (Role and Responsibility) หลักการสำคัญในการจัดแบ่งบทบาทหน้าที่คือ การนำเอาความสนใจ ประสบการณ์ และความเชี่ยวชาญของสมาชิกแต่ละคนมาเสริมกัน การมอบหมายหน้าที่ความรับผิดชอบควรเป็นไปในลักษณะที่เอื้อให้สมาชิกเข้าร่วมได้แม้มีเวลาจำกัด ซึ่งผู้ที่บทบาทในการกำหนดหน้าที่ความรับผิดชอบคือ ผู้นำนั่นเอง

๓) การจัดระบบติดต่อสื่อสาร (Communication System) เปรียบเสมือนกลไกที่เชื่อมสมาชิกของเครือข่ายเข้าด้วยกัน อีกทั้งยังเป็นช่องทางในการแลกเปลี่ยน เรียนรู้ และแพร่กระจายความคิด ซึ่งมีผลต่อการรักษา และขยายตัวของเครือข่าย ซึ่งแนวทางการสร้างระบบการติดต่อสื่อสารสามารถกระทำได้ทั้งแบบเป็นทางการ เช่น การจัดเวทีประชาคม การประชุม การสัมมนา เป็นต้น และช่องทางการสื่อสารที่ไม่เป็นทางการ เช่น การพบปะสังสรรค์ระหว่างบุคคลหรือกลุ่มบุคคลในโอกาสสำคัญต่างๆ จดหมายข่าวระหว่างสมาชิก เป็นต้น

๔) การจัดระบบเรียนรู้ร่วมกัน (Learning System) เครือข่ายจะพัฒนาให้ก้าวหน้าไปให้มากขึ้นเพียงใดขึ้นอยู่กับระดับการเรียนรู้ความสามารถของสมาชิกเครือข่ายด้วยการทำให้เครือข่ายแข็งแรงจึงต้องอาศัยระบบการพัฒนาสมาชิกของเครือข่ายอย่างต่อเนื่อง ผ่านระบบการเรียนรู้ร่วมกัน ทั้งในรูปแบบของการฝึกอบรม การศึกษาดูงาน การสัมมนา และการเรียนรู้จากการปฏิบัติร่วมกัน (Interactive Action Learning) ซึ่งกระบวนการเรียนรู้ร่วมกันจะดำเนินไปก็ต่อเมื่อสมาชิกในเครือข่ายต้องมีใจเปิดกว้างยินดีรับฟังความคิดเห็นที่แตกต่าง สมาชิกแต่ละคนให้ความสนใจและเคารพต่อความคิดเห็นของผู้อื่น ต่างคนต่างประนีประนอมภายใต้ความคิดเห็นที่แตกต่างมิใช่ยึดมั่น ในความคิดของตนเอง

๕) การจัดระบบสารสนเทศ (Information System) ความมีหน่วยงานเป็นแกนกลางทำหน้าที่จัดระบบฐานข้อมูลทุกอย่างที่เกี่ยวข้องกับเป้าหมาย รูปแบบ วิธีการความสำเร็จปัญหาและอุปสรรค และข้อมูลอื่นๆ ที่จำเป็น ระบบสารสนเทศควรยึดหลักการใช้งานได้ง่าย (User Friendly) เป็นข้อมูลที่ทุกคนสามารถเข้าถึงและใช้งานได้ (Accessible) และเผยแพร่ได้กระจายออกไปอย่างกว้างขวาง ซึ่งเครือข่ายฐานข้อมูลที่ดียิ่งจะช่วยให้ประสิทธิภาพของการแลกเปลี่ยนข้อมูลและเรียนรู้ระหว่างกัน

๓. การใช้ประโยชน์เครือข่าย (Network Utilizing)

๑) การใช้เครือข่ายเพื่อเป็นเวทีกลางประสานงานร่วมกัน เป็นช่องทางในการประสานความเข้าใจระหว่างกันในด้านวัตถุประสงค์ ขอบข่าย แผนการทำงาน วิธีการทำงาน ตลอดจนแนวทางปฏิบัติให้ไปในทิศทางเดียวกัน

๒) การใช้เครือข่ายเพื่อเป็นเวทีแลกเปลี่ยนสารสนเทศและความรู้ ยิ่งเครือข่ายมีอัตราการหมุนเวียนแลกเปลี่ยน (Velocity of Exchange) สารสนเทศและความรู้ระหว่างสมาชิกมากขึ้นเท่าใด เครือข่ายนั้นก็จะมีเกิดการเรียนรู้ระหว่างกันมากขึ้นเท่านั้น เพราะการแลกเปลี่ยนประสบการณ์ หรือบทเรียนใหม่ๆ ที่ค้นพบขึ้นมาจะช่วยต่อยอดความคิด และความรู้ระหว่างสมาชิก เครือข่าย อีกทั้งยังช่วยประสานงานให้รู้ว่าปัจจุบันใครสนใจเรื่องเดียวกันบ้าง ซึ่งอัตราการหมุนเวียนของการแลกเปลี่ยนขึ้นอยู่กับความสะดวกของการพบปะกันระหว่างสมาชิกความสามารถในการเข้าถึงสารสนเทศ และประสิทธิภาพของระบบสารสนเทศของเครือข่าย ดังนั้นเครือข่ายพึงกระทำให้สมาชิกพบปะกันให้มากที่สุดเท่าที่จะเป็นไปได้ และทำให้สมาชิกเข้าถึงสารสนเทศได้ง่ายที่สุดเช่นเดียวกัน

๓) การใช้เครือข่ายเพื่อเป็นเวทีแลกเปลี่ยนและระดมทรัพยากร ควรมีหน่วยงานกลางเข้ามาทำหน้าที่สนับสนุนเงินทุนเพิ่มจากส่วนที่เครือข่ายได้ระดมจากสมาชิกในกลุ่มอยู่แล้วโดยอาจดำเนินการประสานงานกับองค์การระหว่างประเทศ หรือมูลนิธิในต่างประเทศที่มีจุดหมายเหมือนกันกับเครือข่ายนั้น หรืออาจทำหน้าที่เป็นศูนย์กลางข้อมูลข่าวสารเรื่องแหล่งเงินทุน วัสดุอุปกรณ์ และบุคลากรเพื่อให้เครือข่ายเข้ามาสืบค้นได้ โดยมีหน่วยงานกลางดำเนินการประสานความร่วมมือกับหน่วยงานต่างประเทศแทนเครือข่ายก็ได้ นอกจากนี้ ก็อาจใช้วิธีสร้างระบบรับรองเครือข่าย เช่น การออกเอกสารรับรองเครือข่าย เพื่อให้เครือข่ายสามารถนำไปใช้ขอทุนจากธุรกิจโดยตรงได้

๔) การใช้เครือข่ายเพื่อเป็นเวทีสร้างสรรค์และพัฒนาความรู้ใหม่ๆ ควรให้สมาชิกของแต่ละเครือข่ายมีทักษะในการศึกษาวิจัยด้วยตนเอง ในกระบวนการที่เป็นวิทยาศาสตร์ (Scientific Thinking) ซึ่งองค์ความรู้ใหม่ๆ จะเกิดจากเครือข่าย หากมีการแลกเปลี่ยนความรู้และลงมือศึกษาค้นคว้าร่วมกันระหว่างสมาชิก และลักษณะองค์ความรู้ที่ได้รับจะสอดคล้องกับบริบทแวดล้อมของพื้นที่ของตนเอง

๕) การใช้เครือข่ายเพื่อเป็นเวทีสร้างกระแสผลักดันประเด็นใหม่ๆ เครือข่ายสามารถที่ เป็นผู้ปลุกกระแสบางเรื่อง เพื่อปลุกให้สังคมเกิดความตื่นตัวในเรื่องนั้นๆ และอาจรวมถึงการขยายผลออกไปในวงกว้างขึ้นด้วย ทั้งนี้ขึ้นอยู่กับระดับความกว้างและความเข้มแข็งของเครือข่าย รวมไปถึงความสามารถของเครือข่ายในการครอบคลุมกลุ่มคนหลักๆ ของสังคมความต่อเนื่องของกิจกรรม และความเป็นเอกภาพในการร่วมมือ

๔. การธำรงรักษาเครือข่าย (Network Maintaining)

๑) การจัดกิจกรรมร่วมที่ดำเนินการอย่างต่อเนื่อง การจะรักษาเครือข่ายสามารถกระทำได้ด้วยกำหนดโครงสร้างของกิจกรรมอย่างชัดเจน ทั้งในแง่ของเวลา ความถี่และการจัดกิจกรรมที่มีความน่าสนใจเพียงพอที่จะดึงดูดสมาชิกให้เข้าร่วม โครงสร้างของกิจกรรมดังกล่าวอาจมิได้เป็นกิจกรรมเดียวสำหรับสมาชิกทุกคนโดยรวม แต่น่าจะพิจารณาถึงความต้องการเฉพาะของสมาชิกในระดับย่อยลงไปแต่ละคนแต่ละกลุ่มย่อยด้วย

๒) การรักษาสัมพันธภาพที่ดีระหว่างสมาชิกเครือข่าย สัมพันธ์ที่ดีเป็นองค์ประกอบสำคัญยิ่งในการช่วยรักษาเครือข่ายให้ยั่งยืนต่อไป ซึ่งควรมีการจัดกิจกรรมบางอย่างเพื่อการกระชับความสัมพันธ์ระหว่างสมาชิกโดยเฉพาะ และควรจัดอย่างสม่ำเสมอ และเมื่อใดที่เกิดความขัดแย้งหรือความไม่เข้าใจกันที่อาจเกิดขึ้นได้ ก็ต้องรับแก้ไขและดำเนินการไกล่เกลี่ยให้เกิดความเข้าใจกันใหม่ และควรมีมาตรการป้องกันปัญหาก่อนเกิดความขัดแย้งระหว่างกัน

๓) การดำเนินกลไกสร้างระบบจิตใจ สมาชิกจะยังเข้าร่วมกิจกรรมของเครือข่ายตราบนานเท่าที่ยังมีสิ่งจูงใจในเพียงพอดึงดูดให้เข้าไปมีส่วนร่วม ดังนั้นในการรักษาเครือข่ายและการขยายเครือข่าย จึงจำเป็นต้องกำหนดกลไกบางประการที่จะช่วยจูงใจให้สมาชิกเกิดความสนใจอยากเข้ามามีส่วนร่วม เช่น การให้ค่าตอบแทน การให้เกียรติยศชื่อเสียง เป็นต้น

๔) การจัดหาทรัพยากรสนับสนุนอย่างเพียงพอ หลายเครือข่ายต้องหยุดดำเนินการไปเนื่องจากขาดทรัพยากรที่มาสับสนุนการดำเนินการ ดังนั้นหน่วยงานของรัฐควรมีบทบาทในการสนับสนุนการดำเนินงานของเครือข่าย อีกทั้งประสานงานและอำนวยความสะดวกให้แก่องค์กรเอกชนในการจัดตั้งโครงการสนับสนุนการดำเนินงานอีกทางหนึ่งด้วย

๕) การใช้ความช่วยเหลือและช่วยแก้ปัญหา แต่ละเครือข่ายอาจจะเกิดปัญหาระหว่างการดำเนินการได้ โดยเฉพาะอย่างยิ่ง เครือข่ายที่เพิ่งเริ่มต้นดำเนินการใหม่ๆ การมีที่ปรึกษาที่ดีคอยให้คำแนะนำและความช่วยเหลือจะช่วยให้เครือข่ายสามารถดำเนินการต่อไปได้และจะช่วยสนับสนุนเครือข่ายให้เกิดความเข้มแข็งยิ่งขึ้น โดยอาจเป็นการจัดตั้งศูนย์ความร่วมมือระหว่างภาครัฐ เอกชน และประชาชนในการดำเนินบทบาทหน้าที่หลักอันได้แก่ การให้ความช่วยเหลือ ให้ความรู้ และสร้างผู้นำ เป็นต้น

๖) การสร้างผู้นำรุ่นใหม่อย่างต่อเนื่อง กฎเหล็กของการรักษาเครือข่ายให้คงอยู่และดำเนินต่อไปได้อย่างยั่งยืนคือการสร้างผู้นำรุ่นใหม่อย่างต่อเนื่อง ซึ่งแต่ละเครือข่ายจะต้องมีการคัดเลือก ฝึกฝน และส่งเสริมให้เกิดการพัฒนาผู้นำรุ่นใหม่ขึ้นมาอยู่เสมอ โดยแต่ละเครือข่ายต้องคัดเลือกที่มีคุณสมบัติเหมาะสม ทั้งด้านความรู้ ความสามารถ การมีประสบการณ์ร่วมกับเครือข่าย และเป็นที่ยอมรับนับถือและสามารถเป็นศูนย์รวมใจของคนในเครือข่ายได้

๒.๖.๕ การพัฒนาเครือข่าย

Burke (๑๙๙๙) เสนอแนวทางการสร้างและพัฒนาเครือข่ายที่มุ่งรักษาความสมดุลระหว่างความต้องการของหน่วยสนับสนุนและเครือข่าย ดังนี้

๑) ปัจจัยนำเข้าจากภายนอก ประเด็นสำคัญที่สุด คือ อันตรายอันเกิดจากทรัพยากรจากภายนอกที่ให้ผลเสียมากกว่าผลดี การเปิดกว้างและกระบวนการวางแผนแบบมีส่วนร่วมสามารถช่วยได้ การรวมศูนย์จะมีมากผ่านการจัดหาเงินอุดหนุน และเป็นการทำลายเครือข่ายจึงเป็นเรื่องสำคัญที่ต้องให้ตัวแทนกลุ่มมีความรับผิดชอบในการระดมทรัพยากรแทนที่หน่วยงานสนับสนุนจะเป็นหัวเรี่ยวหัวแรงในเรื่องนี้

๒) ความเป็นเอกภาพ รูปแบบที่ถูกออกแบบไว้ยากที่จะเติบโตได้ แต่ละเครือข่ายไม่เหมือนกัน ต้องเปิดโอกาสให้เครือข่ายออกแบบของตัวเอง

๓) คำนิยาม เครือข่ายต้องนิยาม/กำหนดวัตถุประสงค์ และขอบเขตประเด็นหรือขอบเขตพื้นที่ของตนเอง เครือข่ายจำเป็นต้องแน่ใจว่าไม่ซ้ำซ้อนหรือแข่งขันกับเครือข่ายที่มีอยู่แล้วแต่จะพัฒนาความสัมพันธ์ไปเชื่อมโยงกับสถาบันที่เกี่ยวข้อง

๔) ความเกี่ยวข้องในวงกว้าง ถ้าจะให้เครือข่ายอยู่รอด เครือข่ายต้องมีสมาชิกที่มีความมุ่งมั่น อยู่เป็นหลักในการดำเนินกิจกรรมของเครือข่ายมากกว่า ๑ คน ต้องมีกลุ่มแกนของเครือข่ายที่คอยผลักดัน คนกลุ่มนี้ควรเป็นคนที่คอยกระตุ้นให้ความสัมพันธ์ภายในเครือข่ายมีอยู่อย่างต่อเนื่อง และควรติดต่อสื่อสารกับสมาชิกที่ห่างหายไปให้บ่อยครั้ง สม่ำเสมอ มีการแบ่งงานให้กับสมาชิกร่วมรับผิดชอบ

๕) การมีส่วนร่วม ปกติเครือข่ายประกอบด้วย สมาชิกขององค์การพัฒนาเอกชน นักวิจัย องค์กรชุมชน เป็นต้น ด้วยเหตุนี้จึงจำเป็นต้องมีการส่งเสริมการติดต่อสัมพันธ์กันระหว่างผู้มีส่วนได้ส่วนเสียใกล้ชิด เพื่อให้แน่ใจว่าคนเหล่านี้ยังคงติดต่อและเอื้อประโยชน์ให้กันอยู่

๖) ความขัดแย้งภายในสมาชิกเครือข่ายมักจะส่งสยระแวงกัน หรือมีวาระแฝงต่างกันออกไป การเปิดเผยและการติดต่อสื่อสารที่ดีภายในเครือข่ายจะช่วยลดความตึงเครียดได้ความเป็นประชาธิปไตย และกระบวนการตัดสินใจแบบใสสะอาด มีความสำคัญสำหรับการจัดการกับเรื่องนี้

๗) รางวัลการรับรู้ถึงความพยายามที่สมาชิกทุ่มเทให้กับเครือข่ายมีความสำคัญต่อการรักษาไว้ซึ่งความกระตือรือร้นของสมาชิก แต่ก็เป็นสิ่งที่หลีกเลี่ยงไม่พ้นที่เครือข่ายอาจมีการเปลี่ยนแปลงเมื่อเวลาผ่านไป กลุ่มแยกตัวออกไปตั้งใหม่ วาระที่สนใจเปลี่ยนไป สมาชิกลาออกหรือเข้ามาใหม่ คุณค่าของเครือข่ายอาจมาจากสายสัมพันธ์แบบไม่เป็นทางการที่เกิดขึ้นบริเวณรอบๆ เครือข่าย

๘) ความยืดหยุ่นเครือข่ายต้องการกฎและความรับผิดชอบ แต่ต้องไม่ตายตัวมากเกินไป ความสามารถในการปรับมีความสำคัญต่อความยั่งยืนของเครือข่าย ขณะที่วัตถุประสงค์ของเครือข่ายควรชัดเจน แต่ก็ต้องมีขอบเขตที่เครือข่ายสามารถเปลี่ยนแปลงได้

๙) ทำประสบการณ์ให้เป็นเรื่องเป็นราวถ้าเครือข่ายเป็นการใช้ประโยชน์จากประสบการณ์ การเรียนรู้ก็จำเป็นต้องถูกทำให้เป็นเรื่องเป็นราว เพื่อประโยชน์ต่อสมาชิกให้มากที่สุดเท่าที่จะมากได้

๑๐) การให้เงินอุดหนุนเครือข่ายไม่อาจดำเนินกิจกรรมได้ด้วยตนเอง จำเป็นต้องใช้เงินและทรัพยากรอื่นที่ไม่ใช่ตัวเงินในการทำงานของเครือข่าย แหล่งอุดหนุนเงินที่หลากหลายเป็นสิ่งจำเป็นในการสร้างความยั่งยืนให้กับเครือข่าย

๑๑) ความถูกต้องตามกฎหมาย เครือข่ายต้องมีชื่อและมีการติดต่อเพื่อจัดตั้งชื่อเสียงเรียงนามของเครือข่าย การได้รับการสนับสนุนจากหน่วยงานระดับสูง และการประชาสัมพันธ์ทางสื่อต่างๆ จะช่วยสร้างความยั่งยืนและพลังอำนาจของเครือข่าย

๒.๗ งานวิจัยที่เกี่ยวข้อง

๒.๗.๑ งานวิจัยเกี่ยวกับศิลปะในพื้นที่สาธารณะ

พรรณณี วิภูวนานนท์ (๒๕๕๕) ศึกษาการพัฒนาแนวทางการจัดมหรพรมศิลปะร่วมสมัย นานาชาติในพื้นที่สาธารณะของประเทศไทย ผลการวิจัยพบว่า แนวทางในการจัดมหรพรมศิลปะร่วมสมัย

สมัยนานาชาติในพื้นที่สาธารณะของประเทศไทย ควรนำเสนอประเด็นที่มีลักษณะ (๑) ผสมผสานระหว่างศิลปะที่แสดงอัตลักษณ์ไทยควบคู่กับความเป็นภูมิภาคเอเชีย หรือเอเชียตะวันออกเฉียงใต้ (๒) อยู่ในกระแสนิยมของคนไทยและต่างประเทศ และ (๓) เป็นเรื่องที่น่าสนใจและเป็นรูปธรรม กลยุทธ์การพัฒนาแผนธุรกิจของการจัดมหกรรมศิลปะร่วมสมัยนานาชาติในพื้นที่สาธารณะของประเทศไทย คือ (๑) รัฐบาลควรจัดตั้งองค์กรที่มีคณะกรรมการและผู้บริหารเฉพาะเพื่อรับผิดชอบด้านการจัดมหกรรมศิลปะร่วมสมัยในพื้นที่สาธารณะโดยตรง พร้อมทั้งเตรียมความพร้อมด้านบุคลากรทางด้านสถานที่ ทักษะเชิงศิลป์ และองค์กร (๒) หน่วยงานที่เกี่ยวข้องทั้งภาครัฐและเอกชนควรจัดการประชุมปรึกษาหารือและแลกเปลี่ยนเรียนรู้ ระดมความคิดในการพัฒนารูปแบบและวิธีการดำเนินงานที่มีประสิทธิภาพสูงสุด (๓) นักศึกษา ผู้ช่วยศิลปิน ทีมงานติดตั้ง ผู้จัดงาน และทีมประสานงาน ควรได้รับการฝึกฝนให้เป็นบุคลากรที่มีความรู้และความสามารถในการจัดงานมหกรรมศิลปะร่วมสมัยนานาชาติในพื้นที่สาธารณะ (๔) หน่วยงานที่เกี่ยวข้องควรระดมบุคลากรและทรัพยากร ทั้งศิลปินและศิลปะร่วมสมัยของไทยเพื่อพัฒนาแนวทางในการจัดมหกรรมฯ ที่มีเอกลักษณ์และแตกต่างไปจากงานมหกรรมศิลปะร่วมสมัยนานาชาติในที่อื่น (๕) หน่วยงานที่เกี่ยวข้องควรสร้างเครือข่ายความร่วมมือของศิลปินและคนในท้องถิ่น เพื่อให้สามารถจัดมหกรรมศิลปะร่วมสมัยนานาชาติในพื้นที่สาธารณะของประเทศไทยได้อย่างมีอัตลักษณ์ท้องถิ่น และมีความเป็นนานาชาติ^{๗๘}

ลิขิต กิตติศักดิ์ (๒๕๕๙) การถอดความหมายและบทบาทของศิลปะในที่สาธารณะจากภาพถ่ายที่ท่ามหาราช พบว่า ศิลปะในที่สาธารณะปรากฏอยู่ดาษดื่น เป็นภาพประกอบส่วนหนึ่งในชีวิตประจำวันของคนเมือง นอกเหนือจากคุณลักษณะในองค์ประกอบความงามเชิงสุนทรียศาสตร์ บทความนี้จะเป็นบทวิเคราะห์ที่พยายามจะสรรหาแนวทางการถอดความหมายจากศิลปะวัตถุวิธีหนึ่ง เพื่อส่งเสริมการอ่านผลงานเหล่านั้นให้ลึกซึ้งไปสู่แง่คติพจน์ หรือเกร็ดสาระความรู้อันมีคุณค่าสำคัญต่างๆ ซึ่งอาจถูกแฝงอยู่ภายใต้รูปลักษณะผิวเผินทางกายภาพภายนอกของวัตถุ หากใช้กรรมวิธีการบันทึกด้วยภาพถ่าย เพื่อเป็นตัวแทนคุณลักษณะของศิลปะวัตถุนั้น การถ่ายทอดออกมาเป็นความประทับใจให้สอดคล้องกับสิ่งที่พบเห็น สามารถสัมฤทธิ์ผลได้ด้วยสื่อทางภาพถ่ายสองมิติ โดยที่ผลลัพธ์ทางภาพที่ปรากฏเฉลยสุดทำยนั้น อาจจะถูกบิดเบือนไปจากเหตุการณ์จริงบ้างไม่มากก็น้อย อย่างไรก็ตามบทความนี้นำเสนอวิธีการถ่ายทอดความหมายโดยผ่านกรอบความคิดเชิงสัญลักษณ์ภายใต้อิทธิพลความเชื่อในลัทธิโครงสร้างนิยมของ โรล์องด์ บาร์ตส์ ผนวกกับทฤษฎีการจำแนกลำดับชั้นภายในความหมายแฝงของเขา นำมาประยุกต์รวมกันกลายเป็นเครื่องมือการมองชนิดหนึ่ง เสมือนเป็นแว่นขยายเฉพาะกิจ หรือเสมือนเป็นตัวกลางที่สามารถชี้เชื่อมระหว่างรายละเอียดจากข้อมูลบนภาพถ่ายซึ่งนำไปสู่การค้นพบเกร็ดความรู้อันมีคุณค่าในแง่คติพจน์ และในแง่อุดมการณ์ความคิดต่างๆ ไม่ว่าจะ

^{๗๘} พรรณี วิรุณานนท์ (๒๕๕๕) ศึกษาการพัฒนาแนวทางการจัดมหกรรมศิลปะร่วมสมัยนานาชาติในพื้นที่สาธารณะของประเทศไทย

เป็นคุณประโยชน์ในเชิงวาทกรรม เชิงมายาคติ หรือในเชิงคตินิยม ซึ่งบ่อยครั้งผู้พบเห็น ผู้สัมผัส หรือผู้อ่านผลงานศิลปะในที่สาธารณะจะไม่สามารถถ่วงถ่วงค้นหาความกระจ่างได้อย่างฉับพลัน หรือไม่สามารถหยั่งลึกไปถึงคุณค่าทางปรัชญาที่เกี่ยวกับความคิดสร้างสรรค์ ซึ่งมักจะถูกซ่อนแฝงและบดบังอยู่ภายใต้กลยุทธ์เชิงสุนทรียภาพ อันปรากฏอยู่บนพื้นผิวภายนอกของวัตถุเหล่านั้น หากไม่มีตัวกลางหรือเครื่องมือเฉพาะกิจช่วย^{๗๙}

วิมลสิทธิ์ หรยางกูร ศึกษาการสร้างสรรคสภาพแวดล้อมชุมชนเมืองที่น่าอยู่อาศัย: ปัญหาที่มองไม่เห็นและแนวทางแก้ไข พบว่า สภาพแวดล้อมชุมชนเมืองที่น่าอยู่อาศัยจะต้องมีการปรับปรุงและสร้างสรรค์ในมิติประการแรก ความเป็นระเบียบเรียบร้อยของสภาพแวดล้อมชุมชนเมือง เกี่ยวกับการรับรู้ข่าวสารจากสื่อโฆษณา ความรกรุงรังของสภาพแวดล้อม ความหลากหลายของรูปแบบสถาปัตยกรรม รวมทั้งการจัดระเบียบสังคมพื้นที่ย่านธุรกิจบันเทิง ในมิติประการที่สอง การสร้างสรรค์สัญลักษณ์ของสภาพแวดล้อมชุมชนเมือง เกี่ยวกับการจัดสภาพแวดล้อมอย่างเหมาะสมเพื่อให้เกิดจินตภาพสาธารณะ การอนุรักษ์งานสถาปัตยกรรมที่มีคุณค่าทางประวัติศาสตร์และคุณค่าทางสถาปัตยกรรม และการสร้างสรรค์สถาปัตยกรรมให้เป็นสัญลักษณ์ใหม่ของชุมชนเมือง ส่วนในมิติประการที่สาม การสร้างสรรค์ความยั่งยืนของสภาพแวดล้อมชุมชนเมือง ต้องพิจารณาการสร้างสรรคพื้นที่สีเขียว พื้นที่ลานเมือง / ลานวัฒนธรรม และถนนคนเดิน ตลอดจนการกำหนดการใช้สอยพื้นที่แบบผสมผสาน การวิเคราะห์สภาพการณ์น่าอยู่อาศัยที่ลดลงและแนวทางสร้างสรรคสภาพแวดล้อมชุมชนเมืองดังกล่าวข้างต้น นำไปสู่แนวทางแก้ไขปัญหาด้านบุคลากร ซึ่งได้มุ่งไปที่ให้สถาบันการศึกษาเปิดสอนหลักสูตรการออกแบบชุมชนเมืองเพิ่มขึ้น เพื่อผลิตบุคลากรวิชาชีพที่จะเป็นกำลังสำคัญในการสร้างสรรคสภาพแวดล้อมชุมชนเมือง และสู่การหากระบวนการเพื่อส่งเสริมการมีส่วนร่วมของประชาชนในการกำหนดนโยบายและการตัดสินใจเลือกแนวทางการสร้างสรรคชุมชน โดยเฉพาะที่เกี่ยวกับเทคนิคการสร้างความรู้ความเข้าใจ และการมีวิจรรย์ญานต่อการพิจารณาได้อย่างรวดเร็ว ดังเช่นเทคนิคเกมจำลอง เป็นต้น นอกจากนี้ ยังเสนอแนะให้มีการพิจารณาการจัดทำกฎหมายที่เกี่ยวข้องกับการออกแบบสภาพแวดล้อมชุมชนเมืองโดยตรง ที่จะยกระดับคุณภาพชีวิต และการกำหนดมาตรฐานสิ่งอำนวยความสะดวกต่าง ๆ รวมทั้งแนวทางต่าง ๆ ในการสร้างความมั่นคงทางวิชาชีพ ทำยสุด งานวิจัยเบื้องต้นนี้ได้สรุปประเด็นเพื่อจัดทำเป็นชุดคำถามวิจัยเพื่อการจัดทำโครงการวิจัยต่อไปในอนาคต^{๘๐}

^{๗๙} ลิขิต กิตติศักดิ์นันท์ (๒๕๕๙) การถอดความหมายและบทบาทของศิลปะในที่สาธารณะจากภาพถ่ายที่ท่ามหาราช

^{๘๐} วิมลสิทธิ์ หรยางกูร. “การสร้างสรรคสภาพแวดล้อมชุมชนเมืองที่น่าอยู่อาศัย: ปัญหาที่มองไม่เห็นและแนวทางแก้ไข”. วารสารวิจัยและสาระสถาปัตยกรรม/การผังเมือง. ๘(๒). ๒๐๑๑, หน้า ๙-๑๐.

ไชยสิทธิ์ ชาญอาวูธ ได้ใช้กรอบคิดในการกำหนดกรอบความสนใจในชีวิตประจำวันของ เป็นจามิน ในเรื่อง“ชีวิตประจำวัน” (Daily life) เพื่อการนำเสนอมุมมองที่ทันสมัยเป็นประโยชน์ในเชิงลึกยิ่งขึ้น ซึ่งจากกรณีศึกษาจะกล่าวได้ว่าศิลปะข้างถนนเข้ามามีส่วนร่วมกับชีวิตกับคนไทยอย่างกลมกลืนทั้งที่รู้เท่าทันและไม่ทันระวังแต่เมื่อรู้สึกตัวได้นั้นก็ไม่อาจปฏิเสธได้ว่าศิลปะข้างถนนช่างอยู่ใกล้ชีวิตเราเสียเหลือเกิน ตั้งแต่ กำแพงข้างทาง ประตูรั้ว อุปกรณ์ตกแต่งเล็กๆ น้อยๆ จนไปยังเสื้อผ้าที่เราสวมใส่ นับได้ว่าเป็นการขยายตัวของรูปแบบการใช้ชีวิตที่เข้าถึงชีวิตของความเป็นประชาชนคนในรัฐอย่างกลมกลืนผ่านวัฒนธรรมประชานิยมในด้านการแสดงออกนั้นได้ถูกมองย้อนกลับไปให้ผู้ส่งสารหรือผู้สร้างสรรค์ผลงานผ่านสื่อ (Medium) โดยในบทความครั้งนี้ผู้เขียนได้เน้นหนักไปที่ประเด็นเหตุการณ์สำคัญในสังคม (Important Social Circumstance) ซึ่งกลุ่มศิลปินข้างถนนมีการใช้พื้นที่สาธารณะรวมตัวกันเพื่อมีส่วนร่วมในการสร้างผลงาน เนื่องจากเหตุการณ์สำคัญที่เกิดขึ้นในบริบทสังคมไทยและสากล เช่น ในประเพณีวันต่างๆ ผ่านการสร้างสรรคผลงานศิลปะข้างถนน เช่น วันสงกรานต์ วันคริสต์มาส จนไปถึงการให้ความเคารพต่อพระเจ้าแผ่นดิน ตัวอย่างเช่น ศิลปินข้างถนนได้สร้างสรรค์ผลงานเนื่องในวันแม่ ๑๒ สิงหาคม ๒๕๕๘ ไปจนกระทั่งการสร้างผลงานที่แสดงถึงน้อมรำลึกถึงพระเจ้าแผ่นดินในรัชกาลที่ ๙ ในวาระอันเนื่องจากพระบาทสมเด็จพระปรมินทรมหาภูมิพลอดุลยเดช มหิตลาธิเบศรรามาธิบดี จักรีนฤพดินทร สยามินทราธิราช บรมนาถบพิตรเสด็จสวรรคต โดยใช้ข้อความ “ขอเป็นข้าราชการทุกชาติไป ด้วยดวงใจไทยทั้งผอง” และ “๙” ในพื้นที่สาธารณะจนได้รับความสนใจจากประชาชนและสื่อมวลชนในการนำเสนอถึงการนำศิลปะข้างถนนในเชิงสร้างสรรค์สอดคล้องกับบริบทวาระเหตุการณ์สำคัญในสังคม ซึ่งการนำเสนอผ่านสื่อมวลชนนั้นสะท้อนให้เห็นได้ว่า ศิลปะข้างถนนได้รับการยอมรับมากขึ้นจากผู้คนในสังคมโดยการแชร์ผ่านสื่อสังคมออนไลน์ จนถูกนำมาเป็นส่วนหนึ่งของกิจกรรมในวาระโอกาสพิเศษต่างๆ และยังสะท้อนอีกว่าศิลปินข้างถนนเองก็ให้ความสำคัญกับบริบทสังคมที่ตนดำรงอยู่ซึ่งประกอบด้วยเหตุการณ์ต่างๆ และดึงความคิดสร้างสรรค์ของตนเองออกมาสร้างผลงานเพื่อสื่อสารกับผู้คนที่พบเห็นงานในพื้นที่สาธารณะได้ตระหนักและรู้สึกร่วมกับเหตุการณ์เหตุการณ์สำคัญในสังคม ทั้งนี้การแสดงออกบนพื้นที่สาธารณะของศิลปินข้างถนนผ่าน สีสัน แสงเงา โดยปัจเจกบุคคล หรือการรวมกลุ่มเพื่อบอกกล่าวข่าวสารกับมวลชน ยังคงถูกนำเสนอจากอารมณ์ภายในที่ต้องการแสดงออกทางความรู้สึกออกมาให้ผู้รับสารได้รับรู้ (Expressive Communication) การแสดงออกดังกล่าว ได้เน้นย้ำถึงความเป็นพลเมืองที่มีอิสรภาพ เสรี สำหรับศิลปินข้างถนนในสถานการณ์ทางสังคมดังกล่าว เป็นการแสดงให้เห็นถึงอัตลักษณ์ในการใช้ศิลปะในฐานะความเป็นพลเมืองที่แตกแวมมีความกล้าเผชิญหน้ากับเหตุการณ์ที่เกิดขึ้นกับสังคมโดยภาพรวมในฐานะ “พลเมือง”^{๕๑}

^{๕๑} ไชยสิทธิ์ ชาญอาวูธ, “ศิลปะข้างถนนการแสดงออกบนพื้นที่สาธารณะต่อเหตุการณ์สำคัญในสังคม”, วารสารมหาวิทยาลัยราชภัฏธนบุรี, ปีที่ ๑๑ ฉบับที่ ๒ กรกฎาคม - ธันวาคม ๒๕๖๐: ๑๒๔ – ๑๓๕.

แมนฤทธิ์ เต็งยะ กล่าวว่าการรับอิทธิพลกราฟฟิตีในต่างประเทศเข้าสู่รูปแบบของสตรีทอาร์ตในเมืองไทยที่แตกต่าง สตรีทอาร์ตในต่างประเทศเกิดจากการหล่อหลอมของวัฒนธรรมของ ฮิปฮอป (Hip-Hop culture) มาอย่างยาวนาน กราฟฟิตีเป็นหนึ่งในวัฒนธรรมฮิปฮอป เรื่องราวที่ทำทนายกฎหมาย การขีดเขียนตามที่สาธารณะเพื่อตอบโต้สังคมของชาวผิวสีในอเมริกา กราฟฟิตีคือวัฒนธรรมที่เป็นทั้งงานศิลปะและเป็นขบถในเวลาเดียวกัน กราฟฟิตีในประเทศไทยถูกรับเอาวัฒนธรรมการทำงานที่ทำทนายกฎหมายและรูปแบบมาใช้ แต่เมื่อพัฒนาเข้าสู่สตรีทอาร์ตได้ลดความรุนแรงลงไป โดยหยิบยืมรูปแบบการทำงานในที่สาธารณะมาใช้เพียงเท่านั้น ศิลปินมุ่งไปที่การทำงานเพื่อศิลปะมากกว่าวิถีการทำงานนอกกฎหมายสตรีทอาร์ตในประเทศไทยมีลักษณะเฉพาะตัว ศิลปินที่ทำสตรีทอาร์ตโดยส่วนใหญ่ก้าวเข้ามาจากการทำงานในหลายแขนง ไม่ว่าจะเป็นกราฟิกดีไซน์ จิตรกรรม หรือการพัฒนาารูปแบบต่อมาจากศิลปินกราฟฟิตี ศิลปินบางคนทำงานสตรีทอาร์ตโดยเป็นส่วนหนึ่งของการทำงานเท่านั้น มีศิลปินเพียงไม่กี่คนที่ดำเนินแนวทางเป็นศิลปินสตรีทอาร์ตอย่างเต็มตัว งานสตรีทอาร์ตไทยจึงมีความหลากหลายทางด้านรูปแบบ จุดยืนของศิลปิน และการจำกัดความรูปแบบของสตรีทอาร์ตไทยจึงเป็นรูปแบบที่มีความน่าสนใจ และเปิดกว้างสำหรับศิลปินที่สนใจจะเข้ามาทำงานในลักษณะนี้ อีกทั้งยังได้มุมมองที่หลากหลายและผลงานที่ตกผลึกจากศิลปินที่ทำงานมาอย่างยาวนานในสาขาต่างๆ^{๘๒}

ไชยสิทธิ์ ชาญอาวูธ กล่าวว่า ศิลปะข้างถนนเป็นวัฒนธรรมย่อยที่เกิดขึ้นเพื่อการต่อสู้เป็นประเด็นสำคัญ ต่อมาได้ถูกแนวคิดอุตสาหกรรมวัฒนธรรมเข้ามาจัดการจนมีความนิยมขึ้น แต่อัตลักษณ์ในงานศิลปะข้างถนนไทยยังไม่เด่นชัดมากนัก เนื่องจากเป็นการหยิบยืมเอามาจากวัฒนธรรมตะวันตก โดยศิลปะข้างถนนที่พบในประเทศไทยมี ๙ ประเภท ได้แก่ แท็ก, โทร็อพ, ตัวอักษร, ตัวละคร, สติกเกอร์บอมบ์, โปสเตอร์, การรวมตัวกันผลิตผลงาน, เฟ้นท์ และพีช ซึ่งแต่ละรูปแบบถูกนำเสนอในท่าทีที่แตกต่างกันออกไปแยกเป็น ๓ ระดับ คือ การสื่อสารระดับรุนแรง การสื่อสารแบบตลกร้าย และรูปแบบการท้าทาย ส่วนในการนำมาต่อยอดสู่เศรษฐกิจสร้างสรรค์ พบช่องทางในการสร้างมูลค่าได้ ๓ ด้าน คือ ๑. ด้าน ผลิตภัณฑ์ และผลงานสร้างสรรค์ ๒. ด้านการสร้างแบรนด์และการตลาด ๓. ด้านการสร้างมูลค่าในตัวบุคคลโดยใช้ต้นทุนจากความคิดสร้างสรรค์ เพื่อสร้างมูลค่าให้กับเศรษฐกิจของประเทศในอนาคตต่อไป^{๘๓}

^{๘๒} แมนฤทธิ์ เต็งยะ, “จากวัฒนธรรมกราฟฟิตีสู่งานสตรีทอาร์ตในประเทศไทย”, Veridian E-Journal, Silpakorn University ฉบับภาษาไทย สาขามนุษยศาสตร์ สังคมศาสตร์ และศิลปะ, (ปีที่ ๙ ฉบับที่ ๒ เดือนพฤษภาคม – สิงหาคม ๒๕๕๙): ๒๔๒๔-๒๔๓๖.

^{๘๓} ไชยสิทธิ์ ชาญอาวูธ, “การศึกษาคุณค่าด้านอัตลักษณ์ของศิลปะข้างถนนเพื่อการสร้างมูลค่าสู่เศรษฐกิจสร้างสรรค์”, วารสารวิชาการมนุษยศาสตร์และสังคมศาสตร์, (ปีที่ ๒๕ ฉบับที่ ๔๙ กันยายน - ธันวาคม ๒๕๖๐): ๒๔๗ - ๒๖๗.

วันเฉลิม จันทรพงษ์แก้ว กล่าวว่า คุณค่าทางการสื่อสารของผลงานสตรีทอาร์ทนั้นเกิดขึ้นจากความสวยงามเป็นหลักโดยเนื้อหาความหมายและสถานที่ที่เป็นเรื่องรองลงมา ซึ่งทั้งสามอย่างนั้นต้องมีความสัมพันธ์กันทั้งนี้สตรีทอาร์ทยังสามารถประยุกต์ไปใช้ในการสื่อสารแบบอื่นๆ ได้ เช่น การโฆษณา การรณรงค์ เป็นต้น นอกจากนี้ สตรีทอาร์ทยังสามารถสร้างมูลค่าทางธุรกิจได้ตั้งแต่ระดับตำบลถึงระดับจังหวัดโดยใช้รูปแบบที่ประสบความสำเร็จมาแล้วจากต่างประเทศมาประยุกต์ใช้การทำธุรกิจ เช่น รูปแบบส่งเสริมการท่องเที่ยว ในจังหวัดต่างๆ การทำงานร่วมกันกับ แบรินด์สินค้า และเกิดกิจกรรมทางการตลาดใหม่ๆ เช่น การประกวดการแข่งขันสตรีทอาร์ท ทั้งนี้ธุรกิจสตรีทอาร์ทด้านการสื่อสารเช่น การโฆษณาสามารถเชื่อมโยงสื่อต่างๆ เข้าด้วยกัน เช่น การโฆษณาจากสื่อออนไลน์เข้าสู่สื่อออนไลน์และ สมาร์ทโฟน เพื่อสร้างความต่อเนื่องในการสื่อสารมากยิ่งขึ้น เป็นต้น นอกจากนี้ยังเกิดการต่อยอดจาก ทักษะการประยุกต์ของศิลปินสตรีทอาร์ทมาทำสินค้าเพื่อเพิ่มรายได้มากยิ่งขึ้น^{๘๔}

๒.๗.๒ งานวิจัยเกี่ยวกับศิลปะร่วมสมัย

ชฎานันต์ ปัญญาเพชร ศึกษาเรื่อง ศิลปะร่วมสมัยไทยภายใต้แนวคิดหลังอาณานิคมในทศวรรษที่ ๑๙๙๐ พบว่า แนวคิดบางส่วนที่เป็นรูปแบบเชิงภาพรวมแนวคิดหลักของหลังอาณานิคมคือ ๑. แนวคิดบูรพาคตินิยม ที่ว่าด้วยการสร้างตัวแทนตะวันออกในสายตาของตะวันตกจากพื้นฐานวิธีคิดแบบทวิลักษณ์ ๒. แนวคิดลูกผสม ที่นำมาอธิบายลักษณะการผสมผสานทางวัฒนธรรมเพื่อใช้ต่อรองปรัชญาสารัตถนิยมที่แฝงอยู่ในความคิดอาณานิคม ๓. แนวคิดชาติในยุคสมัยใหม่ที่เป็นผลพวงจากลัทธิอาณานิคม^{๘๕}

พรรณิ วิรุณานนท์ ศึกษาเรื่อง การพัฒนาแนวความคิดการจัดมหรหกรรมศิลปะร่วมสมัยนานาชาติในพื้นที่สาธารณะของประเทศไทย พบว่า ประเทศไทยมีศักยภาพในการจัดมหรหกรรมศิลปะร่วมสมัยนานาชาติ แต่ต้องมีการเตรียมความพร้อมในหลายๆ ด้าน ได้แก่ องค์กรหรือหน่วยงานดำเนินการและจัดการบุคลากรที่จะมาดำเนินการ และแหล่งทุนที่จะได้มาและการบริหารจัดการให้เกิดผลกำไรเพื่อใช้ในการดำเนินการและจัดการ บุคลากรที่จะมาดำเนินงาน และแหล่งทุนที่จะได้มาและการบริหารจัดการให้เกิดผลกำไรเพื่อใช้ในการดำเนินงานมหรหกรรมศิลปะร่วมสมัยนานาชาติของประเทศไทยครั้งต่อไป ประเทศไทยควรมียุทธศาสตร์ในการจัดมหรหกรรมศิลปะร่วมสมัยนานาชาติในพื้นที่สาธารณะของประเทศไทยที่มีลักษณะสอดคล้องกับสังคมไทย โดยต้องจัดอย่างต่อเนื่องทุกๆ ๒ ปี

^{๘๔} วันเฉลิม จันทรพงษ์แก้ว, คุณค่าทางการสื่อสารและมูลค่าทางธุรกิจของสตรีทอาร์ท, (กรุงเทพมหานคร: มหาวิทยาลัยกรุงเทพ, ๒๕๖๐), หน้า ๕.

^{๘๕} ชฎานันต์ ปัญญาเพชร, “ศิลปะร่วมสมัยไทยภายใต้แนวคิดหลังอาณานิคมในทศวรรษที่ ๑๙๙๐”, วารสาร วิจิตรศิลป์, (ปีที่ ๖ ฉบับที่ ๑ มกราคม - มิถุนายน ๒๕๕๘): ๘๖ - ๑๒๗.

และขยายสาขาของงานศิลปะเพิ่มขึ้นจากเฉพาะสาขาทัศนศิลป์เป็นสาขาอื่นร่วมด้วย โดยกลุ่มเป้าหมายครั้งแรกจะเป็นกลุ่มเฉพาะ แต่ควรขยายขอบเขตให้ประชาชนส่วนใหญ่มีส่วนร่วมในครั้งต่อไป นอกจากนี้ ควรขยายขอบเขตจากงานระดับประเทศเป็นงานระดับภูมิภาคอาเซียนระดับเอเชียระดับนานาชาติ^{๕๖}

อโณทัย อุปคำ (๒๕๕๘) ศึกษาเรื่อง บทบาทและอิทธิพลของพื้นที่ศิลปะทางเลือกโปรเจค ๓๐๔ ที่มีต่อศิลปะร่วมสมัยไทย พบว่า โปรเจค ๓๐๔ คือพื้นที่ที่แสดงผลงานศิลปะในลักษณะองค์กรไม่แสวงหาผลกำไร ดำเนินงานโดยศิลปินและภัณฑารักษ์อิสระ โดยเริ่มเปิดพื้นที่แสดงงานครั้งแรกในปี พ.ศ. ๒๕๓๙ มีเป้าหมายในการสนับสนุนศิลปินรุ่นใหม่ให้จัดนิทรรศการ ตลอดจนผลักดันเพื่อให้เข้าสู่เวทีศิลปะร่วมสมัยในระดับนานาชาติซึ่งในช่วงเวลาดังกล่าว วงการศิลปะประเทศไทยค่อนข้างซบเซา และขาดการสนับสนุนจากทางภาครัฐและเอกชนทำให้ขาดแคลนพื้นที่ สำหรับศิลปินรุ่นใหม่นั้นการเกิดขึ้นของโปรเจค ๓๐๔ จึงเป็นการตอบโจทย์ในสิ่งที่สังคมไทย ยังขาดพื้นที่แห่งนี้เป็นที่แสดงผลงานศิลปะสำหรับศิลปินทุกรุ่น ทั้งศิลปินไทยและศิลปินระดับนานาชาติถึงแม้ว่าโปรเจค ๓๐๔ จะได้ปิดตัวลงไปในปี พ.ศ. ๒๕๔๕ แต่ก็ยังคงบทบาทและอิทธิพลต่อวงการศิลปะร่วมสมัยไทยในปัจจุบัน โดยแบ่งเป็นสามด้านใหญ่ๆ ได้แก่ การสร้างบทบาทในเชิงสถาบัน อิทธิพลของกิจกรรมทางศิลปะของโปรเจค ๓๐๔ ที่มีผลต่อรูปแบบการสร้างผลงานของศิลปิน รวมถึงการสร้างคุณค่าในเชิงปรัชญาสุนทรียศาสตร์ในงานศิลปะร่วมสมัย^{๕๗}

๒.๔.๓ งานวิจัยเกี่ยวกับศิลปะเชิง ๓ มิติ

วินัดดา อุทัยรัตน์ ศึกษาเรื่อง การศึกษาและออกแบบหนังสือสามมิติ เรื่อง สุดสาคร พบว่า มีงานวิจัยหลายฉบับทั้งในและนอกประเทศ มีผลการวิจัยตรงกันว่าภาพการ์ตูน โดยเฉพาะภาพสามมิติ สามารถขยายโลกของการอ่านให้กว้างกว่าตัวหนังสือ ภาพปลูกเร้าจินตนาการของเด็กได้ดี จึงขอเสนอแนะในการวิจัยครั้งต่อไป ควรนำวรรณคดีเรื่องอื่นๆ ของไทย มาสร้างเป็นหนังสือสามมิติสองภาษา (ภาษาอังกฤษ) เพราะนอกจากจะทำให้เด็กไทยรักการอ่านวรรณคดีไทยแล้ว ยังเป็นการเผยแพร่วัฒนธรรมอันดีงามของไทยไปสู่ต่างชาติโดยใช้ภาษาสากลอีกด้วย^{๕๘}

^{๕๖} พรรณี วิรุณานนท์, การพัฒนาแนวความคิดการจัดมหรสพศิลปะร่วมสมัยนานาชาติในพื้นที่สาธารณะของประเทศไทย ๒๕๕๑.

^{๕๗} อโณทัย อุปคำ, “บทบาทและอิทธิพลของพื้นที่ศิลปะทางเลือกโปรเจค ๓๐๔ ที่มีต่อศิลปะร่วมสมัยไทย”, Veridian E-Journal, Slipakorn University ฉบับภาษาไทย สาขามนุษยศาสตร์ สังคมศาสตร์ และศิลปะ, (ปีที่ ๘ ฉบับที่ ๒ เดือนพฤษภาคม – สิงหาคม ๒๕๕๘): ๒๙๐๖ – ๒๙๒๑.

^{๕๘} วินัดดา อุทัยรัตน์, “การศึกษาและออกแบบหนังสือสามมิติ เรื่อง สุดสาคร”, วารสารมหาวิทยาลัยศิลปากร ฉบับภาษาไทย, (ปีที่ ๓๒ ฉบับที่ ๒ พ.ศ. ๒๕๕๕): ๕๕-๖๘.

ศุภรา อรุณศรีมรกต ศึกษาเรื่อง การรับรู้ผ่านทัศนธาตุ: มุมมองใหม่จากงานออกแบบสู่งานศิลปะ พบว่า มนุษย์ใช้วิธีการเห็นจากประสบการณ์การรับรู้ที่คุ้นเคย ปราศจากความคิดและการพิจารณาในการตัดสินสิ่งที่เห็น มากกว่าวิธีการมองและพิจารณาส่วนประกอบต่างๆ อย่างละเอียด ส่งผลให้การรับรู้งานศิลปะรูปแบบ ๒ มิติ และ ๓ มิติ แตกต่างเพียงการเห็นเส้นรอบนอกทางกายภาพของวัตถุเท่านั้น ดังนั้น การเปลี่ยนแปลงมุมมองและรูปแบบงานศิลปะจาก ๒ มิติ เป็น ๓ มิติ จึงเป็นงานศิลปะที่แสดงให้เห็นถึงการลวงตาและการตีความผิดไปจากความเป็นจริงหากใช้การรับรู้เพียงผิวเผิน โดยใช้กระบวนการด้านงานออกแบบผสมผสานทฤษฎีทัศนศิลป์สู่งานศิลปะ ซึ่งเป็นกระบวนการที่ถูกพัฒนาต่อจากงานออกแบบเดิมและนำไปสู่กระบวนการวิเคราะห์องค์ประกอบที่ก่อให้เกิดมิติ มุมมองลักษณะอื่นๆ^{๘๙}

สีปศิริ แซ่ลี และ มนัสพงษ์ รักษาพล ศึกษาเรื่อง การออกแบบภาพวาดฝาผนังแบบดิจิทัล ๓ มิติ กรณีศึกษาวรรณคดีเรื่องรามเกียรติ์ พบว่า โครงสร้าง รูปทรงเลือกใช้โครงสร้างเป็นรูปทรงธรรมชาติและรูปทรงอิสระ เป็นเรื่องของศิลปวัฒนธรรมไทย ในส่วนลวดลายไทย นำมารวมกับหลักการออกแบบภาพวาดฝาผนัง ๓ มิติ กรณีศึกษาวรรณคดีเรื่องรามเกียรติ์ โทสนีโดยรวมเลือกใช้เป็นสีแดง สีดำ สีเทา เนื่องจากต้องการสื่อถึงศิลปวัฒนธรรมของ วรณคดีเรื่องรามเกียรติ์ ในส่วนของภาพวาดฝาผนัง ๓ มิติ ซึ่งตัดกับพื้นหลังที่เป็นสีเทาเพื่อความสะอาดตาและง่ายต่อการสังเกต^{๙๐}

งานวิจัยเกี่ยวกับศิลปะเชิง ๓ มิติบนฝาผนังในพื้นที่สาธารณะมีงานศึกษาน้อยมาก ซึ่งจำเป็นต้องมีการศึกษางานในต่างประเทศเพิ่มเติม

๒.๕.๔ งานวิจัยเกี่ยวกับการสร้างสรรค์เมืองศิลปะ

ชุตินา บริสุทธิ์ ศึกษาเรื่อง การศึกษาการสร้างเมือง (machizukuri) ด้วยศิลปะร่วมสมัย ภายในเมือง Kanazawa จังหวัด Ishikawa พบว่า ปัจจัยที่ส่งผลให้เมือง Kanazawa นำเอาศิลปะร่วมสมัยเข้ามาใช้ได้ว่าเกิดจากการที่เมือง Kanazawa มีภูมิหลังทางประวัติศาสตร์ที่สัมพันธ์กับด้านศิลปะมายาวนาน และมีความต้องการสร้างเส้นแบบใหม่ที่แตกต่างจากเส้นเดิมที่มีความเป็นเมืองเก่า ประกอบกับแนวคิดในการพัฒนาเมืองว่าจะ “พัฒนาสู่สากล” ซึ่งทำให้เมือง Kanazawa เกิดการแลกเปลี่ยนเรียนรู้และเปิดรับศิลปะจากต่างประเทศ นอกจากนี้เมือง Kanazawa ยังเป็นเมือง

^{๘๙} ศุภรา อรุณศรีมรกต, “การรับรู้ผ่านทัศนธาตุ: มุมมองใหม่จากงานออกแบบสู่งานศิลปะ”, Veridian E-Journal, Silpakorn University ฉบับภาษาไทย สาขามนุษยศาสตร์ สังคมศาสตร์ และศิลปะ, (ปีที่ ๑๑ ฉบับที่ ๑ เดือนมกราคม – เมษายน ๒๕๖๑): ๒๒๙๒ – ๒๓๐๓.

^{๙๐} สีปศิริ แซ่ลี และ มนัสพงษ์ รักษาพล, “การออกแบบภาพวาดฝาผนังแบบดิจิทัล ๓ มิติ กรณีศึกษาวรรณคดีเรื่องรามเกียรติ์”, วารสารวิชาการ ศิลปะสถาปัตยกรรมศาสตร์ มหาวิทยาลัยนเรศวร, (ปีที่ ๗ ฉบับที่ ๒ กรกฎาคม – ธันวาคม ๒๕๕๙): ๑๓๗-๑๔๕.

ศูนย์กลางทางเศรษฐกิจ เป็นจุดศูนย์รวมของทรัพยากรมนุษย์ที่มีความรู้ความสามารถในภูมิภาคที่สามารถร่วมมือกับทางเทศบาลในการพัฒนาเมืองได้ และปัจจัยที่สำคัญคือ การมีอำนาจบริหารราชการส่วนท้องถิ่นที่ผู้นำท้องถิ่นสามารถบริหารจัดการและดำเนินการนโยบายพัฒนาท้องถิ่นได้โดยตรง ซึ่งนายกเทศมนตรีเมือง Kanazawa ในขณะนั้นได้มีความสนใจในด้านการสร้างเสน่ห์ที่แปลกใหม่ให้แก่เมือง Kanazawa ซึ่งเสน่ห์ที่ทางเมือง Kanazawa ได้เลือกก็คือ “เมืองที่มีการผสมผสานกันของศิลปวัฒนธรรมดั้งเดิมและศิลปวัฒนธรรมในยุคใหม่ที่ทันสมัย” นั่นเอง^{๙๑}

ณัฐกานต์ กันธิ ศึกษาเรื่อง มะจิซุคุริ (Machitsukuri) กับการพัฒนาอุตสาหกรรมการท่องเที่ยว: กรณีศึกษา การพัฒนาอุตสาหกรรมการท่องเที่ยวในจังหวัดโออิตะ ประเทศญี่ปุ่น พบว่า ๑. Machizukuri มีความเกี่ยวข้องกับองค์การสนับสนุนการท่องเที่ยวท้องถิ่นในจังหวัดโออิตะ ๒. หลายโครงการพัฒนาที่เกิดขึ้นจาก (Machizukuri) มีส่วนสำคัญในการช่วยพัฒนาอุตสาหกรรมการท่องเที่ยวในจังหวัดโออิตะ และมีส่วนช่วยให้ชีวิตความเป็นอยู่ของประชาชนในจังหวัดโออิตะดีขึ้น และ ๓. ผลจากการเพิ่มขึ้นของอุตสาหกรรมการท่องเที่ยว หรือธุรกิจบริการขนาดเล็กและขนาดกลางในโออิตะทำให้ประชาชนในพื้นที่ มีอาชีพ มีรายได้ และพึ่งพาตนเองได้อย่างยั่งยืน^{๙๒}

ในการศึกษาครั้งนี้ ผู้วิจัยจะนำแนวคิดในการวิจัย ๔ แนวคิด คือ แนวคิดเกี่ยวกับศิลปะในพื้นที่สาธารณะ (Public art) แนวคิดเกี่ยวกับศิลปะร่วมสมัย (Contemporary Art) แนวคิดเกี่ยวกับศิลปะเชิง ๓ มิติ (3D Art) แนวคิดการพัฒนาเมืองเป็นแหล่งท่องเที่ยวทางศิลปะ และการทบทวนงานวิจัยที่เกี่ยวข้องเพื่อนำมาใช้เป็นแนวทางในการพัฒนาศิลปะเชิงพุทธสู่วิถีชุมชนในผนังพื้นที่สาธารณะในจังหวัดเชียงใหม่ ลำพูน น่าน และการจัดกิจกรรม art workshop และการถ่ายทอดความรู้ในสื่อต่างๆ เพื่อเผยแพร่องค์ความรู้แก่สังคมและสร้างแหล่งท่องเที่ยวแห่งใหม่แก่ชุมชน

^{๙๑} ชูติมา บริสุทธิ์, การศึกษาการสร้างเมือง (machizukuri) ด้วยศิลปะร่วมสมัย ภายในเมือง Kanazawa จังหวัด Ishikawa, (เชียงใหม่: มหาวิทยาลัยเชียงใหม่, ๒๕๕๗. หน้า ข.

^{๙๒} ณัฐกานต์ กันธิ, มะจิซุคุริ (Machitsukuri) กับการพัฒนาอุตสาหกรรมการท่องเที่ยว: กรณีศึกษา การพัฒนาอุตสาหกรรมการท่องเที่ยวในจังหวัดโออิตะ ประเทศญี่ปุ่น, (เชียงใหม่: มหาวิทยาลัยเชียงใหม่, ๒๕๕๕), หน้า ๒.

บทที่ ๓ วิธีดำเนินการวิจัย

การศึกษาวิจัยเรื่อง “Lamphun Street Arts : การพัฒนาศิลปะเชิงสร้างสรรค์บนถนนวัฒนธรรมเพื่อการท่องเที่ยวชุมชนจังหวัดลำพูน” มีวัตถุประสงค์ ๓ ประการคือ ๑) เพื่อศึกษารูปแบบการอนุรักษ์ศิลปะของวัดและชุมชนในจังหวัดลำพูน ๒) เพื่อพัฒนาพื้นที่ศิลปะเชิงสร้างสรรค์บนถนนวัฒนธรรมในชุมชนจังหวัดลำพูน และ ๓) เพื่อเสริมสร้างเครือข่ายการพัฒนาศิลปะเชิงสร้างสรรค์บนถนนวัฒนธรรมเพื่อการท่องเที่ยวชุมชนจังหวัดลำพูน ซึ่งผู้วิจัยได้กำหนดแผนการวิจัยไว้ดังนี้

- ๓.๑ รูปแบบการวิจัย
- ๓.๒ พื้นที่การศึกษาวิจัย
- ๓.๓ ประชากรและกลุ่มเป้าหมาย
- ๓.๔ เครื่องมือที่ใช้ในการรวบรวมข้อมูล
- ๓.๕ การเก็บรวบรวมข้อมูล
- ๓.๖ การวิเคราะห์ข้อมูล
- ๓.๗ การนำเสนอผลการศึกษาวิจัย

๓.๑ รูปแบบการวิจัย

รูปแบบวิธีการวิจัยครั้งนี้ เป็นการศึกษาวิจัยโดยใช้ระเบียบวิธีการวิจัยเชิงคุณภาพ (Qualitative research) โดยใช้ระเบียบวิธีการวิจัยเชิงปฏิบัติการ (Action Research) ด้วยการลงพื้นที่สำรวจและศึกษารูปแบบการอนุรักษ์ศิลปะของวัดและชุมชนในจังหวัดลำพูน เพื่อพัฒนาศิลปะเชิงสร้างสรรค์บนถนนวัฒนธรรมเพื่อการท่องเที่ยวชุมชนจังหวัดลำพูน โดยมีขั้นตอนการวิจัย ดังนี้

๓.๑.๑ การวิจัยเชิงเอกสาร (Documentary Research) เป็นการศึกษารวบรวมข้อมูล จากเอกสารและหลักฐานที่เกี่ยวข้อง หนังสือ รายงานการวิจัย รายงานการประชุม เอกสาร แสดงความสัมพันธ์ที่แสดงให้เห็นถึงศึกษาประวัติความเป็นมาศิลปะของวัดและชุมชนในจังหวัดลำพูน ที่มีความงดงามทางด้านพุทธศิลปกรรมอันงดงามทั้งที่เป็นศิลปะล้านนา เพื่อนำไปสู่การพัฒนาพื้นที่ศิลปะเชิงสร้างสรรค์ของจังหวัดลำพูน ดังนี้

๑) ประวัติความเป็นมา ความสัมพันธ์ทางด้านพุทธศิลปกรรมที่เกิดจากการผสมผสานระหว่างศิลปะแบบล้านนากับศิลปะแบบพม่า เช่น จิตรกรรม ประติมากรรม และสถาปัตยกรรม อันเป็นสัญลักษณ์ที่บ่งบอกถึงศิลปะแบบล้านนา และการศึกษารูปแบบและแอปพลิเคชันสำหรับพัฒนาพื้นที่วัดและชุมชนในการพัฒนาเส้นทางท่องเที่ยวศิลปะเชิงสร้างสรรค์นครหรือภูเขยจากข้อมูลทางประวัติศาสตร์ วรรณกรรม โบราณสถาน โบราณคดีทางสังคมและวัฒนธรรม ตลอดจนการสร้างสรรคงานศิลปกรรมในชุมชนที่สอดคล้องกับสังคมและวัฒนธรรม

๒) รูปแบบและกระบวนการรูปแบบการอนุรักษ์ศิลปะของวัดและชุมชนในจังหวัดลำพูน ที่มีเป็นผลงานทางด้านพุทธศิลปกรรมที่มีอัตลักษณ์และโดดเด่น วิจิตรพิสดาร มีรูปแบบของความงดงามแบบล้านนาที่แสดงให้เห็นถึงความอุดมสมบูรณ์และเจริญรุ่งเรืองทางด้านศิลปะ วัฒนธรรม และจารีตประเพณีอันดีงามในล้านนา

๓) การจัดการทรัพยากรวัฒนธรรมที่เป็นวัดท่องเที่ยวในจังหวัดลำพูน ที่มีรูปแบบและอัตลักษณ์แบบล้านนา พัฒนาการทางด้านพุทธศิลปกรรมและเส้นทางการท่องเที่ยวที่รองรับนักท่องเที่ยวที่มีความสนใจการท่องเที่ยวเชิงประวัติศาสตร์และความงามทางด้านศิลปะแบบล้านนา

๔) การส่งเสริมการท่องเที่ยวศิลปะเชิงสร้างสรรค์ที่มีอัตลักษณ์ และสะท้อนให้เห็นถึงประเพณีวัฒนธรรมของเมืองเก่าแก่ทางประวัติศาสตร์

๕) แนวทางการพัฒนาการท่องเที่ยวศิลปะเชิงสร้างสรรค์ของจังหวัดลำพูนที่มีองค์ประกอบทางด้านศิลปกรรม ธรรมชาติ จารีต ประเพณี วัฒนธรรมท้องถิ่นอันงดงาม เป็นพื้นที่ศิลปะที่สะท้อนให้เห็นถึงนโยบายและยุทธศาสตร์การพัฒนาเมืองเชิงสร้างสรรค์ในจังหวัดลำพูน และเป็นการสอดคล้องกับการท่องเที่ยวเพื่อการเรียนรู้และการพัฒนาที่ยั่งยืน

๓.๑.๒ การวิจัยเชิงคุณภาพ (Qualitative Research) สัมภาษณ์เชิงลึกและการสนทนากลุ่ม (Focus Group) เพื่อนำไปสู่การพัฒนาแนวคิดและกระบวนการ พัฒนาศิลปะเชิงสร้างสรรค์บนถนนวัฒนธรรมเพื่อการท่องเที่ยวชุมชนจังหวัดลำพูน โดยมีขั้นตอนและกระบวนการดำเนินการ ดังนี้

๑) การลงพื้นที่ในจังหวัดลำพูน เพื่อสนทนากลุ่ม สัมภาษณ์ และรวบรวมข้อมูลจากพระสงฆ์ ผู้นำชุมชนในพื้นที่พัฒนาและสร้างสรรค์ศิลปะเชิงสร้างสรรค์ เพื่อให้ได้มาซึ่งข้อมูลประวัติความเป็นมาของศิลปกรรมล้านนา ศิลปะพื้นบ้านและพุทธศิลปกรรมในล้านนา เช่น จิตรกรรม ประติมากรรม และสถาปัตยกรรมที่แสดงความเป็นเอกลักษณ์ของล้านนา รูปแบบและกระบวนการสร้างสรรค์ผลงานศิลปะของกลุ่มศิลปิน การจัดการทรัพยากรวัฒนธรรมของวัดที่เป็นต้นแบบพุทธศิลปกรรม และรูปแบบการส่งเสริมการเรียนรู้และการอนุรักษ์ศิลปะของวัดและชุมชนในจังหวัดลำพูน

๒) การสัมภาษณ์ สนทนากลุ่มกับตัวแทนหน่วยงานภาครัฐ เช่น สำนักงานวัฒนธรรมจังหวัด สำนักงานท่องเที่ยวและการกีฬาประจำจังหวัด องค์กรปกครองส่วนท้องถิ่น และบริษัทท่องเที่ยว/ผู้ประกอบการที่เกี่ยวข้องในพื้นที่พัฒนาและสร้างสรรค์ศิลปะเชิงสร้างสรรค์ เพื่อทราบถึงแนวทางการพัฒนาพื้นที่ศิลปะและการพัฒนาเส้นทางการท่องเที่ยวเชิงศิลปะของจังหวัดลำพูน การกำหนดนโยบายและยุทธศาสตร์การพัฒนาเมืองเชิงสร้างสรรค์ ที่สอดคล้องกับการเรียนรู้และการพัฒนาที่ยั่งยืน

๓) การสัมภาษณ์เชิงลึกกับปราชญ์ท้องถิ่น ศิลปินพื้นบ้าน และกลุ่มชาวบ้านในพื้นที่พัฒนาและสร้างสรรค์ศิลปะเชิงสร้างสรรค์

๔) การพูดคุยกับกลุ่มเยาวชนและกลุ่มจิตอาสาที่ทำงานในพื้นที่พัฒนาและสร้างสรรค์ศิลปะเชิงสร้างสรรค์เพื่อหาแนวทางการพัฒนาศิลปะร่วมสมัย รวมทั้งการพัฒนาผลงานสร้างสรรค์

๓.๑.๔ การวิจัยเชิงปฏิบัติการ (Action Research) โดยการลงพื้นที่สำรวจจากอดีตจนถึงปัจจุบัน เพื่อหาข้อมูลเกี่ยวกับองค์ความรู้พื้นที่ศิลปะในชุมชนของจังหวัดลำพูน ที่จะนำมา

สังเคราะห์ให้ได้ข้อมูลที่ชัดเจน แล้วนำไปพัฒนาศิลปะเชิงสร้างสรรค์บนถนนวัฒนธรรมเพื่อการท่องเที่ยวชุมชนจังหวัดลำพูน โดยเน้นการทำงานวิจัยแบบมีส่วนร่วม (Participatory Action Research-PAR) มีขั้นตอน ดังนี้

ขั้นตอนที่ ๑ การร่วมศึกษาและวิเคราะห์ปัญหาอย่างมีส่วนร่วมกับกลุ่มชาวบ้านเกี่ยวกับการศึกษาข้อมูลชุมชนในด้านประวัติศาสตร์ สังคมและวัฒนธรรม การจัดลำดับความสำคัญและความต้องการในการพัฒนาพื้นที่ศิลปะในชุมชน โดยการกระตุ้นให้ประชาชนได้เรียนรู้สภาพของชุมชน วิถีชีวิต สังคม ทรัพยากรและสิ่งแวดล้อมเพื่อใช้เป็นข้อมูลเบื้องต้นในการจัดทำและประกอบการพิจารณาวางแผนงานวิจัยในการพัฒนาศิลปะเชิงสร้างสรรค์บนถนนวัฒนธรรมเพื่อการท่องเที่ยวชุมชน

ขั้นตอนที่ ๒ การร่วมวางแผน เป็นการวางแผนการพัฒนาหลังจากได้ข้อมูลเบื้องต้นของชุมชนแล้ว และนำข้อมูลมาวิเคราะห์พื้นที่ศิลปะในชุมชน โดยการนำมาอภิปรายแสดงความคิดเห็นร่วมกันเพื่อกำหนดนโยบายและวัตถุประสงค์ของโครงการ การกำหนดวิธีการและแนวทางการดำเนินงาน ตลอดจนกำหนดทรัพยากรและแหล่งทรัพยากรที่จะใช้เพื่อการวิจัย

ขั้นตอนที่ ๓ การร่วมดำเนินการ เป็นการมีส่วนร่วมของประชาชนในการดำเนินการพัฒนา หรือเป็นขั้นตอนปฏิบัติการตามแผนการวิจัยที่ได้วางไว้ ขั้นตอนนี้เป็นขั้นตอนที่ประชาชนมีส่วนร่วมในการสร้างพื้นที่ศิลปะในชุมชนให้กับชุมชน โดยการสนับสนุนด้านเงินทุน วัสดุอุปกรณ์ และแรงงาน รวมทั้งการเข้าร่วมในการบริหารงาน การประสานขอความช่วยเหลือจากภายนอกในกรณีที่มีความจำเป็น

ขั้นตอนที่ ๔ การร่วมรับผลประโยชน์ โดยประชาชนต้องมีส่วนร่วมในการกำหนดการแจกจ่ายผลประโยชน์จากกิจกรรมการวิจัยในพื้นที่ศิลปะในชุมชนร่วมกันอย่างเท่าเทียม

ขั้นตอนที่ ๕ เป็นการมีส่วนร่วมติดตามประเมินผลการดำเนินงานวิจัย และผลของการพัฒนาจากการดำเนินการไปแล้วว่าสำเร็จตามวัตถุประสงค์หรือไม่ มีปัญหาอุปสรรค และข้อจำกัดอย่างไร เพื่อแก้ไขปัญหาดังกล่าวที่เกิดขึ้นได้ทันที และนำข้อผิดพลาดไปเป็นบทเรียนในการดำเนินการต่อไป การเปิดให้ประชาชนหรือชาวบ้านที่เกี่ยวข้องได้มีโอกาสเข้าร่วมในพื้นที่ศิลปะในชุมชนทั้งในด้านการสร้างสรรค์และร่วมกันอนุรักษ์ ซึ่งก่อให้เกิดรากฐานแห่งความยั่งยืนของการพัฒนา

๓.๒ พื้นที่ในการศึกษาวิจัย

คณะผู้วิจัยได้กำหนดพื้นที่การศึกษาพัฒนาและสร้างสรรค์ศิลปะในจังหวัดลำพูนและพื้นที่การพัฒนาศิลปะเชิงสร้างสรรค์บนถนนวัฒนธรรมเพื่อการท่องเที่ยวชุมชนจังหวัดลำพูน โดยเน้นสถานที่ที่สอดคล้องกับแหล่งท่องเที่ยวที่สำคัญ ได้แก่ วัดพระธาตุหริภุญชัย ถนนคนเดินจังหวัดลำพูน และศูนย์การท่องเที่ยวจังหวัดลำพูน และการพัฒนาชุมชนศิลปะที่มีศักยภาพและความพร้อมในการพัฒนาเป็นแหล่งท่องเที่ยวแห่งใหม่ ที่เชื่อมโยงกับแหล่งท่องเที่ยวหลัก แหล่งโบราณสถาน วัด ชุมชน และการพัฒนาชุมชน ดังนี้

๑. พื้นที่การส่งเสริมและอนุรักษ์การสร้างสรรค์ศิลปะของวัดและชุมชนในจังหวัดลำพูน ประกอบด้วย

๑) วัดพระธาตุหริภุญชัย ตำบลในเมือง อำเภอเมือง จังหวัดลำพูน เป็นโบราณสถานอันสำคัญของนครหริภุญชัยโดยพระเจ้าอาทิตยราชเป็นผู้สถาปนาขึ้นในราว พุทธ

ศตวรรษที่ ๑๗ เพื่อประดิษฐานพระบรมสารีริกธาตุ ภายในวัดมีสถาปัตยกรรมที่ยังคงอัตลักษณ์ของ ศิลปะล้านนา และศิลปะเชิงสร้างสรรค์โดยการสรรค์สร้างศิลปะร่วมสมัย ได้แก่ ประตูโขง ราชสีห์ วิหารหลวง วิหารพระพุทธรูป วิหารละโว้ หอกังสดาล ฯลฯ

๒) วัดมหาวัน ตำบลในเมือง อำเภอเมือง จังหวัดลำพูน เป็นพระอารามหลวง ของพระนางจามเทวี เจดีย์วัดมหาวันเป็นที่บรรจุพระรอดลำพูน ๑ ใน ๕ พระเครื่องชุดเบญจภาคีที่มี อายุเก่าแก่ที่สุด เชื่อกันว่า พระรอดมีความศักดิ์สิทธิ์หรือความขลังในด้านแคล้วคลาด ปราศจากภัย อันตรายและความวิบัติต่างๆ มีเสน่ห์เมตตามหานิยม ได้ลาภผลและคงกระพันชาตรี หากใครได้มา กราบไหว้บูชาพระรอดก็จะพ้นภัยอันตรายทุกสิ่งปวง วัดเก่าแก่ อายุกว่า ๑,๓๐๐ ปี สร้างในสมัยพระ นางจามเทวี มีพระพุทธรูปปางนาคปรกที่อัญเชิญมาจากเมืองละโว้ กรุพระเครื่องชื่อดัง คือ พระรอด มหาวัน ถือเป็นแบบพิมพ์องค์พระรอดที่มีชื่อเสียง

๓) วัดจามเทวี ตำบลในเมือง อำเภอเมือง จังหวัดลำพูน เป็นวัดเก่าแก่ที่สำคัญ มาตั้งแต่สมัยล้านนาไทย ที่มีความสำคัญทั้งทางด้านประวัติศาสตร์และโบราณคดี ตามหลักฐานที่ได้ พบศิลาจารึกเชื่อว่า พระราชโอรส ของพระนางจามเทวีคือ พระเจ้ามหันตยศ และพระเจ้าอนันตยศ โปรดให้สร้างวัดนี้ขึ้นเพื่อถวายพระเพลิง แล้วโปรดให้สร้างเจดีย์เหลี่ยมมียอดหุ้มด้วยทอง เรียกชื่อว่า สุวรรณจังโกฏิ พระเจดีย์สุวรรณจังโกฏิ หรือพระเจดีย์จามเทวี เป็นเจดีย์สี่เหลี่ยมแบบพุทธคยาใน ประเทศอินเดีย แต่ละด้านมีพระพุทธรูปยืนปางประทานพรอยู่เป็นชั้นๆ มีพระพุทธรูป ยืนปาง ประทานพรอยู่ในซุ้มพระทั้งสี่ด้าน ด้านละ ๑๕ องค์ รวม ๖๐ องค์ ภายในพระเจดีย์บรรจุอัฐิของพระ นางจามเทวี ปฐมกษัตริย์ แห่งนครหริภุญชัย

๔) วัดพระยืน ตำบลในเมือง อำเภอเมือง จังหวัดลำพูน วัดพระยืน เรียกตาม ปุชนิยมวัดสำคัญที่อยู่ในวัด คือพระยืน (พระพุทธรูปยืน) ราว พ . ศ . ๑๙๑๒ ซึ่งขณะนั้นได้มีพระยืน ๑ องค์อยู่ก่อนแล้ว แต่บริเวณนั้นเป็นป่า พระญาติอนาจึงให้คนไปแผ้วถาง แล้วสร้างพระพุทธรูปยืน เพิ่มอีก ๓ องค์ โดยองค์หนึ่งให้หันหน้าไปทางทิศตะวันตก องค์หนึ่งหันหน้าไปทางทิศเหนือ และอีก องค์หนึ่งหันหน้าไปทางทิศใต้ และสร้างมณฑปครอบพระพุทธรูปยืนทั้ง ๔ องค์นี้ไว้ เจดีย์วัดพระยืน เป็นศิลปะพุกาม สร้างบนยกพื้นสูงเป็นชั้นลดหลั่น ลานประทักษิณชั้นบนมีเจดีย์ขนาดเล็กประจำมุม เรือนธาตุเป็นทรงสี่เหลี่ยมมีระแนงยื่นออกมาทั้งสี่ด้าน เหนือเรือนธาตุเป็นหลังคาลาดรองรับชุดฐาน ซ้อนต่อยอดทรงระฆัง เจดีย์องค์ใหม่ที่สร้างครอบของเดิมนี้ เจ้าหลวงอินททยงยศเจ้าผู้ครองนครลำพูน ได้ให้หนานปัญญาเมืองชาวบ้านหนองเส้ง ซึ่งเป็นช่างประจำคุ้มหลวง เป็นผู้ออกแบบและควบคุมการ ก่อสร้าง

๕) วัดสันป่ายางหลวง ตำบลในเมือง อำเภอเมือง จังหวัดลำพูน เป็นวัดที่มี ความสวยงามโดยเฉพาะวิหารได้ติดอันดับ ๑ ใน ๑๐ วิหารสวยของประเทศไทยอีกด้วย พระวิหาร พระเขียวโขง สร้างเมื่อ พ.ศ. ๒๕๓๖ โดยใช้วัสดุเสาไม้ตะเคียนทอง ไม้แดง จากประเทศลาว พม่า และไทย พระครูบาอินทรเป็นผู้ออกแบบก่อสร้างและออกแบบลวดลายพื้นเมือง ผสมผสานระหว่าง สมัยเก่ากับสมัยใหม่ วิหารพระเจ้าเขียวโขงเมื่อมองจากด้านหน้าจะมีหลังคา ๕ ชั้นมีข้อฟ้า ๕ ตัว หมายถึงพระเจ้า ๕ พระองค์ ด้านหลังอีกสามหมายถึงศีลสมาธิปัญญา หมายถึงการปฏิบัติของ พระพุทธเจ้า เพื่อเดินเข้าสู่พระนิพพาน หน้า ๕ รวมหลัง ๓ เป็น ๘ หมายถึงต้องปฏิบัติตามทางสาย กลางคือมรรค ๘ ได้ธรรมมีขมิมา ทางสายกลางคือ ๙ เป็นโลกุตระธรรม นอกจากนี้ภายในวิหารพระ

เขี้ยวโขงเป็นที่ประดิษฐานพระพุทธรูปอัญญรัตน์มหานาที่ศรีทริภุชชัย หรือพระเขี้ยวโขง เป็นพระพุทธรูปแกะสลักจากหินแม่น้ำโขง บ้านดอนมหาวัน ที่ใกล้กับประเทศลาว

๒. การพัฒนาพื้นที่ศิลปะเชิงสร้างสรรค์บนถนนวัฒนธรรมในชุมชนจังหวัดลำพูน

เส้นทางเดิน ระยะทาง ๓๐๐ เมตร ระหว่างขั้วมุงวัดพระธาตุทริภุชชัย - วัดต้นแก้ว - วัดหัวขัว ตำบลในเมือง อำเภอเมือง จังหวัดลำพูน ซึ่งเป็นถนนวัฒนธรรมที่เชื่อมต่อระหว่างวัดพระธาตุทริภุชชัย กับ วัดต้นแก้ว เป็นวัดที่สร้างขึ้นเมื่อพุทธศักราช ๑๘๒๕ โดยสันนิษฐานว่าย้ายมาจากวัดดอนแก้ว ซึ่งเป็นวัดที่สร้างสมัยพระนางเจ้าจามเทวี โดยมีสะพานขั้วมุงที่ชุมชนร่วมกันจัดทำเป็นทางเดินและขายสินค้าชุมชน จึงเกิดการมีส่วนร่วมของชุมชนในการหาแนวทางการส่งเสริมการท่องเที่ยวชุมชนเพื่อให้เกิดรายได้แก่ชุมชน



๓. กลุ่มเครือข่ายศิลปะเชิงสร้างสรรค์และการท่องเที่ยวในลำพูน

๑) สภาวัฒนธรรมจังหวัดลำพูน เป็นหน่วยงานเครือข่ายที่คอยสนับสนุนส่งเสริมกิจกรรมต่าง ๆ อันก่อให้เกิดการอนุรักษ์ หวงแหน และพัฒนาศิลปวัฒนธรรมของท้องถิ่นให้เกิดการสืบทอดและจรรโลงสืบต่อไป ทั้งนี้ให้ความสำคัญกับการพัฒนาการท่องเที่ยวเชิงวัฒนธรรมอันก่อให้เกิดการท่องเที่ยวในชุมชน

๒) สำนักงานการท่องเที่ยวและการกีฬาจังหวัดลำพูน เป็นหน่วยงานเครือข่ายที่สนับสนุนส่งเสริม และร่วมพัฒนาพื้นที่ต่าง ๆ ในจังหวัดลำพูน ให้เกิดการท่องเที่ยวเชิงวัฒนธรรม ทั้งนี้ยังมีศักยภาพในการสื่อสาร ประชาสัมพันธ์ และผลักดันสู่นโยบายระดับท้องถิ่นในจังหวัดลำพูน

๓) องค์การบริหารส่วนจังหวัดลำพูน เป็นหน่วยงานเครือข่ายระดับท้องถิ่นที่นำไปสู่การผลักดันนโยบายระดับจังหวัดลำพูน และให้ความสำคัญกับการพัฒนาพื้นที่ถนนวัฒนธรรมเพื่อให้เกิดการท่องเที่ยวชุมชนจังหวัดลำพูน โดยให้การสนับสนุนในเรื่องงบประมาณ บุคลากร และวัสดุอุปกรณ์ต่าง ๆ

๔) กลุ่มสื่อประชาสัมพันธ์จังหวัดลำพูน เป็นองค์กรภาคีเครือข่ายในการประชาสัมพันธ์จังหวัดลำพูน และระดับประเทศ เพื่อสร้างจุดเด่นในการท่องเที่ยวชุมชนในจังหวัดลำพูน

๕) กลุ่มการท่องเที่ยว ๙ วัด เขตในเมือง เป็นกลุ่มเครือข่ายของชุมชนเมืองลำพูนที่ขับเคลื่อนในเรื่องของการท่องเที่ยว ๙ วัดในเขตเมือง ซึ่งมีกระบวนการและกลไกในการผลักดันพื้นที่การท่องเที่ยวแก่นักท่องเที่ยว

๖) **กลุ่มศิลปินจังหวัดลำพูน** จังหวัดลำพูนมีศิลปินที่มีชื่อเสียงระดับประเทศหลายท่าน และมีศิลปินที่มีศักยภาพในการพัฒนาพื้นที่ศิลปะเชิงสร้างสรรค์มากมาย จำเป็นต้องให้เครือข่ายศิลปินจังหวัดลำพูน ได้มีส่วนร่วมในการพัฒนาพื้นที่ศิลปะเชิงสร้างสรรค์ในครั้งนี้

๓.๓ ประชากร กลุ่มตัวอย่าง และผู้ให้ข้อมูลสำคัญ

กลุ่มประชากรเป้าหมาย เป็นกลุ่มของชุมชนและเครือข่ายการท่องเที่ยวชุมชน ที่มีบทบาทในการส่งเสริมการท่องเที่ยวการพัฒนาศิลปะเชิงสร้างสรรค์บนถนนวัฒนธรรมเพื่อการท่องเที่ยวชุมชนจังหวัดลำพูน และให้เกิดการมีส่วนร่วมของกลุ่มประชากร ที่ประกอบด้วย พระสงฆ์ ตัวแทนหน่วยงานองค์กรปกครองส่วนท้องถิ่น ผู้ประกอบการที่เกี่ยวข้องในชุมชน ผู้นำชุมชน กลุ่มชาวบ้านและเยาวชนในชุมชน ของพื้นที่การท่องเที่ยวการพัฒนาศิลปะเชิงสร้างสรรค์บนถนนวัฒนธรรมเพื่อการท่องเที่ยวชุมชนจังหวัดลำพูน

โดยการศึกษาครั้งนี้เป็นการวิจัยเชิงคุณภาพ (Qualitative Research) อาศัยรูปแบบการวิจัยเชิงปฏิบัติการ (Action Research) ซึ่งคณะผู้วิจัยได้กำหนด ประชากร กลุ่มตัวอย่าง และผู้ให้ข้อมูลสำคัญ ดังนี้

๑) กลุ่มพระสงฆ์ เจ้าอาวาส พระเถระในพื้นที่ในจังหวัดลำพูน ที่มีส่วนร่วมในการอนุรักษ์ศิลปะของวัดและชุมชนในจังหวัดลำพูน

๒) กลุ่มชุมชน/เยาวชน เขตพื้นที่จังหวัดลำพูน มีส่วนร่วมในการพัฒนาพื้นที่ศิลปะเชิงสร้างสรรค์บนถนนวัฒนธรรมในชุมชนจังหวัดลำพูน การพัฒนาสินค้าชุมชน การเสริมสร้างเครือข่าย และการจัดการทรัพยากรวัฒนธรรม

๓) กลุ่มนักท่องเที่ยวที่เดินทางมาเยี่ยมชมพื้นที่ศิลปะเชิงสร้างสรรค์บนถนนวัฒนธรรมในชุมชนจังหวัดลำพูน

๔) กลุ่มเครือข่าย/หน่วยงานองค์กรภาครัฐและเอกชนที่มีส่วนเกี่ยวข้องในการพัฒนาพื้นที่ศิลปะเชิงสร้างสรรค์บนถนนวัฒนธรรมในชุมชนจังหวัดลำพูน จำนวน ๖ เครือข่าย

๓.๔ เครื่องมือที่ใช้ในการวิจัย

เนื่องจากการวิจัยครั้งนี้เป็นการวิจัยเชิงปฏิบัติการ (Action Research) โดยการลงพื้นที่สำรวจพื้นที่พัฒนาศิลปะเชิงสร้างสรรค์บนถนนวัฒนธรรมเพื่อการท่องเที่ยวชุมชนจังหวัดลำพูน เพื่อหาข้อมูลเกี่ยวกับความร่วมมือและแนวทางการพัฒนาพื้นที่การท่องเที่ยวที่จะนำมาสังเคราะห์ให้ได้ข้อมูลที่ชัดเจน แล้วนำไปพัฒนาศิลปะเชิงสร้างสรรค์บนถนนวัฒนธรรมเพื่อการท่องเที่ยวชุมชนจังหวัดลำพูน ดังนั้นจึงมีเครื่องมือในการวิจัยประกอบด้วย

๑. **การสัมภาษณ์เชิงลึก (In-Depth Interview)** คณะผู้วิจัยจะทำการสัมภาษณ์กลุ่มพระสงฆ์ ชุมชน และภาคีเครือข่ายในประเด็นที่สำคัญ

๒. **การประชุมย่อยหรือสนทนากลุ่ม (Focus Group Discussion)** คณะผู้วิจัย วัดชุมชน ประชาชนและหน่วยงานที่เกี่ยวข้องได้มีการระดมความเห็น เพื่อแลกเปลี่ยนเรียนรู้เพื่อพัฒนาวัดที่เป็นแหล่งท่องเที่ยวในพื้นที่สร้างสรรค์ในจังหวัดลำพูนที่เหมาะสมกับทุกเพศ ทุกวัย และเป็นการ

พัฒนาเส้นที่มีความงดงามทางด้านพุทธศิลปกรรม คุณค่าและประวัติศาสตร์ที่เหมาะสมกับการท่องเที่ยวศิลปะเชิงสร้างสรรค์ตามรอยพระแม่จามเทวี

๓. ชุดปฏิบัติการ เป็นการปฏิบัติการเพื่อส่งเสริมการท่องเที่ยวศิลปะเชิงสร้างสรรค์บนถนนวัฒนธรรมเพื่อการท่องเที่ยวชุมชนจังหวัดลำพูน โดยใช้เทคนิคในการประมวลภาพนิ่งและภาพเคลื่อนไหวเพื่อสร้างสื่อประชาสัมพันธ์วัดที่เป็นแหล่งท่องเที่ยวในภาคเหนือตอนบน (VTR) ที่มีความพร้อมในการรองรับนักท่องเที่ยวและยกมาตรฐานการท่องเที่ยวแบบอารยสถาปัตย์ได้อย่างเหมาะสม และการเผยแพร่ในสื่อมีเดียต่างๆ ตลอดถึงการสร้างแอปพลิเคชันในการอำนวยความสะดวกให้แก่นักท่องเที่ยวที่จะเดินทางมายังพื้นที่เมืองศิลปะเชิงสร้างสรรค์แห่งใหม่

๔. ภาศึเครือข่าย การสร้างภาศึเครือข่ายในการปฏิบัติงานร่วมใน ผลักดันผลงานทางด้านศิลปะเชิงสร้างสรรค์การท่องเที่ยวศิลปะเชิงสร้างสรรค์บนถนนวัฒนธรรมเพื่อการท่องเที่ยวชุมชนจังหวัดลำพูน เพื่อเป็นการส่งเสริมการท่องเที่ยวเชิงประวัติศาสตร์และศิลปะที่วิธรชนผู้สร้างเมืองในอดีตที่แสดงให้เห็นถึงภูมิปัญญาและความเจริญรุ่งเรืองในยุคหนึ่งๆ

๓.๕ การเก็บรวบรวมข้อมูลและการปฏิบัติการวิจัย

คณะผู้วิจัยได้ใช้วิธีการเก็บรวบรวมข้อมูลที่หลากหลาย เพื่อให้ได้ข้อมูลเพื่อตอบวัตถุประสงค์ของการวิจัยครั้งนี้ จึงได้แบ่งการเก็บรวบรวมข้อมูลวิจัยออกเป็น ๖ ระยะ ดังนี้

ระยะที่ ๑ การจัดประชุมทีมวิจัย เพื่อชี้แจงและสร้างความรู้ความเข้าใจเกี่ยวกับการจัดการการท่องเที่ยวของวัดที่เป็นแหล่งท่องเที่ยวที่มีความสวยงามทางด้านศิลปกรรมอันโดดเด่นที่ได้จากการศึกษาเชิงเอกสารที่ เช่น แนวคิดการท่องเที่ยว การท่องเที่ยวเชิงวัฒนธรรม แนวคิดเกี่ยวกับพุทธศิลป์ในล้านนา ตลอดถึงเอกสารงานวิชาการต่างๆ เช่น หนังสือ รายงานการวิจัย บทความ งานเขียนในวารสารและหนังสือพิมพ์ รายงานการประชุม รวมทั้งการสืบค้นข้อมูลทางอินเทอร์เน็ต ฯลฯ และมีการจัดประชุมกลุ่มย่อย เพื่อประเมินและวิเคราะห์การพัฒนาศิลปกรรมของจังหวัดลำพูน ตลอดจนการใช้เครื่องมืออุปกรณ์ประกอบการวิจัย ได้แก่ เครื่องบันทึกภาพและเสียง และความพร้อมของอุปกรณ์เครื่องมือการทำงาน

ระยะที่ ๒ การศึกษาภาคสนาม (Field Study) และการลงสำรวจข้อมูลภาคสนาม (Field Study) โดยการใช้พื้นที่วัดและชุมชนที่เป็นแหล่งท่องเที่ยวดั้งเดิมที่มีความสำคัญทางด้านประวัติศาสตร์และศิลปกรรม เพื่อนำมาสู่การส่งเสริมการท่องเที่ยวพื้นที่เมืองศิลปะเชิงสร้างสรรค์ในจังหวัดลำพูน เพื่อสำรวจแหล่งทรัพยากรที่ตอบสนองต่อการท่องเที่ยวที่ตอบโจทย์วัตถุประสงค์การทำวิจัยข้อที่ ๑ - ๓ ในการส่งเสริมการท่องเที่ยวศิลปะเชิงสร้างสรรค์บนถนนวัฒนธรรมเพื่อการท่องเที่ยวชุมชนจังหวัดลำพูน ที่มีความเหมาะสมกับนักท่องเที่ยวทุกเพศ ทุกวัย

ระยะที่ ๓ คัดเลือกเป้าหมายแต่ละพื้นที่แบบเจาะจง (Purposive Sampling) ที่ได้จากลงสำรวจข้อมูลภาคสนาม เพื่อศึกษาสภาพการณ์และศักยภาพการท่องเที่ยวเมืองศิลปะสร้างสรรค์ของจังหวัดลำพูน ที่เป็นแหล่งท่องเที่ยวศิลปะเชิงสร้างสรรค์โดยใช้เครื่องมือการสนทนากลุ่ม (Focus Group) เพื่อตอบวัตถุประสงค์ข้อที่ ๑-๒ รวมถึงปัจจัยที่มีต่อพฤติกรรมกรการท่องเที่ยวของนักท่องเที่ยว เพื่อนำยกระดบการท่องเที่ยวที่มีความเหมาะสม

ระยะที่ ๔ เป็นการระดมความเห็นตัวแทนของวัดที่เป็นแหล่งท่องเที่ยวเชิงสร้างสรรค์ทั้งหน่วยงานภาครัฐและเอกชนที่เกี่ยวข้องในพื้นที่ โดยใช้เครื่องมือการสนทนากลุ่ม (Focus Group) เพื่อเป็นแนวการจัดการพัฒนาศิลปะเชิงสร้างสรรค์บนถนนวัฒนธรรมเพื่อการท่องเที่ยวชุมชนจังหวัดลำพูนและตอบสนองความต้องการของนักท่องเที่ยว

ระยะที่ ๕ การสรุปองค์ความรู้พื้นที่เมืองศิลปะเชิงสร้างสรรค์ โดยการจัดเวทีชุมชนเพื่อทำการถ่ายทอดความรู้คืนสู่ชุมชนและผู้มีส่วนเกี่ยวข้อง โดยการนำเสนอรูปแบบของสื่อเทคโนโลยีในการผลิตชุดการท่องเที่ยวตามเมืองศิลปะเชิงสร้างสรรค์บนถนนวัฒนธรรมเพื่อการท่องเที่ยวชุมชนจังหวัดลำพูน เช่น VTR ประชาสัมพันธ์แหล่งท่องเที่ยวเมืองศิลปะเชิงสร้างสรรค์ในจังหวัดลำพูน เพื่อเป็นการเพื่อส่งเสริมและสนับสนุนให้เป็นท่องเที่ยวเชิงสร้างสรรค์ที่มีความงดงามทางด้านพุทธศิลปกรรมในล้านนา

ระยะที่ ๖ การจัดประชุมเสวนาการส่งเสริมการท่องเที่ยวศิลปะเชิงสร้างสรรค์บนถนนวัฒนธรรมเพื่อการท่องเที่ยวชุมชนจังหวัดลำพูน ท้ายระดับการท่องเที่ยวที่เหมาะสมกับทุกเพศ ทุกวัย เพื่อพัฒนารูปแบบเส้นทางการท่องเที่ยวศิลปะเชิงสร้างสรรค์ที่เป็นแผนงานชุดใหญ่ของเมืองศิลปะสร้างสรรค์ ตลอดจนการเผยแพร่ความรู้ในวารสาร/บทความวิจัยระดับชาติหรือระดับนานาชาติ และจัดทำรายงานการวิจัยฉบับสมบูรณ์

๓.๖ การวิเคราะห์ข้อมูล

๑) การวิเคราะห์ข้อมูลเชิงเอกสาร (Documentary Analysis) คณะผู้วิจัยใช้ข้อมูลที่ได้จากการศึกษาเอกสาร เพื่อศึกษาแนวคิด ทฤษฎีจากหนังสือ ตำราและเอกสารงานวิจัยที่เกี่ยวข้อง เพื่อนำมาวิเคราะห์เนื้อหา (Content Analysis) ที่มีความสอดคล้องกับการจัดการวัดและชุมชนในการส่งเสริมการท่องเที่ยวศิลปะเชิงสร้างสรรค์บนถนนวัฒนธรรมเพื่อการท่องเที่ยวชุมชนจังหวัดลำพูน เพื่อนำไปสู่การสร้างเครื่องมือแบบสอบถามในการสำรวจความคิดเห็นของนักท่องเที่ยว ชุมชนประชาชนในวัดที่เป็นแหล่งท่องเที่ยวที่มีศิลปะ วัฒนธรรมและประเพณีอันเป็นแหล่งท่องเที่ยวดั้งเดิม

๑) ข้อมูลเชิงปริมาณ เป็นการวิเคราะห์ข้อมูลจากแบบสอบถามสำหรับประเมินความต้องการของนักท่องเที่ยวและชุมชนในการส่งเสริมการท่องเที่ยวเชิงสร้างสรรค์ เพื่อนำผลการตอบมาวิเคราะห์หาความเที่ยงตรง (Validity) และความเชื่อมั่น (Reliability) โดยใช้สูตรสัมประสิทธิ์อัลฟา (Coefficient Alpha) ของ Cronbach เป็นวิธีการวัดความสอดคล้องภายใน (Internal Consistency) โดยใช้โปรแกรมสำเร็จรูป SPSS เนื้อหาและโครงสร้างของแบบประเมิน

๒) ข้อมูลเชิงคุณภาพ เป็นการสัมภาษณ์เชิงลึก เพื่อวิเคราะห์และประเมินแนวทางการพัฒนาและสร้างนวัตกรรมการท่องเที่ยวเมืองรอง โดยการสัมภาษณ์เชิงลึกกลุ่ม เช่น ชุมชน นักศิลปกรรม นักวิชาการ พระสังฆาธิการ ผู้นำชุมชน ประชาชนและนักท่องเที่ยว รวมถึงการสังเกตการณ์บริบทความเป็นจริงของแต่ละพื้นที่นั้นๆ เพื่อนำมาวิเคราะห์และสังเคราะห์บทสัมภาษณ์ และการสังเกตการณ์นำมาถอดบทเรียนให้เกิดองค์ความรู้และพัฒนาเส้นทางการท่องเที่ยวศิลปะเชิงสร้างสรรค์บนถนนวัฒนธรรมเพื่อการท่องเที่ยวชุมชนจังหวัดลำพูน

๓) การวิเคราะห์ข้อมูลเชิงปฏิบัติการ (Active Analysis) การสร้าง VTR ส่งเสริมการท่องเที่ยวศิลปะเชิงสร้างสรรค์บนถนนวัฒนธรรมเพื่อการท่องเที่ยวชุมชนจังหวัดลำพูน ผ่านระบบ

แอปพลิเคชัน ตลอดถึงสื่อมัลติมีเดีย เช่น Facebook Line เพื่อให้เป็นการท่องเที่ยวเชิงสร้างสรรค์ที่มีความงดงามทางด้านพุทธศิลป์กรรมและรองรับนักท่องเที่ยวทุกเพศ ทุกวัย เป็นการสร้างมาตรฐานการท่องเที่ยวที่ยกระดับความเป็นสากลที่มีความเหมาะสม

๓.๗ การนำเสนอผลการศึกษาวิจัย

การวิจัยครั้งนี้ มุ่งเน้นการวิเคราะห์ข้อมูลที่ได้จากการศึกษาเอกสาร การเก็บข้อมูลภาคสนามด้วยวิธีการสัมภาษณ์เชิงลึก การสังเกต พัฒนาศิลปะเชิงสร้างสรรค์บนถนนวัฒนธรรมเพื่อการท่องเที่ยวชุมชนจังหวัดลำพูน และการสนทนากลุ่มเฉพาะ นำมาทำการวิเคราะห์ สรุป และอภิปรายผล โดยจับประเด็นหลักของเรื่อง (Traits) และจำแนกเหตุการณ์หลักๆ ด้วยการแยกเป็นประเด็น ตามวัตถุประสงค์ของการวิจัย หลังจากนั้น คณะผู้วิจัยจะนำเสนอรายงานแบบพรรณนาเชิงวิเคราะห์ (Analytical Description) พร้อมอ้างอิงคำพูดผู้ให้ข้อมูลสำคัญและนำเสนอรูปภาพประกอบเหตุการณ์ของเรื่องเพื่อยืนยันประเด็นที่พรรณนาวิเคราะห์ตามความเหมาะสม โดยเป็นการนำเสนอผลการวิจัยชุดองค์ความรู้ในการสังเคราะห์ข้อมูลเชิงคุณภาพประกอบการบรรยายตามวัตถุประสงค์การวิจัย โดยการพรรณนาความ (Descriptive Presentation) ประกอบภาพถ่ายพร้อมการบรรยาย จากผลการลงพื้นที่ แล้วนำข้อมูลไปสู่การจัดทำเวทีประชาคมในชุมชนหรือพื้นที่ โดยการจัดกิจกรรมถ่ายทอดความรู้แก่ชุมชนหรือผู้มีส่วนเกี่ยวข้อง และจัดทำประชาพิจารณ์ ในชุมชนหรือพื้นที่ โดยการจัดกิจกรรมถ่ายทอดความรู้แก่ชุมชนหรือผู้มีส่วนเกี่ยวข้อง และจัดทำประชาพิจารณ์ หลังจากนั้น จึงดำเนินการลงมือปฏิบัติการวิจัยเพื่อพัฒนาศิลปะเชิงสร้างสรรค์บนถนนวัฒนธรรมเพื่อการท่องเที่ยวชุมชนจังหวัดลำพูน เพื่อจัดทำสื่อสิ่งพิมพ์ ผลงานวิจัย วิดีทัศน์นำเสนอและนวัตกรรมเพื่อเผยแพร่ความรู้สู่สาธารณชน รวมทั้งการจัดทำแผ่นพับโบว์ชัวร์ หนังสือสรุปองค์ความรู้ และการเผยแพร่สู่สื่อสารมวลชน สื่อสารสนเทศ วารสารท่องเที่ยวและวัฒนธรรม และการจัดพิมพ์เอกสารรายงานวิจัยฉบับสมบูรณ์

บทที่ ๔ ผลการวิจัย

การศึกษาวิจัยเรื่อง Lamphun Street Arts : การพัฒนาศิลปะเชิงสร้างสรรค์บนถนนวัฒนธรรมเพื่อการท่องเที่ยวชุมชนจังหวัดลำพูน ผู้วิจัยได้ดำเนินการวิจัยโดยใช้ระเบียบวิธีการวิจัยเชิงคุณภาพ (Qualitative research) และใช้ระเบียบวิธีการวิจัยเชิงปฏิบัติการ (Action Research) โดยใช้เครื่องมือแบบสัมภาษณ์ (Interview) และการสนทนากลุ่ม (Focus Group) นำเสนอผลการศึกษาด้วยวิธีการสนทนากลุ่มย่อย เพื่อให้เห็นถึงสภาพการณ์ของพื้นที่วิจัย กลุ่มเครือข่ายและพื้นที่วัฒนธรรมเพื่อการท่องเที่ยวชุมชนจังหวัดลำพูน ผลการวิเคราะห์ข้อมูลนำเสนอต่อไปนี้

๔.๑ รูปแบบการอนุรักษ์ศิลปะของวัดและชุมชนในจังหวัดลำพูน

๔.๑.๑ วัดพระธาตุหริภุญชัย ตำบลในเมือง อำเภอเมือง จังหวัดลำพูน

๔.๑.๒ วัดมहांวัน ตำบลในเมือง อำเภอเมือง จังหวัดลำพูน

๔.๑.๓ วัดจามเทวี ตำบลในเมือง อำเภอเมือง จังหวัดลำพูน

๔.๑.๔ วัดพระยืน ตำบลในเมือง อำเภอเมือง จังหวัดลำพูน

๔.๑.๕ วัดสันป่ายางหลวง ตำบลในเมือง อำเภอเมือง จังหวัดลำพูน

๔.๒ พัฒนาพื้นที่ศิลปะเชิงสร้างสรรค์บนถนนวัฒนธรรมในชุมชนจังหวัดลำพูน

๔.๒.๑ การสร้างความตระหนักถึงคุณค่าของศิลปะเพื่อเชื่อมโยงวิถีวัฒนธรรม
เวียงยอง

๔.๒.๒ การประชาคมชุมชนเวียงยองเพื่อร่วมวางแผนและดำเนินการพัฒนาพื้นที่
ศิลปะเชิงสร้างสรรค์

๔.๒.๓ การพัฒนาพื้นที่ Lamphun Street Arts : การพัฒนาศิลปะเชิงสร้างสรรค์
บนถนนวัฒนธรรมเพื่อการท่องเที่ยวชุมชนเวียงยอง

๔.๒.๔ การพัฒนาสินค้าชุมชนเพื่อสร้างรายได้แก่ชุมชนเวียงยอง

๔.๒.๕ การเปิดพื้นที่การเรียนรู้และการท่องเที่ยวชุมชน

๔.๓ เสริมสร้างเครือข่ายการพัฒนาศิลปะเชิงสร้างสรรค์บนถนนวัฒนธรรมเพื่อการ
ท่องเที่ยวชุมชนจังหวัดลำพูน

๔.๓.๑ บทบาทของเครือข่ายและการมีส่วนร่วมเครือข่ายการพัฒนาศิลปะเชิง
สร้างสรรค์บนถนนวัฒนธรรมเพื่อการท่องเที่ยวชุมชนจังหวัดลำพูน

๔.๓.๒ การพัฒนาระบบฐานข้อมูลอิเล็กทรอนิกส์เพื่อส่งเสริมการเรียนรู้และพัฒนา
เครือข่ายการพัฒนาศิลปะเชิงสร้างสรรค์บนถนนวัฒนธรรมเพื่อการท่องเที่ยวชุมชนจังหวัด
ลำพูน

๔.๓.๓ การพัฒนาระบบการให้บริการและการพัฒนาสินค้าชุมชนเครือข่ายการพัฒนา ศิลปะเชิงสร้างสรรค์บนถนนวัฒนธรรมเพื่อการท่องเที่ยวชุมชนจังหวัดลำพูน

๔.๓.๔ การผลักดันนโยบาย และยุทธศาสตร์การเสริมสร้างเครือข่ายการพัฒนา ศิลปะเชิงสร้างสรรค์บนถนนวัฒนธรรมเพื่อการท่องเที่ยวชุมชนจังหวัดลำพูน -

๔.๔ สรุปองค์ความรู้ที่ได้รับจากการวิจัย

๔.๑ รูปแบบการอนุรักษ์ศิลปะของวัดและชุมชนในจังหวัดลำพูน

ลำพูนเป็นเมืองประวัติศาสตร์ขนาดเล็กที่มีอายุยืนยาวมากกว่า ๑,๓๐๐ ปี มีความสำคัญทางประวัติศาสตร์และโบราณคดี ในฐานะศูนย์กลางของอาณาจักรหริภุญไชย ในสมัยพระนางจามเทวี ผังเมืองหริภุญไชยได้รับอิทธิพลมาจากเมืองละโว้ซึ่งเป็นรูปร่างไม่สมมาตร หรือที่เรียกว่ารูปหอยสังข์ เมืองติดอยู่กับแม่น้ำกวัง ใช้แม่น้ำเป็นคูเมืองด้านตะวันออก และขุดคูต่อเชื่อมให้ล้อมรอบเวียง มีแนวคิดในการวางผังเมือง โดยใช้คติความเชื่อเรื่องทิศ ประกอบกับลักษณะทางกายภาพของเมือง นำมาสู่การกำหนดพื้นที่โดยกำหนดการวางแนวแกน โดยแกนหลักในแนวทิศเหนือ-ใต้ คือ แนวถนนอินทวงยศในปัจจุบัน เริ่มจากประตูข้างสี่ฟากกลางเมืองลงมาถึงประตูด้านทิศใต้ แกนนี้มีความสำคัญเปรียบเสมือนสันหลังของเมือง ถือเป็นแกนแห่งอำนาจ ซึ่งสองข้างทางที่แนวแกนตัดผ่านจะเป็นที่ตั้งสถานที่สำคัญ เช่น วัดพระธาตุหริภุญชัย พระราชวัง พระลาน หรือ ช่วงหลวง แกนรองลงมาในแนวทิศตะวันออก ทิศตะวันตก ลักษณะตัดกับแกนแนวหลัก คือ ถนนไชยมงคล และถนนมุกดาในปัจจุบัน เมืองเก่าลำพูนเติบโตต่อเนื่องมายาวนาน นับเป็นเมืองประวัติศาสตร์ที่ยังมีชีวิตที่มีร่องรอยหรือองค์ประกอบทางสถาปัตยกรรม และภูมิทัศน์ชุมชนของเมืองเก่าที่มีคุณค่าที่สะท้อนให้เห็นถึงอัตลักษณ์ และบรรยากาศของเมืองเก่าที่เห็นได้อย่างชัดเจน

อย่างไรก็ตาม อาจกล่าวได้ว่าเมืองลำพูนเป็นเมืองประวัติศาสตร์ที่มีการที่มีการเติบโตช้า และนักวิชาการมักเรียกเมืองประเภทนี้ว่าเป็นเมืองที่มีการใช้งานน้อย โดยการเติบโตของเมืองกลับมุ่งออกไปทางทิศตะวันออก นอกเขตเมืองเก่า เพราะได้มีการริเริ่มก่อตั้งนิคมอุตสาหกรรมขึ้นในลำพูนมาตั้งแต่ พ.ศ. ๒๕๒๘ และศูนย์กลางทางเศรษฐกิจเริ่มย้ายออกไปนอกเขตเมืองเก่า ภายในเขตเมืองเก่ากลับซบเซา ปราศจากกิจกรรมทางเศรษฐกิจที่สำคัญ และค่อนข้างเงียบเหงา โดยเฉพาะเมื่อมีการย้ายศูนย์ราชการออกไปนอกเมืองลำพูน และย้ายศาลากลางบริเวณใจกลางเมืองเก่าออกไป ตั้งแต่ปลายปี พ.ศ. ๒๕๖๓ ที่ผ่านมายกเว้นบริเวณโดยรอบวัดพระธาตุหริภุญชัย ซึ่งเป็นแม่เหล็กสำคัญที่ดึงดูดนักท่องเที่ยว และผู้ศรัทธาจากพื้นที่ห่างไกลทั้งในและต่างประเทศ เมืองเก่าลำพูนจึงมีปัญหาด้านความเสื่อมโทรมและการสูญสลายขององค์ประกอบสำคัญต่าง ๆ ซึ่งมีผลต่อคุณค่าความสำคัญของพื้นที่เมืองเก่าอย่างหลีกเลี่ยงไม่ได้ โดยเฉพาะถนนสายหลักในเขตเมืองเก่า ได้แก่ ถนนอินทวงยศ (ทิศเหนือ-ใต้) ถนนไชยมงคลและถนนมุกดา (ทิศตะวันออก-ตะวันตก) ซึ่งเป็นแนวแกนที่มีความสำคัญในอดีต นับเป็นเส้นทางที่เชื่อมองค์ประกอบเมืองที่มีคุณค่า^๑

^๑ สุภาวดี คำรังษี และ ปราณอม ต้นสุขานันท์, “ความเร่งด่วนในการอนุรักษ์สถาปัตยกรรมที่มีคุณค่าบนถนนสายหลักในเมืองเก่าลำพูน”, เจ-ตี วารสารวิชาการ การออกแบบสภาพแวดล้อม, ปีที่ ๘ ฉบับที่ ๒ (กรกฎาคม - ธันวาคม ๒๕๖๔) : ๕.

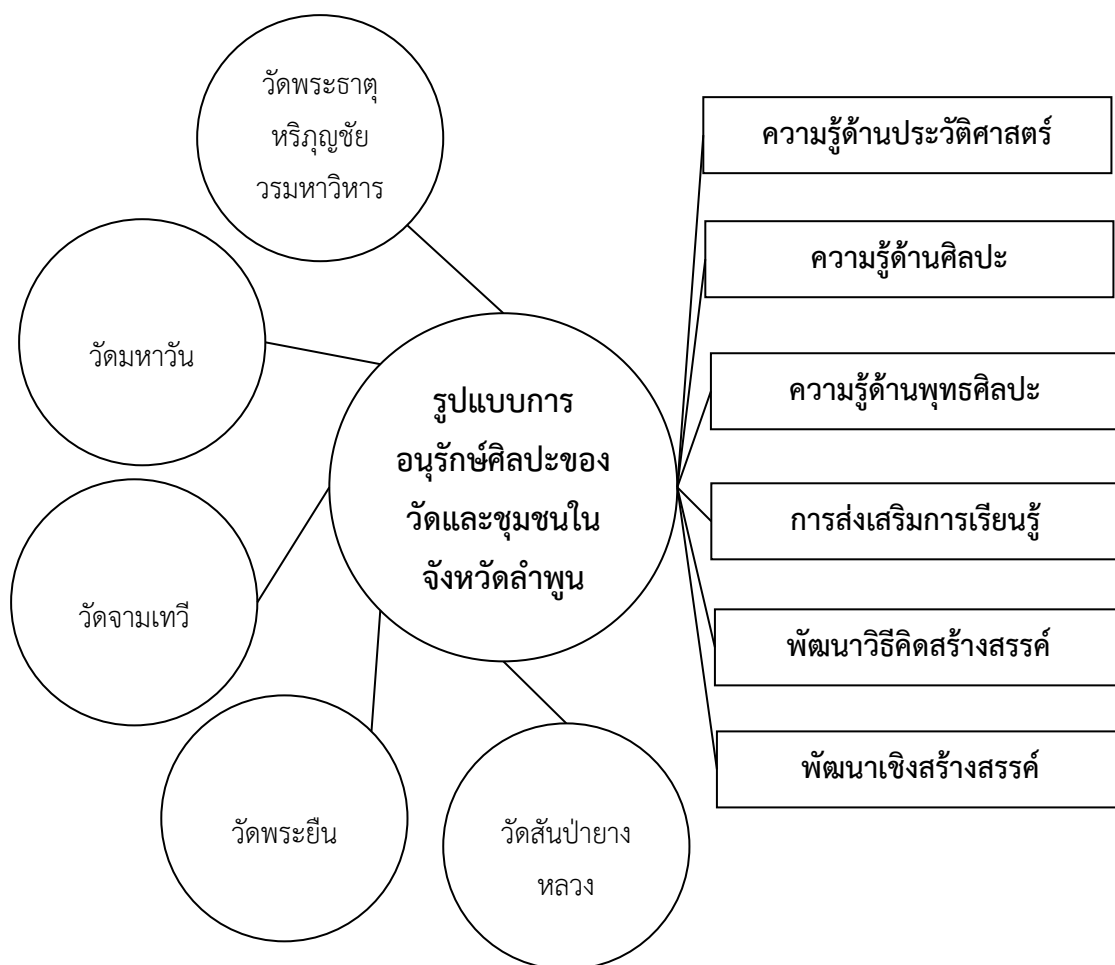

๔.๑.๑ วัดพระธาตุหริภุญชัย ตำบลในเมือง อำเภอเมือง จังหวัดลำพูน

วัดพระธาตุหริภุญชัยวรมหาวิหาร เป็นปูชนียสถานสำคัญในภาคเหนือ สิ่งศักดิ์สิทธิ์ที่อยู่คู่เมืองลำพูนมาอย่างยาวนานตั้งอดีตนับเวลามากกว่าพันปี ตั้งอยู่ใจกลางเมืองลำพูน ห่างจากศาลากลางจังหวัดประมาณ ๑๕๐ เมตร มีถนนล้อมรอบสี่ด้าน คือ ถนนอัฐราส ทางทิศเหนือ ถนนชัยมงคล ทางทิศใต้ ถนนรอบเมือง ทางทิศตะวันออก นอกจากนี้ยังเป็นองค์พระธาตุประจำปีเกิดของคนเกิดปีระกา พระบรมธาตุหริภุญชัย ภายในบรรจุพระเศวตบรมธาตุบรรจุในโกศทองคำ ประดิษฐานในพระเจดีย์ ประกอบด้วยฐานปัทมแบบฐานบัวลูกแก้ว ย่อเก็จ ต่อจากฐานบัวลูกแก้วเป็นฐานเชิงกลมสามชั้น ตั้งรับองค์ระฆังกลม บัลลังก์ย่อเหลี่ยม สูง ๒๕ วา ๒ ศอก ฐานกว้าง ๑๒ วา ๒ ศอก ๑ คืบ มีสี่ตติ- บัญชร (รั้วเหล็กและทองเหลือง) ๒ ชั้น สำเภาทอง ประดิษฐานอยู่ประจำรั้วชั้นนอก ทั้งทิศเหนือ และทิศใต้ มีซุ้มกุ่มภัณฑ์ และฉัตรประจำสี่มุม และหอคอยประจำทุกด้านรวม ๔ หอ บรรจุพระพุทธรูป นั่งทุกหอ นอกจากนี้ยังมีโคมประทีป และแท่นบูชาก่อประจำไว้เพื่อเป็นที่สักการะบูชาของพุทธศาสนิกชนทั่วไป

วัดพระธาตุหริภุญชัย วรมหาวิหาร เดิมทีเป็นพระราชวังของพระเจ้าอภัยราชา กษัตริย์ผู้ครองนครหริภุญชัย องค์ที่ ๓๓ ต่อจากพระนางจามเทวี ปฐมบรมกษัตริย์ของเมืองหริภุญชัย บริเวณกำแพงพระราชวังของพระเจ้าอภัยราชาได้แบ่งออกเป็น ๒ ชั้น คือ ชั้นนอกและชั้นใน ในกาลต่อมา

ภายหลังพระเจ้าอาทิตย์ราชได้ถวายราชวังของพระองค์ให้เป็นสังฆารามไว้กับทางพระพุทธศาสนา เมื่อถวายเป็นสังฆารามแล้ว ได้รื้อกำแพงชั้นนอกออกแล้วปั้นสิ่งคู่หนึ่งไว้ที่ซุ้มประตูด้านทิศ ตะวันออก เป็นสิ่งขนาดใหญ่ประดับเครื่องทรง ยืนอ้าปากประดิษฐานไว้แทน ตามคติโบราณทางเหนือซึ่งนิยมสร้างสิ่งเฝ้าวัด วัดพระธาตุหริภุญชัย จึงมีกำแพงสองชั้นตามรูปลักษณะของพระราชวังเดิมของพระเจ้าอาทิตย์ราช คือ รอบบริเวณวัดชั้นนอกชั้นหนึ่ง และก่อกำแพงเป็นศาลาบาตรรอบองค์พระธาตุหริภุญชัยเป็นกำแพงชั้นในอีกชั้นหนึ่ง

การอนุรักษ์ศิลปะของวัดและชุมชนวัดพระธาตุหริภุญชัย ได้ให้ความสำคัญกับคุณค่าในศิลปกรรมต่างๆ เป็นอย่างมาก ซึ่งจากการวิจัย สามารถนำเสนอได้ดังนี้

๑) ความรู้ด้านประวัติศาสตร์

อาณาจักรหริภุญชัย นับเป็นแหล่งอารยธรรมมอญหรือทวารวดีแห่งสุดท้ายที่มีอิสระ สืบทอดมาถึงพุทธศตวรรษที่ ๑๘ ขณะที่อารยธรรมมอญทางตอนใต้ของพม่าถูกอาณาจักรพุกาม ครอบงำมาตั้งแต่พุทธศตวรรษที่ ๑๕-๑๖ แล้ว ส่วนในบริเวณภาคกลางและภาคอีสานของไทยก็ถูก กลืนด้วยอารยธรรมเขมร ที่มีเมืองพระนครเป็นศูนย์กลาง ตามตำนานกล่าวถึงพระนางจามเทวีผู้นำ อารยธรรมทวารวดีจากลพบุรีขึ้นมายังหริภุญชัย ตั้งแต่ราวพุทธศักราช ๑๓๐๐

“หริภุญไชย” เป็นชื่อของแคว้น หรืออาณาจักรโบราณในภาคเหนือตอนบนของประเทศ ไทย มีศูนย์กลางอยู่ที่เมืองลำพูน เป็นแคว้นที่มีอารยธรรม มีวัฒนธรรมเฉพาะเป็นเอกลักษณ์ และมี วิวัฒนาการงานศิลปกรรมที่ได้รับอิทธิพลจากศิลปะอื่นๆ จนเกิดการผสมผสานเข้าด้วยกัน และ คลี่คลายเป็นศิลปะที่มีลักษณะเฉพาะเป็นของตัวเอง จนกลายเป็นศิลปะหริภุญไชยอย่างแท้จริง ดังจะ ปรากฏในงานศิลปกรรมประเภทประติมากรรม งานประติมากรรมสมัยหริภุญไชยที่น่าสนใจ

เมืองหริภุญชัย ในตำนานยังเล่าว่าการเกิดขึ้นของเมืองหริภุญชัย สัมพันธ์กับความเชื่อทาง พุทธศาสนา ซึ่งพระพุทธเจ้าเคยเสด็จเยือนเพื่อโปรดสัตว์ และทรงพยากรณ์ว่าในอนาคตจะเกิดเป็น เมืองหริภุญชัยขึ้น รวมถึงเป็นที่ประดิษฐานพระบรมธาตุของพระองค์ด้วย จากนั้นอีกหนึ่งพันปีต่อมา ฤๅษี ๕ องค์ได้ร่วมกันสร้างเมือง พร้อมกับเชิญพระนางจามเทวีแห่งเมืองละโว้มาปกครอง พระนาง จามเทวีท่านนี้เมื่อเสด็จมา ได้นำช่างฝีมือและผู้มีความรู้แขนงต่างๆ มาวางรากฐานทางการเมือง การ ปกครอง ความเชื่อ งานศิลปกรรม วัฒนธรรมประเพณีเอาไว้ จนผู้คนต่างยกย่องว่าหริภุญชัยในยุค พระนางจามเทวี คือยุคที่รุ่งเรืองสุดๆ

เมืองหริภุญชัย ตั้งอยู่ริมแม่น้ำกวัง ผังเมืองเป็นรูปสี่เหลี่ยมผืนผ้ามุมเมืองทั้ง ๔ มุม จากหลักฐานระบุว่าเมืองนี้เริ่มต้นมีพัฒนาการมาตั้งแต่สมัยพุทธศตวรรษที่ ๑๔ แล้วเจริญรุ่งเรืองเป็น เมืองศูนย์กลางทางภาคเหนืออย่างมากในช่วงพุทธศตวรรษที่ ๑๖-๑๗ กระทั่งในปี พ.ศ.๑๘๓๕ หริภุญ ชัยถูกพญามังรายแห่งเชียงรายได้เข้ายึดครอง ทำให้บทบาททางการเมืองการปกครองของเมืองนี้ยุติลง แต่เราก็ยังคงไว้ซึ่งความเป็นศูนย์กลางทางพุทธศาสนาและศูนย์กลางด้านศิลปวัฒนธรรม อีกพักใหญ่ ก่อนย้ายฐานมายังอาณาจักรล้านนา ราชธานีที่เกิดขึ้นใหม่ในเวลาต่อมา วันนี้แม้เวลาจะผ่านมานับพันปี แล้ว แต่มรดกแห่งหริภุญชัยหลายๆ อย่างยังคงอยู่ให้ชนรุ่นหลังได้ศึกษากัน โดยเฉพาะในด้านงาน ศิลปกรรมที่แนบแน่นกับพุทธศาสนาที่ยังคงความอมตะมาจนถึงทุกวันนี้

วัดพระธาตุหริภุญชัย รวมหาวิหาร ตั้งอยู่ใจกลางเมืองลำพูนมีถนนล้อมรอบสี่ด้าน สร้าง ขึ้นเมื่อ พ.ศ. ๑๖๕๑ มีสิ่งที่น่าสนใจคือ ซุ้มประตูซึ่งก่อนที่จะเข้าไปในบริเวณวัด ต้องผ่านซุ้มประตูก่อ

อิฐถือปูนประดับลวดลายวิจิตรพิสดาร เป็นฝีมือโบราณสมัยศรีวิชัย ประกอบด้วยซุ้มยอดเป็นชั้น ๆ เบื้องหน้าซุ้มประตูมีสิงห์ใหญ่คู่หนึ่งยืนเป็นสง่าบนแท่นสูงประมาณ ๑ เมตร สิงห์คู่นี้บั้นขึ้นในสมัยพระเจ้าอาทิตยราช เมื่อทรงถวายเป็นสังฆารามวิหารหลวง เมื่อผ่านซุ้มประตูเข้าไปแล้วจะเห็นวิหารหลังใหญ่ เรียกว่า วิหารหลวง เป็นวิหารหลังใหญ่ มีพระระเบียงรอบด้านและมีมุขออกทั้งด้านหน้าและด้านหลัง เป็นวิหารที่สร้างขึ้นใหม่แทนวิหารหลังเก่า ซึ่งถูกพายุพัดพังทลายไปเมื่อ พ.ศ. ๒๔๖๖ ภายในวัดเต็มไปด้วยโบราณสถานล้ำค่ามากมาย ตั้งแต่ซุ้มประตูก่ออิฐถือปูนประดับลวดลายวิจิตรพิสดาร อันเป็นฝีมือช่างโบราณสมัยศรีวิชัย มีซุ้มยอดเป็นชั้น ๆ ด้านหน้าซุ้มประตูมีสิงห์ใหญ่คู่หนึ่งยืนเป็นสง่าบนแท่นสูงประมาณ ๑ เมตร

วิหารหลวง เป็นวิหารหลังใหญ่ที่จะพบเมื่อเดินผ่านซุ้มประตูเข้ามา วิหารหลังนี้มีพระระเบียงรอบด้าน มีมุขออกทั้งด้านหน้าและด้านหลัง วิหารหลวงหลังปัจจุบันเป็นวิหารที่สร้างขึ้นใหม่แทนวิหารหลังเก่าที่ถูกพายุพัดพังทลายไปเมื่อปีพ.ศ. ๒๔๕๘ วิหารนี้ใช้เป็นที่บำเพ็ญกุศลและประกอบศาสนกิจทุกวันพระ ภายในวิหารประดิษฐานพระพุทธรูปปฏิมาใหญ่ ๓ องค์ ลงรักปิดทองบนแท่นแก้ว และมีพระพุทธรูปปฏิมาโลหะขนาดกลางสมัยเชียงแสนชั้นต้นและชั้นกลางอีกหลายองค์

พระบรมธาตุหริภุญชัย ตั้งอยู่หลังวิหารหลวง เป็นที่ประดิษฐานพระเศวตฉัตรบรรจุในโกศทองคำ เจดีย์ประกอบด้วยฐานปัทมแบบฐานบัวลูกแก้วย่อเก็จ ต่อจากฐานบัวลูกแก้วเป็นฐานเชิงกลมสามชั้น ตั้งรับองค์ระฆังกลม บัลลังก์ย่อเหลี่ยม เจดีย์มีลักษณะใกล้เคียงกับพระธาตุคอกยสุเทพที่จังหวัดเชียงใหม่ มีสถูปยูน (ระเบียงหอกซึ่งเป็นรั้วเหล็กและทองเหลือง) ๒ ชั้น สำเกาทองประดิษฐานอยู่ประจำรั้วชั้นนอกทั้งทิศเหนือและทิศใต้ มีซุ้มกุ่มภัณฑ์และฉัตรประจำสี่มุม หอคอยประจำทุกด้านรวม ๔ หอ บรรจุพระพุทธรูปนั่งทุกหอ นอกจากนี้ยังมีโคมประทีปและแท่นบูชาก่อประจำไว้เพื่อเป็นที่สักการะบูชาของพุทธศาสนิกชนทั่วไป

สุวรรณเจดีย์หรือปทุมวดีเจดีย์ ตั้งอยู่ทางทิศตะวันตกเฉียงเหนือขององค์พระธาตุหริภุญชัย เป็นเจดีย์ที่มีลักษณะการก่อสร้างแบบเดียวกับเจดีย์สี่เหลี่ยม หรือเจดีย์กู่กุด ที่วัดจามเทวีจังหวัดลำพูน องค์เจดีย์สร้างด้วยศิลาแลงและอิฐ เป็นเจดีย์ทรงปราสาทมีฐานสี่เหลี่ยมซ้อนขึ้นไปห้าชั้น โดยแต่ละชั้นประดับซุ้มจรนำทั้งสี่ด้าน ด้านละสามซุ้ม ภายในซุ้มจะประดิษฐานพระพุทธรูปดินเผาประทับยืนประทับอยู่ ซึ่งมีร่องรอยของการลงรักปิดทอง ปัจจุบันเหลือให้เห็นเพียงไม่กี่องค์ ส่วนบนสุดของเจดีย์เป็นกลีบบัวปูนปั้นหุ้มด้วยโลหะแผ่น ส่วนยอดปลายสุดทำเป็นกรวยแหลมเรียวยาวขึ้นไป สุวรรณเจดีย์องค์นี้มีพระพิมพ์ที่สำคัญและมีชื่อเสียงของเมืองลำพูนบรรจุอยู่ภายใน คือพระเป็ม

หอรระฆัง ตั้งอยู่ทางทิศตะวันออกเฉียงเหนือขององค์พระธาตุหริภุญชัย เป็นหอสำหรับแขวนระฆังและกังสดาลขนาดใหญ่ สร้างขึ้นโดย พระครูพิทักษ์เจติยานุกิจ (ครูบาคำฟู) เมื่อ พ.ศ. ๒๔๘๑ ด้านบนแขวนระฆังขนาดใหญ่ซึ่งหล่อขึ้นในสมัยเจ้าหลวงดาราติเรกรัตนไพโรจน์ เจ้าผู้ครองนครลำพูน องค์ที่ ๗ และชั้นล่างห้อยกังสดาลขนาดใหญ่ ซึ่งหล่อขึ้นเมื่อ พ.ศ. ๒๔๐๓ ฝีมือครูบาศรีจันทรญาณวราสีมहाเถร เจ้าอาวาสวัดป่าเมืองแพร่ และเจ้าหลวงเมืองเชียงใหม่ เป็นศรัทธาสร้างหล่อกังสดาลนี้ ในวัดพระสิงห์เมืองเชียงใหม่ เพื่อไว้เป็นเครื่องบูชาพระธาตุหริภุญชัย

นอกจากนี้ ภายในวัดยังมีสถานที่สำคัญอีกหลายแห่ง อาทิ วิหารพระเจ้าทันใจ วิหารพระเจ้าองค์แดง รอยพระพุทธรูปบาทสี่ดวง วิหารพระนอน เป็นต้น รวมถึงอาคารพิพิธภัณฑ์ ๕๐ ปี ซึ่งเป็น

สถานที่จัดแสดงวัตถุโบราณและสิ่งของต่าง ๆ มากมาย นอกจากวัดพระธาตุหริภุญชัยจะเป็นศาสนสถานที่มีความงดงาม ทรงคุณค่า ทำให้จิตใจสงบสุข ร่มเย็นแล้วที่นี่ยังเป็นแหล่งให้ความรู้ไปในขณะเดียวกัน

๒) ความรู้ด้านศิลปะ^๒

หลักฐานทางตำนานท้องถิ่นระบุเรื่องราวตรงกันว่า ฤๅษีวาสุเทพเป็นผู้สร้างเมืองหริภุญไชยขึ้นเมื่อ พ.ศ.๑๒๐๔^๓ ภายหลังจากสร้างเสร็จแล้ว ๒ ปี ฤๅษีวาสุเทพจึงได้ทูลเชิญพระนางจามเทวีขึ้นมาปกครอง แต่จารึกที่พบที่เวียงมะโน อำเภอหางดง จังหวัดเชียงใหม่ กำหนดอายุโดยวิธีการทางวิทยาศาสตร์หรือคาร์บอน ๑๔ ได้ระหว่าง พ.ศ.๑๓๑๐ - ๑๓๑๑^๔ ซึ่งจะเห็นได้ว่ามีระยะเวลาต่างกันถึงเกือบ ๑๐๐ ปี แต่อย่างน้อยก็ทำให้ทราบว่า เมืองหริภุญไชยมีอายุเก่าแก่ไปถึงพุทธศตวรรษที่ ๑๓ - ๑๔ และมีหลักฐานยืนยันว่ามีความสัมพันธ์กับอาณาจักรทวารวดีจริงตามที่อ้างในตำนาน และหลังจากได้ก่อร่างสร้างตัวจนเข้มแข็งจึงได้แผ่ขยายอำนาจลงทางใต้ คือ การสร้างเมืองเขลางค์ (ลำปาง) ในลุ่มแม่น้ำวัง และแผ่ขยายอำนาจขึ้นมาจนถึงที่ราบลุ่มของที่ตั้งเมืองเชียงใหม่ เช่น เวียงมะโน เขตอำเภอหางดง เวียงท่ากาน เขตอำเภอสันป่าตอง เป็นต้น ในการขึ้นมาปกครองเมืองหริภุญไชย พระนางจามเทวีได้นำพระพุทธรูปศานานิกายเถรวาทแบบรามัญหรือมอญขึ้นมา ประกอบด้วย คณะสงฆ์ นักปราชญ์ราชบัณฑิต ช่างศิลปะแขนงต่างๆ และศิลปินวัฒนธรรมแบบทวารวดี ซึ่งเป็นวัฒนธรรมมอญขึ้นมาเผยแพร่ในที่ราบลุ่มแม่น้ำปิงตอนบน ชนชั้นปกครองใช้อักษรมอญ ส่วนชนชั้นล่างเป็นกลุ่มชนพื้นเมือง นับได้ว่าพระพุทธรูปศานานิกายเถรวาทอย่างมั่นคงและเจริญรุ่งเรืองในเมืองหริภุญไชย

ศิลปะหริภุญชัย เป็นศิลปะในอาณาจักรหริภุญชัย มีศูนย์กลางความเจริญอยู่ที่เมืองหริภุญชัย (จังหวัดลำพูนในปัจจุบัน) งานช่างของเมืองนี้ เกี่ยวข้องกับงานช่างที่มีความเจริญรุ่งเรืองอยู่ก่อนของราชธานีพุกาม ประเทศพม่า มีวิวัฒนาการงานศิลปกรรมที่ได้รับอิทธิพลจากศิลปะอื่น ๆ จนเกิดการผสมผสานเข้าด้วยกัน และคลี่คลายเป็นศิลปะที่มีลักษณะเฉพาะเป็นของตัวเอง รูปแบบสถาปัตยกรรมเจดีย์อันเป็นเอกลักษณ์ของหริภุญชัย เกี่ยวเนื่องกับ "รูปแบบทรงปราสาท" นอกจากได้รับอิทธิพลจากพม่าแบบพุกาม ยังมีลักษณะบางประการที่เกี่ยวข้องกับสถาปัตยกรรมแบบทวารวดีด้วย

^๒ สุรพล ดำริห์กุล, *แผ่นดินล้านนา*, (กรุงเทพมหานคร: เคล็ดไทย, ๒๕๔๕), หน้า ๑๓.

^๓ พระรัตนปัญญาเถระ, เขียน, แสง มนวิฑูร, แปล, *ชินกาลมาลีปกรณ์*, พิมพ์ครั้งที่ ๒, (กรุงเทพฯ: มหาจุฬาลงกรณราชวิทยาลัย, ๒๕๕๐), หน้า ๘๐ - ๘๑.

^๔ A. B. Grisword and Prasert Na Nagara "An inscription in Old Mon from Wieng Mano in Chiangmai Province," *Journal of the Society*, ๕๙ pt. (January ๑๙๗๙): ๑๕๓-๑๕๖.

สำหรับสิ่งก่อสร้างอื่น ๆ เช่น วิหาร อุโบสถ หอไตร หรือบ้านเรือน ย่อมล้วนมีโครงสร้างหลังคา เครื่องไม้ น่าจะมุงด้วยแป้นเกล็ด (แผ่นไม้แทนกระเบื้อง) หรือมุงด้วยกระเบื้องดินเผา จึงชำรุดเสียหายไปหมด ไม่เหลือหลักฐานให้ศึกษาได้แล้วในสภาพปัจจุบัน

งานประติมากรรมในศิลปะทวารวดี โดยเฉพาะพระพุทธรูปส่วนใหญ่นิยมสร้างขึ้นจากดินเผา ศิลา สำริด และปูนปั้น ดังนั้นจึงไม่ใช่ประติมากรรมลอยตัว แต่เป็นประติมากรรมที่สร้างขึ้นประดับศาสนสถาน และงานส่วนใหญ่สร้างขึ้นเนื่องในพุทธศาสนาแบบเถรวาท

พระพุทธรูปสมัยทวารวดีแบ่งออกได้เป็น ๓ ระยะ คือ ระยะที่ ๑ พุทธศตวรรษที่ ๑๓-๑๕ อิทธิพลศิลปะทวารวดีจากภาคกลางของประเทศไทย ระยะที่ ๒ พุทธศตวรรษที่ ๑๕-๑๖ อิทธิพลศิลปะเขมร และระยะที่ ๓ พุทธศตวรรษที่ ๑๗-๑๘ อิทธิพลศิลปะพุกาม และมีลักษณะที่เป็นศิลปะทวารวดีอย่างแท้จริง คำว่าพระพุทธรูปสมัยทวารวดีอย่างแท้จริง คือ พระพุทธรูปที่สร้างจากดินเผาและปูนปั้น ที่แม้จะได้รับอิทธิพลจากศิลปะทวารวดี ศิลปะเขมร และศิลปะพุกาม แต่มีเอกลักษณ์เฉพาะตัว เช่น ประติมากรรมพระเศียรพระพุทธรูปดินเผาที่จัดแสดงในพิพิธภัณฑสถานแห่งชาติทวารวดี จังหวัดลพบุรี และพระเศียรพระพุทธรูปดินเผาที่จัดแสดงพิพิธภัณฑสถานแห่งชาติเชียงใหม่ พระเศียรพระพุทธรูปนี้มีลักษณะค่อนข้างแบน พระพักตร์สี่เหลี่ยม พระพักตร์เคร่งขรึม พระนลาฏกว้าง พระขนงเป็นสันนูนต่อกัน และมีเส้นขีดซ้อนกันขนานอยู่เบื้องใต้ พระเนตรโปน ถือได้ว่าเป็นลักษณะเฉพาะอย่างแท้จริง มีความแตกต่างจากพระพุทธรูปทวารวดี ในช่วงก่อนพุทธศตวรรษ ๑๗-๑๘ และลักษณะของพระนาสิกแบนใหญ่ พระโอษฐ์แฉกกว้างแบบทวารวดี และมีขอบพระโอษฐ์หนา พระมัสสุเป็นเส้นขีดอยู่เหนือพระโอษฐ์ ซึ่งรูปแบบเฉพาะอย่างแท้จริงของพระพุทธรูปสมัยทวารวดี คือ ขมวดพระเกศาที่เป็นเกลียวยกขึ้นสูงขึ้นมาอย่างมาก และมีอุษณีษะทรงกรวยขนาดใหญ่ ส่วนใหญ่ขมวดพระเกศามักทำจากดินเผา นำไปเผาก่อนแล้วนำมาติดกับพระเศียรในภายหลัง และนิยมทำขอบพระพักตร์เป็นสันแนวตั้งขึ้นมาระหว่างพระนลาฏกับขมวดพระเกศา คล้ายกับที่เรียกว่า ไรพระศก นอกจากนี้ รูปแบบและลวดลายของเศษเครื่องปั้นดินเผา ยังเป็นที่รู้จักกันในชื่อ *เครื่องถ้วยทวารวดี* บางท่านกำหนดว่า มีอายุระหว่างพุทธศตวรรษที่ ๑๔-๑๕ ส่วนนักวิชาการบางท่าน ได้กำหนดอายุของศิลปะทวารวดีเก่าขึ้นไปอีกว่า น่าจะมีอายุราวพุทธศตวรรษที่ ๑๓-๑๔ เครื่องปั้นดินเผาทวารวดีนี้มีรูปแบบของหม้อน้ำที่มีรูปกลม เชิงกว้าง หรือรูปแบบของคนโท ซึ่งมีรูปกลมคอเรียวยาว และตกแต่งด้วยการเขียนสีแดง ทั้งเป็นเส้นธรรมดาที่ส่วนคอ ไหล่ และตัวคนโท และบางใบก็เขียนเป็นลวดลาย ที่ตัวคนโทอย่างสวยงาม

๓) ความรู้ด้านพุทธศิลปะ

รูปแบบศิลปกรรมกรรมล้านนา ที่สร้างขึ้นก่อน พ.ศ.๑๘๓๙ หรือก่อนการรวมอาณาจักรล้านนา คือ “สมัยทวารวดี” สถาปัตยกรรมที่สร้างขึ้นในนี้ปรากฏมากในพื้นที่เมืองลพบุรี อันเป็นศูนย์กลางการปกครอง ได้แก่ เจดีย์กุฎ ซึ่งเจดีย์สี่เหลี่ยม และรัตนเจดีย์เป็นเจดีย์แปดเหลี่ยมใน

วัดเดียวกัน คือ วัดที่เรียกกันในชั้นหลังว่า วัดจามเทวี เจดีย์ทั้งสององค์นี้ก่อเป็นทรงปราสาท คำว่า ปราสาทหมายถึงเรือนหลายชั้น แต่เมื่อเป็นสิ่งก่อสร้างทางศาสนาในรูปของสถูปเจดีย์ เพื่อประดิษฐาน พระบรมธาตุ หรือประดิษฐานพระพุทธรูป ก็ไม่จำเป็นต้องทำเป็นชั้นซ้อนจริง เพราะมิได้ใช้พื้นที่ ภายในเพื่อประกอบศาสนกิจการทำซ้อนชั้นจึงเป็นรูปแบบสัญลักษณ์เท่านั้น ต่อเนื่องจากชั้นซ้อนย่อม เคยมียอดแหลมอยู่ประเภทเรือนยอด หรือกุฎาคาร ก็เป็นประสาอีกด้วย ซึ่งตัวอย่างหลักฐาน สถาปัตยกรรมดังกล่าวข้างต้นชี้ให้เห็นความเกี่ยวเนื่องกับรูปแบบทรงปราสาท อันเป็นหลักฐานที่ หลงเหลือมาในปัจจุบัน คงเหลือเฉพาะสถาปัตยกรรมเจดีย์ (ใช้วัสดุที่เป็นอิฐหรือศิลาแลงให้เหมาะสม กับโครงสร้าง) รูปแบบเจดีย์จึงมีแรงบันดาลใจสำคัญจากสถาปัตยกรรมสมัยทริภุญไชยที่ยังคงมี ลักษณะบางประการที่เกี่ยวเนื่องกับสถาปัตยกรรมแบบทวารวดีด้วยเช่นกัน พร้อมๆ กับแรงบันดาลใจ จากศิลปะพม่าแบบพุกาม และลักษณะบางประการที่เป็นเอกลักษณ์ของงานช่างพื้นถิ่นในช่วงก่อน การตั้งอาณาจักรล้านนา อนึ่ง รูปแบบสถาปัตยกรรมในสมัยนี้จะส่งอิทธิพลหรือเป็นต้นแบบให้กับ สถาปัตยกรรมล้านนาที่จะพัฒนาขึ้นในยุคต่อมาด้วย สำหรับสิ่งก่อสร้างอื่นๆ เช่น วิหาร อุโบสถ หอ ไตร หรือบ้านเรือน ย่อมล้วนมีโครงหลังคาเครื่องไม้ น่าจะมุงด้วยแป้นเกล็ด(แผ่นไม้แทนกระเบื้อง) หรือมุงด้วยกระเบื้องดินเผา จึงชำรุดเสียหายไปหมด ไม่เหลือหลักฐานให้ศึกษาได้แล้วในสภาพ ปัจจุบัน ศิลปกรรมด้านงานประติมากรรมในศิลปะทริภุญไชย งานประติมากรรมในศิลปะทริภุญไชย โดยเฉพาะพระพุทธรูปส่วนใหญ่นิยมสร้างขึ้นจากดินเผา ศิลา สำริด และปูนปั้น ดังนั้นจึงไม่ใช่ ประติมากรรมลอยตัว แต่เป็นประติมากรรมที่สร้างขึ้นประดับศาสนสถาน และงานส่วนใหญ่สร้างขึ้น เนื่องในพุทธศาสนาแบบเถรวาท^๕ ซึ่งพระพุทธรูปสมัยทริภุญไชยแบ่งตามช่วงระยะเวลา โดยใช้ ลักษณะความแตกต่างทางด้านอิทธิพลศิลปะที่ปรากฏตามช่วงระยะเวลา เป็น ๓ ระยะ คือ ระยะที่ ๑ พุทธศตวรรษที่ ๑๓-๑๕ อิทธิพลศิลปะทวารวดีจากภาคกลางของประเทศไทย ระยะที่ ๒ พุทธ ศตวรรษที่ ๑๕-๑๖ อิทธิพลศิลปะเขมร และ ระยะที่ ๓ พุทธศตวรรษที่ ๑๗-๑๘ อิทธิพลศิลปะพุกาม และมีลักษณะที่เป็นศิลปะทริภุญไชยอย่างแท้จริง

พระธาตุเจดีย์ มีประวัติการสร้างมาตั้งแต่สมัยทริภุญไชย เป็นเจดีย์ที่พระเจ้าอาทิตย์ราช ทรงโปรดให้สร้างขึ้นภายในบริเวณที่เป็นพระราชวังของพระองค์ เพื่อประดิษฐานพระบรมสารีริกธาตุ ประกอบด้วย ธาตุกระหม่อม ธาตุกระดูกอก ธาตุกระดูกนิ้วมือ และธาตุย่อยอีกเต็มบาตรหนึ่ง ตาม พุทธทำนายลักษณะทางสถาปัตยกรรมขององค์พระธาตุทริภุญชัย เดิมเจดีย์เป็นเจดีย์ทรงปราสาท ตามที่ปรากฏในหนังสือตำนานพระธาตุทริภุญชัย กล่าวว่า มีลักษณะเป็นสถูปสี่เหลี่ยมทรงปราสาท ที่มีซุ้มทวาร เข้า-ออกทะลุกันได้ทั้งสี่ด้าน มีปราสาทสี่เหลี่ยมอยู่ตรงมุมละองค์ก่อด้วยศิลาแลง ซึ่งเป็น วัตถุดิบที่มีมากอยู่ในเมืองนี้ ภายในเป็นแท่นสำหรับประดิษฐานพระโกศที่บรรจุพระบรมสารีริกธาตุ ในสมัยของพญาสุรพสิทธิ กษัตริย์แห่งราชวงศ์จามเทวีวงศ์ ทรงโปรดให้ปฏิสังขรณ์เจดีย์เดิมที่พญา

^๕ สงวน รอดบุญ, ศิลปกรรมไทย, (กรุงเทพมหานคร: โรงพิมพ์การศาสนา, ๒๕๒๘). หน้า ๖๙.

อาทิตยราชทรงสร้างไว้ และได้ขุดร่องทวารประตูเข้า-ออก ทั้งสี่เพื่อความปลอดภัย รูปทรงสี่เหลี่ยมขององค์พระบรมธาตุยังคงเป็นลักษณะเดิม คือ เป็นทรงปราสาทสี่เหลี่ยมที่กว้างใหญ่และสูง เมื่อพญามังราย ตีเมืองหริภุญชัยได้ โปรดให้ซ่อมแซมตัดแปลงองค์พระธาตุขึ้นใหม่ การปฏิสังขรณ์ครั้งนี้เป็นการเปลี่ยนแปลงทรวดทรงขององค์พระธาตุฯ จากทรงปราสาทกลายเป็นทรงเจดีย์ฐานกลมแบบทรงลังกา ในสมัยของพระเจ้าแสนเมืองมาประมาณปี พ.ศ.๑๙๕๑ โปรดให้มีการปิดทององค์พระธาตุ พ.ศ.๑๙๙๐ พระเจ้าติโลกราชกษัตริย์องค์สำคัญแห่งเมืองเชียงใหม่ ทรงร่วมกับพระมหาเมธีกรเถระ ก่อพระมหาเจดีย์ให้สูงขึ้นเป็น ๙๒ ศอก กว้างยาวขึ้น ๕๒ ศอก และได้รับการปฏิสังขรณ์เรื่อยมาเป็นรูปร่างที่เห็นเป็นอยู่ในปัจจุบัน

โดยสถาปัตยกรรมในปัจจุบัน อาจจะเป็นผลมาจากการบูรณะครั้งใหญ่ในปลายพุทธศตวรรษที่ ๒๐-๒๑ โดยส่วนฐานอยู่ในผังสี่เหลี่ยม ฐานเชิงสี่เหลี่ยมซ้อนเหลื่อมกัน ๔ ชั้น รองรับฐานปัทม์สี่เหลี่ยมย่อเก็จ ประกอบด้วยชุดบัวคว่ำ ลูกแก้วอกไก่และบัวหงายซ้อนกัน ๒ ฐาน ระหว่างฐานปัทม์แต่ละชั้นคั่นด้วยท้องไม้ขนาดใหญ่ให้สูงมากขึ้น เหนือชุดฐานปัทม์เป็นฐานหน้ากระดานในผังกลมซ้อนเหลื่อมกัน ๓ ชั้น เหนือขึ้นไปเป็นมาลัยเถาซ้อนลดหลั่นกัน ๓ ชั้น มาลัยเถาแต่ละชั้นประกอบด้วย บัวคว่ำ-บัวหงายบริเวณท้องไม้ที่คั่นระหว่างมาลัยเถาแต่ละชั้น คาดด้วยลูกแก้วอกไก่ ๒ เส้น รองรับองค์ระฆังกลมขนาดเล็ก ส่วนกลางขององค์ระฆังประดับลายประจำยามทั้ง ๘ ทิศ ระหว่างลายประจำยามแต่ละทิศมีภาพคุณนูน ของพระพุทธรูปในศิลปะสุโขทัยและจารึกอักษรไทยล้านนาปรากฏอยู่ ส่วนยอดประกอบด้วยบัลลังก์ ในผังในผังสี่เหลี่ยมย่อมุมไม้สิบสอง คาดด้วยลูกแก้วอกไก่ ๒ เส้น ก้านฉัตร(บัวฝาละมี) ปล้องไฉนและปลียอดซึ่งประดับฉัตรทองฉลุลายเกี้ยวชั้นปลายยอดฉัตรประดับลูกแก้ว

สุวรรณจังโกฏิเจดีย์ (เจดีย์ปทุมวดี) ตามตำนานกล่าวว่า สร้างโดยพระนางปทุมวดี อัครมเหสีของพระเจ้าอาทิตยราช พร้อมกับพระเจ้าอาทิตยราชทรงสร้างวัดพระธาตุหริภุญไชย ในราว พ.ศ. ๑๖๐๗ ส่วนตำนานมูลศาสนาระบุเพิ่มเติมว่า ในครั้งนั้นทรงโปรดให้ประดับทองคำบริเวณส่วนยอดขององค์เจดีย์ จึงได้ชื่อว่าสุวรรณเจดีย์ เป็นเจดีย์ในผังสี่เหลี่ยมจัตุรัส ก่ออิฐโดยมีฐานเชิงชั้นล่างเป็นศิลาแลงซ้อนกัน รองรับเรือนธาตุในผังสี่เหลี่ยมซ้อนลดหลั่นกัน ๕ ชั้น แต่ละชั้นมีซุ้มจระนมด้านละ ๓ ซุ้มรวมทั้งสิ้น ๖๐ ซุ้ม ซุ้มจระนมก่ออิฐเป็นเสายื่นออกมาจากผนังทั้ง ๒ ข้าง เหลือหลักฐานเพียงแนวก่ออิฐเรียบ ฐานล่างของเสาเป็นบัวคว่ำและลวดบัว ถัดขึ้นมาเป็นหน้ากระดาน ที่ส่วนกลางมีร่องรอยคั่นด้วยลูกแก้วอกไก่และเม็ดบัว ลักษณะเช่นเดียวกับกรอบซุ้มจระนมเจดีย์กุฎ ห้วเสาประกอบด้วยลวดบัว บัวหงายและหน้ากระดานที่รองรับปลายกรอบซุ้ม จระนมที่ยังพบร่องรอยว่ามี การประดับด้วยกลีบบัวหักปลายแหลม และเกสรบัวที่ม้วนวนเป็นรูปก้นหอย พบร่องรอยการฉาบปูนปิดทับในยุคหลัง กรอบซุ้มจระนม มีลักษณะเป็นกรอบวงโค้งขนาดเล็กต่อเนื่องกัน ๕ วง ปลายกรอบซุ้มทั้ง ๒ ข้างปัจจุบันเป็นรูปตัวเหงาซึ่งคงเป็นงานซ่อมในยุคหลัง โดยฉาบปูนปิดทับฝักเพกาใน

ยุคแรกที่ยังเหลือหลักฐานอยู่ที่ซุ้มเรือนธาตุชั้นที่ ๕ ด้านทิศตะวันตก ส่วนยอดเป็นฝักเพกาในผังสี่เหลี่ยมสูง ปลายกรอบซุ้มยังมีร่องรอยของประติมากรรมปูนปั้นลายกนกและบุคคลหรือเทวดาที่เหลือหลักฐานเพียงพระเศียรและพระวรกายในสภาพผุกร่อน พบร่องรอยเม็ดบัวเรียงประดับกรอบซุ้มจระนัมลักษณะคล้ายที่เจดีย์แปดเหลี่ยมวัดจามเทวี ต่อมาในยุคหลังจึงฉาบปูนปิดทับฝักเพกาทั้งหมดและปรับเปลี่ยนปลายกรอบวงโค้งเป็นรูปตัวหงา จึงทำให้กรอบซุ้มจระนัมของเจดีย์มีความหนาและใหญ่ ภายในซุ้มประดิษฐานพระพุทธรูป ประทับยืนแสดงปางประทานอภัย บนฐานบัวหงายเดี่ยวๆ ที่ประดับด้วยกลีบบัวรูปสามเหลี่ยมหยักปลายแหลมและเกสรบัวรูปก้นหอย พระพุทธรูปในซุ้มยกพระหัตถ์ขวาขึ้นเสมอพระอุระ พระหัตถ์ซ้ายแนบองค์ ครองจีวรห่มคลุม ชายจีวรพาดผานจากข้อพระกรข้างขวาห้อยยาวเป็นรูปสี่เหลี่ยมอยู่ในระดับพระขงค์ ที่บันพระองค์มีร่องรอยของขอบอันตราสด้วย ลักษณะของพระพุทธรูปส่วนใหญ่มีลักษณะพระพักตร์สี่เหลี่ยม พระหนูป้านพระนลาฏกว้าง พระขนงเป็นสันนูนโค้งต่อกันเป็นปีกกา พระเนตรเหลือบลงต่ำ ปลายพระนาสิกแบนใหญ่ พระโอษฐ์กว้างบางมีขอบพระโอษฐ์ ปลายพระโอษฐ์ชี้ขึ้นบน ขอบพระศกยกเป็นสันหนา ขึ้นรับขมวดพระเกศาที่ม้วนเป็นรูปก้นหอยเรียวยาวแหลม พระเกตุมาลาเป็นทรงกรวย ที่มุมเรือนธาตุแต่ละด้านก่ออิฐเป็นสันนูนขึ้นมาเป็นเสาประดับมุมเรือนธาตุ ตั้งรองรับเจดีย์จำลองซึ่งมีลักษณะเป็นเจดีย์ทรงระฆังในผังสี่เหลี่ยม ส่วนยอดของเจดีย์ยังคงสภาพสมบูรณ์โดยปรากฏชั้นบัวกลุ่มซ้อนกัน ๓ ชั้น และเกสรบัวแบบก้นหอย ซึ่งมีลักษณะคล้ายการม้วนแผ่นปูนปั้นที่ซ้อนกันหลายแผ่น เหนือขึ้นไปเป็นปล้องโฉน ในผังสี่เหลี่ยมซ้อนต่อเนื่องกัน ๓ ปล้อง รองรับปลียอดในผังสี่เหลี่ยมเรียวยาวแหลมหุ้มด้วยแผ่นทองจังโก

หอไตร สร้างโดยพระนางโป่งน้อย พระราชมารดาของพระเมืองแก้ว เมื่อปี พ.ศ. ๒๐๔๓ เพื่อใช้เป็นที่เก็บรักษาพระไตรปิฎกและพระพุทธรูปทองคำ ลักษณะเป็นอาคาร ๒ ชั้น ในผังสี่เหลี่ยมยกเก็จด้านหน้า ๓ ชั้น หันไปทางทิศตะวันตก ชั้นล่างก่ออิฐถือปูน ตั้งอยู่บนฐานสูง มีบันไดทางขึ้นอยู่ทางทิศตะวันตก ชั้นบนเป็นเครื่องไม้ประดับด้วยลวดลายปูนปั้น หลังคาลาดชั้น ๒ ชั้น มุงด้วยแผ่นกระเบื้องสำริดหันหน้าไปทางทิศตะวันตก

วิหารหลวง ตั้งอยู่ทางทิศตะวันออกของเจดีย์ประธาน ลักษณะเป็นอาคารขนาดใหญ่มีมุขหน้า-หลัง และระเบียงล้อม วิหารหลังนี้สร้างขึ้นแทนวิหารหลังเก่าซึ่งพังทลายลงเนื่องจากพายุพัดเมื่อปี พ.ศ. ๒๔๕๘ บนชุกชีด้านหลังวิหารประดิษฐานพระพุทธรูปขนาดใหญ่จำนวน ๓ องค์ เป็นพระพุทธรูปปูนปั้นปิดทอง นอกจากนั้นยังมีพระพุทธรูปหล่อโลหะขนาดกลาง ศิลปะเชียงแสนชั้นต้นและชั้นกลาง ประดิษฐานอยู่หลายองค์ ปีพ.ศ.๒๔๔๐วิหารหลังนี้ใช้เป็นสถานที่ประกอบพิธีถือน้ำพิพัฒน์สัตยา พ.ศ.๒๔๖๙ ใช้เป็นสถานที่รับมอบพระแสงราชศาสตราประจำเมือง

วิหารพระละโว้ ตั้งอยู่ทางทิศเหนือขององค์พระธาตุ เป็นวิหารที่สร้างขึ้นใหม่แทนหลังเก่าภายในประดิษฐานพระพุทธรูปยืนขนาดใหญ่เรียกว่าพระละโว้

วิหารพระพุทธรูป ตั้งอยู่ทางทิศใต้ขององค์พระธาตุ เป็นวิหารที่สร้างขึ้นใหม่แทนหลังเก่า ภายในประดิษฐานพระพุทธรูปขนาดใหญ่ก่ออิฐถือปูนลงรักปิดทองประทับนั่งแสดงปางมารวิชัย เรียกว่า พระพุทธรูป

วิหารพระเจ้าทันใจ ตั้งอยู่ทางทิศตะวันตก ขององค์พระธาตุ เป็นวิหารที่สร้างขึ้นใหม่แทนหลังเก่า ภายในประดิษฐานพระพุทธรูปหล่อด้วยโลหะในศิลปะล้านนาขนาดใหญ่เรียกว่าพระเจ้าทันใจ

หอสังฆศาล ตั้งอยู่ทางทิศตะวันออกเฉียงเหนือขององค์พระธาตุ เป็นหอขนาดใหญ่สูง ๒ ชั้น ชั้นบนแขวนระฆังที่หล่อสมัยเจ้าดาราดิเรกรัตนไพโรจน์ เจ้าผู้ครองนครลำพูนองค์ที่ ๗ ชั้นล่างแขวนฆ้องหรือสังฆศาลขนาดใหญ่ หอนักเจ็ดแสนสองหมื่นเก้าพันตำลึง หล่อสมัยพระเจ้ากาวิโรสุริยวงศ์ เจ้าผู้ครองนครเชียงใหม่องค์ที่ ๖

๔) การส่งเสริมการเรียนรู้

จากการวิจัยพบว่า วัดพระธาตุหริภุญชัย ได้มีการส่งเสริมการเรียนรู้ในเรื่องของศิลปะหริภุญชัย โดยได้มีการจัดสร้างอุทยานการเรียนรู้วัดพระธาตุหริภุญชัย เป็นอุทยานการเรียนรู้แบบเปิดที่ประกอบไปด้วย ลานธรรม และพิพิธภัณฑ์วัดพระธาตุหริภุญชัย โดยเฉพาะพิพิธภัณฑ์นั้นจะเป็นสถานที่เก็บรักษาศิลปวัตถุมากมาย ซึ่งโดยส่วนใหญ่แล้วจะมีความเกี่ยวข้องกับศิลปะแบบหริภุญชัย

เดิมวัดหริภุญชัยเป็นที่ตั้งของพิพิธภัณฑ์สถานมณฑลพายัพ หรือ พิพิธภัณฑ์สถาน ลำพูน เป็นที่เก็บรักษาโบราณวัตถุและศิลปวัตถุของพื้นที่มณฑลพายัพ ก่อตั้งในปี ๒๔๗๐ หลังเปลี่ยนแปลงการปกครอง กรมศิลปากร ได้ประกาศเป็นพิพิธภัณฑ์สถานแห่งชาติ ลำพูน จากนั้นมีการสร้างอาคารหลังใหม่แล้วเสร็จในปี ๒๕๑๗ ชาวของบางส่วนจึงถูกย้ายมาจัดแสดง ณ พิพิธภัณฑ์สถานแห่งชาติลำพูน และของบางส่วนยังอยู่ในอาคารเดิมภายในวัด จากนั้นมีการรื้ออาคารพิพิธภัณฑ์หลังเดิมภายในวัดและสร้างอาคารหลังใหม่ในราวปี ๒๕๓๘ เพื่อจัดแสดงโบราณวัตถุ ศิลปวัตถุที่พบในจังหวัดลำพูน และในพื้นที่ใกล้เคียงที่ทางวัดเก็บรักษาไว้ แล้วเสร็จเปิดให้ประชาชนเข้าชมได้เมื่อวันที่ ๗ กุมภาพันธ์ พ.ศ.๒๕๔๑

อาคารจัดแสดงเป็นอาคารสถาปัตยกรรมทรงวิหารล้านนาประยุกต์ มีชื่อว่า อาคารพิพิธภัณฑ์ ๕๐ ปี ธนาคารกรุงศรีอยุธยา จำกัด (มหาชน) ภายในจัดวางตู้และแท่นฐานภายในตู้หรือแท่นฐานจัดแสดงโบราณวัตถุ ศิลปวัตถุ ประเภทพระพุทธรูป พระพิมพ์ สิ่งของเครื่องใช้ เหยียดูกษาปณ์ ชิ้นส่วนปูนปั้นประกอบอาคารสถาปัตยกรรม วัตถุที่จัดแสดงเหล่านี้มีการลงทะเบียนทั้งสิ้น ในการจัดแสดงโบราณวัตถุ ศิลปวัตถุ ของพิพิธภัณฑ์มีป้ายภาษาไทยประกอบเฉพาะบางรายการ ด้านนอกอาคารจัดแสดงนี้ ยังมีส่วนระเบียงคตด้านที่ติดกับอาคารพิพิธภัณฑ์ซึ่งเป็นสถานที่เก็บโบราณวัตถุ ศิลปวัตถุ ประเภทเครื่องมือแกะสลัก อาทิต เครื่องสูงจำลอง สัตตภัณฑ์ และวัดพระธาตุหริภุญชัย ได้มีการปรับพื้นที่ส่วนระเบียงคตดังกล่าวเป็นส่วนจัดแสดงเพิ่มเติม ซึ่งจะเป็นการจัดแสดงพระพุทธรูปปูน

ปั้นศิลปะต่างๆ หลายสิบองค์ ซึ่งถือได้ว่าเป็นการจัดการเรียนรู้ศิลปะหรือหัตถศิลป์ที่มีความงดงามเป็นอย่างยิ่ง ทั้งยังมีการส่งเสริมให้เยาวชนในจังหวัดลำพูน โรงเรียนในจังหวัดลำพูน ได้เข้ามาศึกษาเรียนรู้ และเที่ยวชมศิลปะหรือหัตถศิลป์ได้อีกด้วย เพียงแต่ว่า ในบางส่วนนั้นยังคงขาดในเรื่องของรายละเอียดของศิลปะว่ามีที่มาที่ไปอย่างไร ซึ่งวัดพระธาตุหริภุญชัย ได้มีโครงการจัดทำข้อมูลเชิงประวัติศาสตร์เกี่ยวกับพุทธศิลปะและศิลปะหรือหัตถศิลป์ที่ปรากฏอยู่ภายในบริเวณวัดพระธาตุหริภุญชัย ซึ่งในปัจจุบันนี้กำลังอยู่ในช่วงระยะเวลาการจัดทำโครงการเพื่อดำเนินการในโอกาสต่อไป

๕) การพัฒนาวิธีคิดสร้างสรรค์

วัดพระธาตุหริภุญชัย ได้ให้ความสำคัญกับเรื่องของศิลปะร่วมสมัยใหม่ ซึ่งเป็นการสร้างพื้นที่ทางศิลปะให้นำไปสู่การแพร่กระจายของวัฒนธรรมส่วนหนึ่ง และเป็นการ “เปิดบ้านเปิดเมืองด้วยศิลปะเชิงสร้างสรรค์” ส่วนหนึ่งด้วย ซึ่งในส่วนนี้นั้น เจ้าอาวาสวัดพระธาตุหริภุญชัยได้ให้ความสำคัญเป็นอย่างมาก เพราะในปัจจุบันนั้น เรื่องของศิลปะร่วมสมัยได้รับความนิยมจากนักท่องเที่ยวทั้งชาวไทยและชาวต่างชาติเป็นอย่างมาก

การพัฒนาวิธีคิดเชิงสร้างสรรค์เพื่อการพัฒนาเชิงพื้นที่นั้น วัดพระธาตุหริภุญชัย ได้มีส่วนเกี่ยวข้องในเรื่องของการจัดแสดงศิลปวัตถุและโบราณวัตถุต่างๆ มากมาย ผ่านพิพิธภัณฑ์ของวัดพระธาตุหริภุญชัย และบริเวณโดยรอบภายในวัด ซึ่งได้มีการจัดแสดงคล้ายกับพิพิธภัณฑ์แบบเปิดที่นักท่องเที่ยวสามารถที่จะเที่ยวชมได้อย่างสะดวก นอกจากนี้ การส่งเสริมให้บุคลากรภายในวัดพระธาตุหริภุญชัย ทั้งในส่วนของพระภิกษุสามเณร คณะกรรมการวัด และเจ้าหน้าที่ของวัด ได้ให้ความสำคัญกับเรื่องของการนำเสนอศิลปะทุกแขนงของเมืองหริภุญชัย ซึ่งเจ้าอาวาสวัดได้ให้ความสำคัญกับเรื่องนี้เป็นอย่างมาก ซึ่งไม่เพียงแต่ศิลปะที่มองเห็นและจับต้องได้เท่านั้น แต่ยังมีศิลปะที่จับต้องไม่ได้อีกมากมายที่ถูกนำเสนอในพื้นที่ของวัด ผ่านประเพณีวัฒนธรรม ศิลปะการแสดงต่างๆ เป็นประจำ ซึ่งวัดพระธาตุหริภุญชัย เป็นวัดต้นแบบในการบริหารพุทธศิลปกรรมได้อย่างลงตัว ทั้งนี้ การบริหารจัดการของวัดพระธาตุหริภุญชัยนั้นได้อาศัยการมีส่วนร่วมของเครือข่ายในหลายภาคส่วน อาทิ สภาวัฒนธรรมจังหวัดลำพูน หอศิลป์สละเลาเรือง วิทยาลัยสงฆ์ลำพูน ในการบริหารจัดการพุทธศิลปกรรมร่วมกัน โดยวัดพระธาตุหริภุญชัยได้มีการจัดแสดงพระพุทธรูปศิลปะต่างๆ ทั้งศิลปะหริภุญชัย เชียงแสน พม่า ไทยภาคกลาง ซึ่งได้จัดแสดงไว้ในบริเวณวิหารคดหรือศาลาบาตรรอบวัด ซึ่งพุทธศิลป์ดังกล่าวนี้มีทั้งแบบสกุลช่างโบราณและแบบล้านนาร่วมสมัย ทั้งนี้เพื่อเป็นที่สักการบูชาของพุทธศาสนิกชนทั่วไปและเป็นการอนุรักษ์ การเรียนรู้ซึ่งรูปแบบพุทธศิลป์ต่างๆ อีกด้วย โดยเฉพาะการพัฒนาเมืองโดยองค์การบริหารส่วนจังหวัดลำพูน ได้ดำเนินนโยบาย “ลำพูน นครแห่งทุนทางวัฒนธรรม” ซึ่งได้นำเอาศิลปวัฒนธรรมต่างๆ ของจังหวัดลำพูนมาเป็นส่วนหนึ่งในการส่งเสริมการท่องเที่ยว โดยความร่วมมือของหน่วยงานภาครัฐ ภาคเอกชน ภาคประชาสังคม และประชาชนชาวลำพูน โดยเฉพาะการนำเอาประเพณีทางศาสนาเป็นเครื่องมือในการประชาสัมพันธ์การท่องเที่ยว ซึ่งก็คือ ประเพณีสลากย้อม และการถวายทานโคมแสนดวง ซึ่งเป็นศิลปะเชิงสร้างสรรค์รูปแบบใหม่ที่เกิดขึ้นโดยการผสมเอาวิถีวัฒนธรรมดั้งเดิมเข้ากับวิถีวัฒนธรรมสมัยใหม่ ผ่านกระบวนการในการ

บริหารจัดการร่วมกันของทุกภาคส่วน อาทิ วัดพระธาตุหริภุญชัย สภาวัฒนธรรมจังหวัดลำพูน คณะสงฆ์จังหวัดลำพูน สำนักงานการท่องเที่ยวจังหวัดลำพูน สำนักงานวัฒนธรรมจังหวัดลำพูน เป็นต้น ซึ่งการบริหารจัดการต่างๆ นั้นได้รับความร่วมมือในการสรรค์สร้างวิถีวัฒนธรรมให้เป็นที่รู้จัก และมีชื่อเสียงเป็นอย่างดีเยี่ยม โดยเฉพาะภูมิปัญญาการทำต้นสลากย้อมที่ถือได้ว่าเป็นแห่งเดียวในโลก ซึ่งกระบวนการในการจัดทำต้นสลากย้อมนั้นมีกระบวนการที่ซับซ้อนและต้องใช้ฝีมือในการทำ ทุกกระบวนการ เช่น การเหลาไม้เสียว (ไม้เรียว) การมัดฟางลำต้น การสานจ้อง การถักชะจา การประดับตกแต่ง การตัดกระดาษให้เป็นลวดลายต่างๆ เป็นต้น สิ่งเหล่านี้ล้วนแล้วแต่เป็นคุณค่าทางภูมิปัญญาที่หล่อหลอมเอาวิถีวัฒนธรรมของชาวลำพูนเข้าไว้ด้วยกัน และนอกจากนั้นยังมีกิจกรรมการถวายนโคมแสนดวงที่มีการประดิษฐ์และผลิตโคมทั่วทั้งจังหวัดลำพูน โดยชุมชนต่างๆ ในแต่ละอำเภอที่มีช่างประดิษฐ์โคมก็จะรับเอาออร์เดอร์ที่วัดพระธาตุหริภุญชัยได้สั่งเอาไว้ และผลิตให้กับทางวัด ซึ่งในแต่ละปีนั้นจำนวนของโคมเพิ่มมากขึ้นทุกปี ซึ่งในปี ๒๕๖๒ ที่ผ่านมานั้นมียอดการสั่งทำอยู่ที่ไม่ต่ำกว่า ๓๐๐,๐๐๐ ลูก ซึ่งสามารถที่จะสร้างรายได้ให้กับชุมชนได้เป็นอย่างดี และยังเป็นการกระตุ้นการท่องเที่ยวของจังหวัดลำพูนอีกด้วย

๖) การพัฒนาเชิงสร้างสรรค์

ในส่วนนี้ เป็นการพัฒนาเชิงพื้นที่ที่มีการนำศิลปะเข้ามาเป็นส่วนหนึ่งของการพัฒนาเชิงสร้างสรรค์ โดยการนำเอาศิลปะเข้าไปเป็นส่วนหนึ่งของการท่องเที่ยว จังหวัดลำพูน ถือได้ว่าเป็นแหล่งท่องเที่ยวที่สำคัญของภาคเหนือตอนบน เป็นจังหวัดที่มีประวัติศาสตร์ความเป็นมาที่ยาวนานกว่าพันปี มีการมุ่งเน้นการส่งเสริมการท่องเที่ยวด้านชุมชนและวัฒนธรรมผ่านประเพณี วิถีชีวิต และอัตลักษณ์ชุมชนที่มีความหลากหลายและน่าสนใจ

ประเพณีสำคัญอย่างหนึ่งที่จังหวัดลำพูน ได้นำมาয়กระดับสู่การพัฒนาเชิงสร้างสรรค์คือ ประเพณีสลากย้อมและการถวายนโคมแสนดวง ซึ่งมีวัดพระธาตุหริภุญชัย เป็นจุดสำคัญของการจัดงานและการส่งเสริมการท่องเที่ยว โดยความร่วมมือขององค์กรปกครองส่วนท้องถิ่น หน่วยงานราชการ องค์กรเครือข่ายต่างๆ อาทิ องค์กรบริหารส่วนจังหวัดลำพูน สภาวัฒนธรรมจังหวัดลำพูน สำนักงานการท่องเที่ยวและกีฬาจังหวัดลำพูน วัดและชุมชนในจังหวัดลำพูน เป็นต้น ศักยภาพที่สำคัญของวัดพระธาตุหริภุญชัยในการส่งเสริมและยกระดับการท่องเที่ยวคือ การประสานความร่วมมือของแต่ละเครือข่ายให้เข้ามามีส่วนร่วมในการบริหารจัดการด้านการท่องเที่ยว ทั้งนี้ ทางวัดได้มุ่งเน้นการที่จะให้ทุกภาคส่วนได้มีส่วนร่วมในการเป็นเจ้าของประเพณีและวัฒนธรรมที่สำคัญนี้และช่วยกันยกระดับสู่การท่องเที่ยวทั้งในระดับภูมิภาคและระดับประเทศ จนในปัจจุบันนี้ได้ยกระดับสู่การท่องเที่ยวในระดับโลก ซึ่งนับได้ว่าเป็นศักยภาพที่สำคัญของวัดพระธาตุหริภุญชัยที่มีรูปแบบและวิธีการในการบริหารจัดการการท่องเที่ยวที่มีความหลากหลาย ผ่านการทดสอบ ทดลอง ลงทุน และบริหารความเสี่ยงอย่างครบถ้วน ผู้ให้ข้อมูลสำคัญท่านหนึ่งได้กล่าวไว้ว่า การที่จะให้นักท่องเที่ยวเข้ามาเที่ยวลำพูน จะต้องมีการทดลองเชิงพื้นที่ก่อน กล่าวคือ จะต้องมีการลงทุนทั้งด้านงบประมาณ สิ่งที่จะนำเสนอ การให้บริการ การประชาสัมพันธ์ ซึ่งจะเป็นปัจจัยสำคัญที่ทำให้เรารู้ว่านักท่องเที่ยวสนใจที่จะเข้ามาเที่ยวในจังหวัดลำพูนหรือไม่ ซึ่งในช่วงแรกอาจจะยังไม่เป็นที่รู้จักและไม่เป็นที่สนใจเท่าไรนัก แต่เมื่อเราทำเช่นนี้ทุกปีและแต่ละปีก็มีความยิ่งใหญ่อลังการมากกว่าเดิม ก็จะกลายเป็นที่สนใจ

และนำค้นหาสำหรับนักท่องเที่ยว และโดยเฉพาะอย่างยิ่งในปัจจุบันที่ทุกคนมีสื่อโซเชียลมีเดียทั้ง Facebook Line Instagram ในการเป็นกระบอกเสียงสำคัญที่จะช่วยประชาสัมพันธ์การท่องเที่ยวให้กับจังหวัดอยู่แล้ว ก็จะทำให้เป็นที่รู้จักเพิ่มมากยิ่งขึ้น เมื่อทุกคนรู้จักวัดพระธาตุหริภุญชัย ได้มาเที่ยวชมประเพณีวัฒนธรรมที่สำคัญแล้ว ก็ส่งต่อนักท่องเที่ยวไปยังชุมชนใกล้เคียงโดยการจัดทัวร์ ๙ วัดผ่านกิจกรรมนั่งรถรางเที่ยวลำพูน อัมบุญ ชมเมืองเก่า พาไหว้พระครบ ๙ วัด อาทิ วัดพระธาตุหริภุญชัย, วัดมหาวัน, วัดสันป่ายางหลวง, วัดจามเทวี, วัดพระยืน เป็นต้น ซึ่งในส่วนนี้ถือได้ว่า วัดพระธาตุหริภุญชัยได้เป็นแม่ข่ายที่สำคัญในการบริหารจัดการการท่องเที่ยวและส่งเสริมการท่องเที่ยวในลักษณะเครือข่ายด้วยการเชื่อมโยงพื้นที่การท่องเที่ยวในแต่ละแห่งของจังหวัดลำพูนด้วย

๔.๑.๒ วัดมหาวัน ตำบลในเมือง อำเภอเมือง จังหวัดลำพูน

วัดมหาวัน เป็นวัดราษฎร์สังกัดคณะสงฆ์ฝ่ายมหานิกาย ตั้งอยู่ในตำบลในเมือง อำเภอเมืองลำพูน จังหวัดลำพูน ตั้งวัดเมื่อ พ.ศ. ๑๒๐๐ เป็นพระอารามหลวงของพระนางจามเทวี พระนางได้นำพระศิวมาประดิษฐานไว้ด้วย เป็นศิลาจารึกหินทรายรูปใบเสมาใหญ่ อักษรมอญโบราณ ภาษามอญ อายุพุทธศตวรรษที่ ๑๗-๑๘ ศิลากล่าวถึงการนิมนต์ ตชอรรหิปปินี ซึ่งน่าจะเป็นนักบวชผู้เป็นที่นับถืออย่างสูงในขณะนั้นมายังลำพูน และได้ทำบุญร่วมกับผู้ปกครองกับเจ้านายชั้นสูง ในจารึกกล่าวถึงการสร้างเจดีย์ที่มีคูหา การบริจาที่ดิน เงิน ทอง ข้าทาส ที่สำคัญคือกล่าวถึงพระนามพระพุทธรูป ๒ องค์ วัดได้รับพระราชทานวิสุงคามสีมาเมื่อ พ.ศ. ๒๔๓๗

อาคารเสนาสนะประกอบด้วย อุโบสถ วิหาร ศาลาการเปรียญ กุฏิสงฆ์ หอระฆัง หอไตร ปูชนียวัตถุ พระพุทธรูปพระประธานสร้างด้วยอิฐถือปูน ศิลปะล้านนา เจดีย์วัดมหาวันเป็นที่บรรจุพระรอดลำพูน ๑ ใน ๕ พระเครื่องชุดเบญจภาคีที่มีอายุเก่าแก่ที่สุด เชื่อกันว่า พระรอดมีความศักดิ์สิทธิ์หรือความขลังในด้านแคล้วคลาด ปราศจากภัยอันตรายและความวิบัติต่าง ๆ มีเสน่ห์เมตตามหานิยม ได้ลาภผลและคงกระพันชาตรี กรุพระเครื่องชื่อดัง คือ พระรอดมหาวัน

๑) ความรู้ด้านประวัติศาสตร์

วัดมหาวันวราราม ตั้งอยู่ใกล้คูเมือง ด้านทิศตะวันตก ถนนจามเทวี ในเขตเมืองลำพูน สร้างขึ้นในสมัยพระนางจามเทวีครองหริภุญไชย พระนางจามเทวีนั้นเดิมอยู่ที่อาณาจักรละโว้ เมื่อฤๅษีวาสุเทพสร้างหริภุญไชยขึ้น พระนางจามเทวีได้เสด็จมาปกครองเป็นปฐมกษัตริย์แห่งอาณาจักรหริภุญไชย เมื่อพระนางจามเทวีเสด็จมาหริภุญไชยนั้นได้พาไพร่พลที่มีความรู้สาขาต่างๆ พร้อมพระสงฆ์ ประมาณ ๕๐๐ รูปมาด้วย รวมทั้งอัญเชิญพระพุทธรูปสำคัญอีก ๒ องค์ คือ พระแก้วขาว (พระเสด็จคمني) และพระศิวาดำ (พระพุทธสิกขิ) มาด้วย

เมื่อถึงหริภุญไชย พระนางจามเทวีโปรดให้สร้างวัดมหาวัน เพื่อให้เป็นที่จำพรรษาของพระสงฆ์และนำพระศิวามาประดิษฐานไว้ด้วย (ส่วนพระแก้วขาวนั้นพระเจ้าเม็งรายแห่งล้านนาได้อัญเชิญไปเป็นพระพุทธรูปประจำพระองค์ และประดิษฐานไว้ที่วัดเชียงมั่น ใน จ.เชียงใหม่ จนถึง

ปัจจุบัน) ต่อมาหริภุญไชยเกิดสงครามกับขุนลัวะวิลังคะ พระฤๅษีจึงใช้พระศิลาดำเป็นต้นแบบสร้างพระเครื่องแจกจ่ายชาวเมืองเพื่อใช้ออกศึก พระเครื่องส่วนที่เหลือบรรจุไว้ในเจดีย์ที่วัดมหาวัน ต่อมาในยุคหลัง เมื่อเจดีย์บรรจุพระปรักหักพังลง ชาวบ้านจึงพบพระเครื่องที่เก็บไว้ต่างนำกันไปบูชา และ พบกับอิทธิปาฏิหาริย์ต่างๆ พระเครื่องเหล่านี้คือ พระรอดมหาวัน

วัดมหาวัน (มหาวันาราม) เป็นพุทธปรการประจำทิศตะวันตกของนครหริภุญไชย ตำนานมูลศาสนากล่าวถึงวัดแห่งนี้ในพุทธศตวรรษที่ ๑๘ ตรงกับสมัยพระเจ้าสรรเพชญ์ที่ ๑ "เมื่อใหญ่ได้ ๑๐ ปี ให้สร้างมหาวันกับทั้งเจดีย์ เมื่อเสร็จแล้วก็ให้ฉลองและถวายทานเป็นอันมาก แล้วให้สร้างพระพุทธรูปองค์หนึ่งไว้ในมหาวันนั้น" คำว่าสร้าง ในที่นี้ น่าจะหมายถึงการบูรณะปฏิสังขรณ์ เนื่องจากตำนานระบุชัดเจนว่า "มหาวัน" เป็นหนึ่งในพุทธปรการที่พระนางจามเทวีโปรดฯ โปรดให้สร้างไว้ที่ด้านตะวันตกของพระนคร หลังจากอาณาจักรล้านนาถูกพม่าเข้ามาครอบงำล้านนา นครหริภุญไชยต้องรกร้างเป็นเวลายาวนาน จนกระทั่งสมเด็จพระเจ้าตากสินมหาราชทรงกรีธาทัพมาขับไล่พม่าออกไปจนหมดสิ้น เวียงเชียงใหม่ และลำพูนได้รับการแผ้วถางฟื้นฟูสู่การเป็นเมืองอีกครั้งหนึ่งภายใต้การปกครองด้วยระบบเจ้าผู้ครองนครหัวเมืองประเทศราชที่ขึ้นตรงต่อกรุงธนบุรี และกรุงเทพฯ เป็นลำดับ หลังจากวัดมหาวันรกร้างมานาน คงเหลือแต่เพียงองค์เจดีย์ที่ส่วนยอดปรักหักพังมาอยู่ท่ามกลางต้นไม้ที่ขึ้นรกร้าง พระรอดพร้อมด้วยพระพุทธรูปที่บรรจุอยู่เจดีย์กระจายเกลื่อนกลาดเป็นพื้นที่กว้าง วัดมหาวันได้รับการฟื้นฟูให้กลับมาเป็นพระอารามอีกครั้งหนึ่งในปี ๒๔๓๕ ครั้นมาถึงสมัยเจ้าเหมยพินธุไพจิตร ปกครองนครลำพูนได้บูรณะปฏิสังขรณ์เจดีย์วัดมหาวันโดยสร้างครอบทับเจดีย์องค์เดิม ในราวปี พ.ศ. ๒๕๔๑ เจ้าอินทยศโชติ ได้บูรณะเจดีย์วัดมหาวันอีกครั้งเนื่องจากมีต้นไม้ขึ้นบนองค์เจดีย์ทำให้เกิดรอยร้าวเสียหาย สิ่งสำคัญคู่วันมหาวัน ได้แก่ พระรอดหลวง ซึ่งเป็นพระพุทธรูปปฏิมากรศิลาเรียกว่า "พระพุทธรูปสิขิปฏิมากร" ที่เชื่อกันว่าพระนางจามเทวีทรงอัญเชิญมาจากนครละโว้ ปัจจุบันประดิษฐานบนแท่นแก้วเบื้องหน้าพระประธานในพระวิหาร ชาวลำพูนเรียกพระพุทธรูปปฏิมากรองค์นี้ว่า พระรอดหลวง ซึ่งถือว่าเป็นต้นแบบของการสร้างพระรอดเนื้อดินเผาซึ่งเป็นระพิมพ์สกุลช่างหริภุญไชยที่มีชื่อเสียงมากองค์หนึ่งของเมืองไทย ซึ่งมีการขุดค้นแทบทุกตารางนิ้วของวัดสืบเนื่องเป็นเวลายาวนานกว่า ๓๐ ปี นอกจากนี้ ยังมีพระพิมพ์หริภุญไชยชนิดอื่นอีกมากมายหลายรูปแบบ เหมือนกับที่พบจากวัดร่วมสมัยอีกด้วย เช่น พระคง พระรอดหลวง พระเหรียญ พระกลีบบัว พระสิบสอง เป็นต้น

๒) ความรู้ด้านศิลปะ

ศิลปะของวัดมหาวัน ในปัจจุบันมีความเปลี่ยนแปลงไปอย่างมาก ซึ่งจากการลงพื้นที่วิจัยของคณะพบว่า บริเวณวัดมหาวันและชุมชนมหาวัน มีการเปลี่ยนแปลงสภาพไปตามกาลเวลา แม้แต่วัดมหาวัน ก็มีความเปลี่ยนแปลงไปในรูปแบบสมัยใหม่ หรือศิลปะล้านนาร่วมสมัย แทบที่จะไม่เหลือเค้าโครงเดิมของความเป็นศิลปะล้านนา หรือศิลปะหริภุญไชย

เหตุผลสำคัญหนึ่งของการเปลี่ยนแปลงดังกล่าวพบว่า วัดมหาวันและชุมชนมหาวัน เป็นพื้นที่ที่อยู่ใกล้กับเขตเมืองลำพูนเป็นอย่างมาก มีการตัดถนนผ่านหลายสาย และเป็นชุมทางสำคัญที่จะเป็นเส้นทางสู่อำเภอหางดง อำเภอสันป่าตอง จังหวัดเชียงใหม่ และเป็นเส้นทางไปยังอำเภอป่าซาง จังหวัดลำพูน ด้วยเหตุดังกล่าว ทำให้พื้นที่แห่งนี้มีการเปลี่ยนแปลงเชิงกายภาพเป็นอย่างมาก ทั้งนี้ ความเจริญของบ้านเมืองก็เป็นส่วนสำคัญที่ช่วยเร่งให้การเปลี่ยนแปลงดังกล่าวรวดเร็วมากยิ่งขึ้น จะเห็นได้จากอาคาร ตึกรามบ้านช่องในชุมชนโดยรอบวัดมหาวัน มีสภาพค่อนข้างใหม่ ไม่มีสถาปัตยกรรมเดิมหลงเหลืออยู่เหมือนดังเช่นถนนอินทยงยศ ถนนเจริญราษฎร์ ที่ยังคงมีการอนุรักษ์สถาปัตยกรรมเดิมของลำพูนไว้ได้อย่างเข้มแข็ง ซึ่งวัดมหาวัน ยังปรากฏเพียงวิหารและเจดีย์ที่ยังมีรูปแบบสถาปัตยกรรมล้านนาร่วมสมัยหลงเหลืออยู่บ้างเท่านั้น แต่ศิลปะของวัดมหาวัน จะปรากฏอยู่ในพุทธศิลปะในรูปแบบของพระเครื่องขนาดเล็กที่เรียกว่า พระรอด





๓) ความรู้ด้านพุทธศิลปะ

พุทธศิลปะที่มีความโดดเด่นมากที่สุดของวัดมหาวัน คือ พระรอด หรือ พระรอดมหาวัน เป็นพระเครื่องที่นับได้ว่าเป็นเพชรน้ำเอกของนครทริภุชชัย เป็นพระเครื่องคู่บ้านคู่เมือง ของจังหวัดลำพูนที่มีอายุการสร้างกว่า ๑๐๐๐ ปี " วัดมหาวัน" เป็นหนึ่งในสี่พระอารามหลวงที่สำคัญยิ่ง โดย "พระนางจามเทวี" ผู้ครองนครทริภุชชัยได้โปรดให้สร้างขึ้นไว้เมื่อ พ.ศ.๑๒๒๓ ซึ่งตั้งอยู่ทางทิศตะวันตกของเมืองลำพูน นับเป็นพระอารามแห่งเดียวที่มีการขุดพบปฏิมากรรมของขลังขนาดเล็กที่เต็มไปด้วยความมอฬงการจากฝีมือช่างยุคนั้นพุทธลักษณะของพระรอด เป็นศิลปะแบบลพบุรียุคต้น เป็นพระเครื่องเนื้อดินเผา มีสีแดง สีเหลือง สีขาวนวล และสีเขียวครามแดง ซึ่งมีทั้งแม่พระรอด หรือพระรอดขนาดใหญ่ที่ใช้เป็นแม่แบบพระรอดขนาดเล็ก และพระรอดขนาดเล็กทั่วไป

พระรอดได้ถูกค้นพบครั้งแรก เมื่อ พ.ศ. ๒๔๓๕ โดยขณะนั้น เจ้าเหมพินธุไพจิตร ได้ทำการปฏิสังขรณ์องค์พระเจดีย์ขึ้นใหม่ โดยการสร้างสวมครอบองค์เดิม และให้โดยเศษซากปรักหักพังที่กองอยู่ ณ ที่นั้นเอาไปถมในหนองน้ำ การปฏิสังขรณ์ครั้งนี้ได้พบพระรอดจำนวนมาก ต่อมาในสมัยเจ้าหลวงอินทยงยศ พ.ศ. ๒๔๕๑ ได้มีการซื้อฐานรอบนอกของพระเจดีย์ออก เพื่อทำการปฏิสังขรณ์ใหม่ จึงได้พบพระรอดเป็นจำนวนมาก นอกจากการพบพระรอดทั้งสองครั้งนั้นแล้ว ยังได้มีการขุดพบพระรอดอีกในปี พ.ศ. ๒๔๘๗ และ พ.ศ. ๒๔๙๓ บรรดานักเลงพระเครื่องถือกันว่า พระรอดเป็น

พระยอดนิมอันดับหนึ่ง เช่นเดียวกับพระพิมพ์ผงของสมเด็จพระพุทธจารย์ (โต พรหมรังสี) วัดระฆัง
จังหวัดธนบุรี และพระพิมพ์วัดนางพญา จังหวัดพิษณุโลก

พระรอด เป็นพระเนื้อดินเผาที่มีลักษณะทางพิมพ์ทรงและเนื้อพระงดงามมาก มีด้วยกัน
ทั้งสิ้น ๕ สี คือ ขาว เหลือง แดง เขียว และดำ บางท่านกล่าวว่า พระรอดสีดำนั้นไม่ปรากฏ แต่มีพระ
รอดอีกสีหนึ่งคือสีเทาแก่ ซึ่งบรรดานักเล่นพระอนุโลมเรียกเป็นพระรอดดำ พระรอด เป็นพระพิมพ์ที่มี
ขนาดเล็กที่สุดในบรรดาพระพิมพ์สกุลลำพูนด้วยกัน เป็นพระพิมพ์ปางมารวิชัย ประทับนั่งขัดสมาธิ
เพชรองแผ่นหลัง ซึ่งมีลวดลายรูปใบโพธิ์ประดับและดูเป็นแฉก ๆ คล้ายรัศมีรอบองค์พระ พระรอดห่ม
จีวรเฉียง มีชายสังฆาฏิสั้น (ซึ่งเป็นอิทธิพลของศิลปะปาละ โดยสันนิษฐานว่า คงได้รับการถ่ายทอดมา
จากศิลปะลพบุรีอีกต่อหนึ่ง)

พุทธศิลปะของพระรอดวัดมหาวัน^๖

เมื่อพินิจพิเคราะห์พุทธลักษณะของพระรอดหลวงหรือแม่พระรอด พบว่าเป็นศิลปะแบบ
ทวารวดี แต่ในขณะเดียวกันก็มีลักษณะเฉพาะของหริภุญชัยที่ไม่พบในศิลปะแบบทวารวดีทั่วไป โดย
จำแนกจุดสังเกตได้ดังนี้

๑. พระพักตร์มนอมแบบมอญ (ไม่เหลี่ยมแบบขอม) เครื่องเคราบนใบหน้า ไม่ว่าจะเป็น
พระนลาฏ (หน้าผาก) แคบ พระเนตรโปน พระขนง (คิ้ว) ต่อเป็นปีกกา พระนาสิกบาน พระโอษฐ์หนา
พระหนุ (คาง) สั้น พระกรรณ (หู) ยาว เข้าเค้าตรงตามนิยามที่ระบุไว้ถึงคุณลักษณะของพุทธศิลป์
ทวารวดีสมัยต้นก่อนกลางทุกประการ

๒. สิ่งที่น่าสนใจคือส่วนของพระเศียร มีเม็ดพระศกเวียนกันหอยโป่งพองขนาดใหญ่
ในส่วนของเกตุมาลา (ลักษณะคล้ายจอมปลวกบนกระหม่อม) หรือพระโมลีนั้น มีลักษณะพิเศษ คือถูก
รัดเป็นปล้องวงแหวน คั่นส่วนของฐานกลีบบัวตอนล่างกับปลายยอดกรวยแหลมตอนบน ปกติการทำ
พระเกตุมาลาสมัยทวารวดีนั้น นิยมทำเป็นรูปดอกบัวกลมๆ เตี้ยๆ แบบเรียบๆ ยังไม่ได้ยกสูงขึ้นเป็น
กรวยแหลมเท่าใดนัก หรือว่าลักษณะพิเศษเช่นนี้เป็นอัตลักษณ์เฉพาะของศิลปะหริภุญชัย อันอาจเป็น
ต้นเค้าให้แก่การทำพระรัศมีเปลวของสุโขทัยในยุคต่อมา

๓. การครองจีวรห่มดองหรือห่มเฉียงเปิดพระอังสา (ป่า) ด้านขวาของพระพุทธรูป โดยมี
ชายสังฆาฏิเป็นแผ่นหนายาวห้อยพาดผ่านพระอังสาซ้าย เป็นศิลปะแบบทวารวดีอย่างชัดเจน ยังไม่ใช่
รูปแบบของ “พระสิงห์ล้านนา” ที่นิยมทำชายสังฆาฏิตัดเป็นรูปเขี้ยวตะขาบ

๔. การทำมูทราหรือปาง เป็นปางสมาธิ พระหัตถ์ขวาวางทับพระหัตถ์ซ้ายแบบแปง นิ้ว
พระหัตถ์ใหญ่ไม่เรียวย สอดรับกับพระบาทที่แปงเท้าออกมาด้านหน้า จนเห็นนิ้วเท้าแบนใหญ่ ท่านั่ง

^๖ เพ็ญสุภา สุขคตะ, “พระรอดหลวง” ส่งอิทธิพลให้ “พระรอดมหาวัน” จริงหรือ?, **มติชนสุด
สัปดาห์**, ฉบับวันที่ 10 - 16 มกราคม 2563, [ออนไลน์] แหล่งที่ : [https://www.matichonweekly.com/
column/article_265274](https://www.matichonweekly.com/column/article_265274) [๒ กุมภาพันธ์ ๒๕๖๖].

เช่นนี้ ไม่ใช่ทั้งแบบที่เรียกกันว่าขัดสมาธิราบ (วีราสนะ) แบบสุโขทัย หรือขัดสมาธิเพชร (วัชระอาสน์) แบบล้านนา แต่เป็นการนั่งขัดสมาธิหลวมๆ ฝ่าเท้าสองข้างไม่ทับซ้อนกัน ซึ่งต้นแบบมาจากศิลปะอินเดียใต้สมัยอมราวดี พบได้ทั่วไปในพระพุทธรูปแบบทวารวดียุคแรกๆ

๕. ฐานบัวเป็นบัวกลีบกลมแหลม ลักษณะผสมระหว่างบัวปาละของอินเดียกับรูปแบบศิลปะพื้นเมืองศรีอยุธยา

๖. สิ่งที่ชวนฉงนฉงายมากที่สุดคือ สิ่งที่เรียกกันว่า “ปรกโพธิ์” ด้านหลังรายรอบพระพุทธรูปซึ่งจัดวางในตำแหน่งของประภามณฑล (รัศมีรอบพระวรกาย) นั้น มีลักษณะที่ค่อนข้างแปลกตา ซึ่งปกติแล้ว พระพุทธรูปสมัยทวารวดีนิยมทำแผ่นประภามณฑลแบบกลมเหมือนกับศิลปะอินเดียสมัยคุปตะ (Halo แบบกรีกโรมัน) หรือไม่ก็ทำเศียรนาคปรกแบบเรียบๆ หากทำรูปไปโพธิ์ ก็จะต้องทำเป็นพุ่มไม้ตอนกลางแตกกิ่งก้านสาขาเป็นใบโพธิ์ที่เลียนแบบใบไม้จริงๆ เป็นตุ่มนูน

แต่พระรอดหลวงองค์นี้ กลับทำกรอบประภามณฑลเป็นทรงสามเหลี่ยมเรียวยาวแหลม ซ้ำจัดวางรัศมี (ที่ถูกเรียกว่ากลีบโพธิ์) แบบเป็นระเบียบมีจังหวะ ปลายใบโพธิ์ที่พลิกนั้น พิสูจน์ให้ดูๆ จะพบว่ามีลักษณะคล้ายกับเศียรนาคเล็กน้อย

ส่วนของรัศมีรายรอบพระวรกายของพระรอดหลวงองค์นี้เอง ที่ทำให้มองโดยรวมแล้วหลายคนเชื่อว่าเป็นต้นเค้าปรกโพธิ์ให้แก่พระพิมพ์องค์จิ๋ว รุ่นพระรอดมหาวัน แล้วพระรอดหลวงองค์นี้ควรมีอายุในช่วงพุทธศตวรรษที่เท่าไรกันแน่ ในเมื่อองค์พระพุทธรูปดูเก่าแบบทวารวดี (ตามที่ชาวบ้านเรียกว่า “มือแปเท้าแป”) ยุคต้นๆ จนถึงยุคกลางราวพุทธศตวรรษที่ ๑๓-๑๔ ทว่า รัศมีรายรอบพระวรกายภายใต้กรอบทรงแหลมสูงนั้น กลับชวนให้คิดว่าน่าจะมีอิทธิพลของศิลปะอินเดียสมัยปาละอยู่ไม่น้อย ซึ่งศิลปะปาละมีอายุอยู่ระหว่างช่วงพุทธศตวรรษที่ ๑๔-๑๘ กว่าอิทธิพลของปาละจะเดินทางผ่านอาณาจักรพุกามเข้าสู่ศรีอยุธยา ควรใช้เวลาอย่างน้อย ๑ ศตวรรษ ดังนั้น การทำรัศมีรอบพระวรกายแบบแหลมสูง ก็น่าจะมีอายุราวช่วงพุทธศตวรรษที่ ๑๕-๑๖

เมื่อแยกพรรณนาพุทธลักษณะของพระรอดมหาวันจะเห็นรายละเอียดดังนี้ (ล้อกับ ๖ ข้อของแม่พระรอด)

๑. พระพักตร์เป็นมอญทวารวดีแบบเน้นๆ เสียยิ่งกว่าพระพักตร์ของพระรอดหลวงเสียอีก คือพระเนตรโปนพองแบบจงใจดังที่เรียกกันว่า “ตาตึกแตน” ความแตกต่างจากพระรอดหลวงในส่วนเครื่องเคราใบหน้าอีกสามประการก็คือ พระหนุค่อนข้างเสี้ยมแหลม ไม่มนอุม พระนลาฏกว้างและสั้น พระโอษฐ์ปลิ้นนูนแบบที่เรียกกันว่า “ปากปลาตุ๊ก” หากจะให้เทียบเฉพาะพระพักตร์ระหว่างพระรอดหลวง กับพระพิมพ์พระรอดแล้ว ดิฉันเห็นว่าพระรอดองค์จิ๋วนี้ มีจิตวิญญาณความเป็นทวารวดีที่ผสมความคุ้นเคยของศิลปะศรีอยุธยาพื้นเมืองอย่างมากแล้วนั่นเอง

๒. เกตุมาลาของพระรอดมหาวัน ไม่ใช่กรวยแหลมสูงแบบแม่พระรอด แต่เป็นตุ่มกลมๆ แบบๆ วางอยู่เหนือพระเศียรซึ่งผายออกตอนบน กับเม็ดพระศกที่พองโป่ง อย่างไรก็ตาม เราได้เห็นเส้น

เล็ก ๆ ที่ต่อเชื่อมเหนือเกศบัวตูมขึ้นไปตอนบนอยู่บางๆ สะท้อนความตั้งใจที่ช่างปั้นอยากจะทำให้น่า
สายตาผู้ชมให้เห็นรัศมีเป็นรูปทรงกรวยสูงด้วยเช่นกัน แต่พื้นที่อาจไม่อำนวยนัก

๓. การครองจีวรห่มเฉียงทรงเดียวกันกับแม่พระรอด แต่ไม่ปรากฏชายสังฆาฏิแผ่นหนา

๔. ท่านั่งพระรอดมหาวัน มีลักษณะที่แตกต่างไปจากแม่พระรอดโดยสิ้นเชิง ไม่ว่าจะเป็น
การทำปางมารวิชัย (แทนที่จะทำปางสมาธิแบบแม่พระรอด) หรือท่านั่งขัดสมาธิเพชร แลเห็นฝ่าพระ
บาทซ้อนกัน อันเป็นอิทธิพลของศิลปะอินเดียภาคเหนือคือปาละ ศิลปะสมัยทวารวดีไม่ค่อยพบการทำ
ปางมารวิชัยบ่อยนัก เมื่อเทียบกับปางแสดงธรรมหรือปางสมาธิ การทำปางมารวิชัยบนแผ่นดินสยาม
พบมากในยุคที่มีการติดต่อสัมพันธ์รับอิทธิพลจากศิลปะอินเดียสมัยปาละผ่านอาณาจักรพุกาม
เนื่องจากบริเวณที่ตั้งของราชวงศ์ปาละเป็นดินแดนตรัสรู้ธรรมของพระพุทธองค์ ทำให้ศิลปะยุคนี้นิยม
ทำปางมารวิชัยมากกว่าปางอื่นๆ การทำปางมารวิชัยและนั่งขัดสมาธิเพชรเรียบร้อย แบบมือเท้าไม่แป
ของพระรอดมหาวันนี้ เป็นเครื่องสะท้อนว่าช่วงนั้นนครทริภุญชัยมีความสัมพันธ์อย่างแนบแน่นกับ
ศิลปะพม่าของราชวงศ์พุกามโดยมีศิลปะอินเดียสมัยปาละเป็นต้นแบบ

๕. ฐานบัว ฐานกลดทอนรายละเอียดของกลีบบัวที่เคยคมชัดลึกแบบพระรอดหลวง เหลือแค่
การขีดเป็นชั้นๆ ตามที่วงการพระเครื่องเรียกว่าฐานบัวหน้ากระดาน

๖. การทำปรกโพธิ์ที่เป็นรัศมีรายรอบพระวรกายในกรอบประภามณฑลแหลมสูงทรง
กรวย เห็นได้ชัดว่ามีลักษณะที่ล้อกันกับฉากหลังของพระรอดหลวง เพียงแต่เข้าไปโพธิ์ของพระรอด
มหาวันนี้มีลักษณะที่ลดรูปให้ง่ายลงคล้าย semi-abstract มากยิ่งขึ้น นอกจากนี้ ฉากหลังของพระ
พิมพ์รุ่นพระรอดยังมีรอยเส้นขีดโค้งรอบพระเศียรและพระอังสาด้านซ้าย (มองจากผู้ชมจะเห็นเป็น
ด้านขวา) ศัพท์ทางโบราณคดีเรียกเส้นนี้ว่า “ประภาวลี” อันเป็นเส้นที่นิยมมากในศิลปะอินเดียแบบ
ปาละ

พระรอดเป็นพระพิมพ์ที่มีชื่อเสียง ซึ่งวงการพระเครื่องจัดให้อยู่ในขั้นสูงสุดของพระสกุล
ลำพูน เป็นหนึ่งในพระเครื่องชุดเบญจภาคี ซึ่งประกอบด้วยพระสมเด็จ วัตระฆัง พระรอด วัตมหาวัน
พระนางพญา พระผงสุพรรณ และพระซุ้มกอ จากหลักฐานทางเอกสารได้กล่าวถึงพระสุเทวฤๅษี และ
พระสุกทันตฤๅษี ได้สร้างเมืองทริภุญชัย และได้เชิญพระนางจามเทวี พระราชธิดาพระเจ้ากรุงละโว้
ขึ้นมาเป็นปฐมกษัตริย์แห่งนครทริภุญชัย และได้มีการกล่าวถึงการสร้างพระรอดไว้ว่า พระฤๅษีทั้งสอง
เห็นว่าพระนางเป็นสตรี อาจจะมีศึกเกิดขึ้นได้ จึงได้จัดของไว้เป็นเครื่องป้องกันรักษา จึงผูกอาถรรพ์ไว้
ตรงกลางใจเมือง แล้วจัดหาต้นลำพูนทั้งสี่ทิศ พร้อมด้วยวานพันชนิด และเกสรดอกไม้มาผสมกันด้วย
เวทมนต์คาถา คลุกเคล้ากันแล้วนำมาพิมพ์พระสองชนิด คือ พระคง เพื่อความมั่นคง และพระรอด
เพื่อให้รอดพ้นจากภัยอันตรายทั้งปวง เมื่อสร้างเสร็จก็สูมไฟด้วยไม้ปารกฟ้า แล้วนำพระคงบรรจุใน
เจดีย์ทั้ง ๔ ทิศเพื่อผูกอาถรรพ์ และนำพระรอดบรรจุไว้ที่วัดมหาวนาราม หรือวัดมหาวันในปัจจุบันนี้

พุทธลักษณะของพระรอดที่ขุดพบนั้น เป็นพระพิมพ์เนื้อดินผสมว่าน สีที่พบมีหลายสี ขึ้นอยู่กับไฟที่ใช้ในการเผา เช่น สีหม้อใหม่ สีดอกพิกุล สีขาวดินสอพอง สีดำ สีเทา สีน้ำตาล สีเขียว หินกรก สีชมพู สีเหลืองนวล สีมันปู สีแดง ส่วนรายละเอียดเกี่ยวกับองค์พระพุทธรูปทำเป็น พระพุทธรูปประทับนั่งขัดสมาธิเพชร ปางมารวิชัย เบื้องล่างมีฐานรองรับ ครองจีวรห่มเฉียง เบื้องหลัง มีลวดลายประดับเป็นรูปก้านโพธิ์และใบโพธิ์ประดับอยู่ ขนาดของพระรอดนั้นมีหลายขนาดไม่เท่ากัน แล้วแต่พิมพ์นิยมมี ๕ พิมพ์ คือ พิมพ์ใหญ่ พิมพ์กลาง พิมพ์เล็ก พิมพ์ตื้น และพิมพ์ต้อ ซึ่งแต่ละพิมพ์ก็ ยังมีลักษณะที่แตกต่างกันออกไปในรายละเอียด และยังมีพิมพ์อื่น ๆ อีกหลายพิมพ์ พระรอดแต่เดิมนั้นมีอยู่ทั่วไปตามใต้ดิน ทั่วบริเวณวัดมหาวัน เพราะได้มีการนำเอาเศษดิน หิน อิฐเก่า จากเป็นดินเจดีย์ที่มีพระรอด และพระพิมพ์อื่น ๆ ปะปนอยู่ มาทำการถมที่ลุ่มโดยทั่วไปของวัด ในการบูรณะครั้งแรก ผู้คนยังไม่สนใจในเรื่องพระเครื่อง เมื่อมีการให้ความสนใจในเรื่องพระรอดนี้ ก็ได้มีการขุดพระรอดกันเรื่อยมาจนกระทั่งไม่มีเหลือให้ขุด ซึ่งก็มีการทำเลียนแบบหรือทำปลอมกันมากขึ้น ตามความนิยมและกระแสของสังคม ที่สนับสนุนให้มีความต้องการทางวัตถุมงคลมากขึ้น เมื่อเกิดความไม่มั่นคงในชีวิต จึงต้องหันมายึดพระเครื่องหรือสิ่งที่เรียกว่า วัตถุมงคล แทน การสร้างพระพิมพ์ในสมัยนี้ ส่วนใหญ่สร้างขึ้นเพื่อเชิงพาณิชย์ ไม่ได้สร้างขึ้นเพื่อการทำบุญ หรือสืบพระพุทธศาสนาอีกต่อไป^๗

๔) การส่งเสริมการเรียนรู้

วัดมหาวัน ได้มีการส่งเสริมการเรียนรู้ศิลปะที่ไม่เป็นแต่เพียงงานศิลปะทั่วไปเท่านั้น แต่ยังมีส่งเสริมการเรียนรู้ร่วมกับชุมชนวัดมหาวันในการร่วมกันอนุรักษ์มรดกพระเครื่องเมืองลำพูน ซึ่งก็คือ พระรอด โดยได้มีการนำพระรอดมาจัดสร้างเป็นผลิตภัณฑ์ชุมชนโดยการบริหารจัดการของวัดมหาวัน ร่วมกับชุมชนมหาวัน ซึ่งได้มีการจัดสร้างพระรอดในแบบฉบับของวัดมหาวันขึ้นมา ซึ่งเป็นที่นิยมในหมู่นักสะสมพระเครื่อง และผู้ที่สนใจเข้าบูชาเป็นจำนวนมาก โดยมีความเชื่อว่าเป็นพระรอดที่ออกจากวัดมหาวันโดยแท้จริง

นอกจากนั้น วัดมหาวัน ยังได้ร่วมกับโรงเรียนเทศบาลประตูลี้ ได้จัดกิจกรรมศูนย์การเรียนรู้ วัดมหาวัน ณ บริเวณลานวัดมหาวัน เป็นประจำทุกวัน โดยได้มีการนำนักเรียนเยาวชน และ

^๗ อ่านรายละเอียดใน คณะกรรมการ ในคณะกรรมการอำนวยการ จัดงานเฉลิมพระเกียรติ พระบาทสมเด็จพระเจ้าอยู่หัว เนื่องในโอกาสพระราชพิธี มหามงคลเฉลิมพระชนมพรรษา ๕ รอบ ๕ ธันวาคม ๒๕๕๖ มอบให้กระทรวงมหาดไทย กระทรวงศึกษาธิการ กรมศิลปากรจัดพิมพ์เผยแพร่ จังหวัดลำพูน ฝ่ายประมวลเอกสารและจดหมายเหตุ, วัฒนธรรม พัฒนาการทางประวัติศาสตร์ เอกลักษณ์และภูมิปัญญา จังหวัดลำพูน, (กรุงเทพมหานคร : โรงพิมพ์คุรุสภาลาดพร้าว, ๒๕๕๔).

ประชาชนผู้สนใจทั่วไปได้เข้ามาศึกษาเรียนรู้ประเพณี วัฒนธรรม ศิลปะภูมิปัญญาล้านนา ซึ่งมีการจัดกิจกรรมที่หลากหลาย ได้แก่^๔

– กิจกรรมสลาล้านนา เป็นกิจกรรมเกี่ยวกับการเรียนรู้สถาปัตยกรรมล้านนา ช่างสกุลล้านนา และหัตถกรรมล้านนา

– กิจกรรมหล่อเทียนเข้าพรรษา

– กิจกรรมขนมพื้นบ้าน น้ำสมุนไพรร เช่น ขนมจ็อก ข้าวต้มมัด ถั่วแปบ ขนมชั้น เป็นต้น

– กิจกรรมเรียนรู้ไปกับศูนย์การศึกษานอกระบบ และการศึกษาตามอัธยาศัยอำเภอเมืองลำพูน (รถโมบายส่งเสริมการอ่าน)

– กิจกรรมปั้นพระ ในส่วนนี้เป็นกิจกรรมที่มีความน่าสนใจเป็นอย่างมาก มีการสอนปั้นพระรอด พระปูนปั้น พระดินเผา ซึ่งจะนำเอาพุทธศิลป์หรือภูมิจัยมาเป็นแม่แบบการปั้น

– กิจกรรมการทำเครื่องสักการะล้านนา (การทำดอกขี้ผึ้ง การทำต้นเทียน)

– กิจกรรมการทำเครื่องสักการะล้านนา (การทำสะตวง)

– กิจกรรมการทำโคม

– กิจกรรมการทำตุ่ง

– กิจกรรมการทำกรวยดอกไม้

– กิจกรรมการร้อยลูกปัด

– กิจกรรมการปักผ้า

๕) การพัฒนาวิถีคิดสร้างสรรค์

วัดมหาวัน มีการสนับสนุนและส่งเสริมให้ชุมชนได้เป็นเจ้าของความคิดและวิถีคิด วัดจะไม่ผูกขาดความคิดของชาวบ้านที่เป็นภูมิปัญญาอันทรงคุณค่า ซึ่งจะเป็นประโยชน์ต่อการพัฒนาชุมชนเชิงสร้างสรรค์ ซึ่งวัดมหาวัน มีกระบวนการในการพัฒนาวิถีคิดเชิงสร้างสรรค์ดังนี้

๑. ส่งเสริมการแสดงความคิดเห็น โดยทางวัดได้มีการจัดประชุมเพื่อระดมความคิดเห็นของคนในชุมชนว่ามีความต้องการในเรื่องของการพัฒนาพุทธศิลปะ (พระรอด) ให้มีความโดดเด่นและเป็นที่ต้องการของตลาดพระเครื่อง พระบูชาได้อย่างไร โดยที่ยังคงความมีคุณค่าทางด้านพุทธศิลป์และพุทธคุณ ไม่มีการลบล้างพุทธศิลป์เดิมออกไปจนกลายเป็นเพียงแค่สินค้าเพื่อสนองความต้องการของตลาดเท่านั้น

๒. มุ่งเน้นเชิงสร้างสรรค์ ชุมชนวัดมหาวันได้มีการร่วมมือกับวัดมหาวัน โดยเจ้าอาวาสและผู้นำชุมชน มีความพยายามในการผลักดันชุมชนแห่งพุทธศิลป์เชิงสร้างสรรค์ โดยการจัดกิจกรรมเกี่ยวกับพระรอดขึ้นมาหลายครั้ง และมีหลากหลายกิจกรรม ทั้งนี้เพื่อเป็นการประชาสัมพันธ์พุทธศิลป์

^๔ โรงเรียนเทศบาลประตูลี้, “กิจกรรมนิทรรศการศูนย์การเรียนรู้ วัดมหาวัน”, [ออนไลน์], แหล่งที่มา : [https://pratoolee.ac.th/กิจกรรมนิทรรศการศูนย์การเรียนรู้ วัดมหาวัน \[๑๐ เมษายน ๒๕๖๖\].](https://pratoolee.ac.th/กิจกรรมนิทรรศการศูนย์การเรียนรู้ วัดมหาวัน [๑๐ เมษายน ๒๕๖๖].)

(พระรอด) ของวัดมหาวันที่ไม่ได้มีเพียงแต่พระรอดขนาดเล็กเท่านั้น แต่ยังมีพระรอดขนาดใหญ่ที่เรียกว่า แม่พระรอด หรือ พระรอดหลวง อีกด้วย

๓. ประชาสัมพันธ์อย่างทั่วถึง โดยทั้งวัดและชุมชนได้สร้างการประชาสัมพันธ์ขึ้นมาโดยความร่วมมือของวัดพระธาตุหริภุญชัย วัดมหาวัน ชุมชนวัดมหาวัน เทศบาลเมืองลำพูน และสำนักงานการท่องเที่ยวจังหวัดลำพูน จัดกิจกรรมประชาสัมพันธ์พุทธศิลป์ (พระรอด) ของวัดมหาวัน ในหลากหลายกิจกรรม ทั้งการแห่ขบวนพระรอดหลวง งานประจำปีพระรอดมหาวันจังหวัดลำพูน กิจกรรมวิ่ง ROT Ride & Run มหาวันปั่น – วิ่งมหากุศล ส่งเสริมการท่องเที่ยวด้วยกิจกรรมท่องเที่ยวเชิงกีฬา เป็นต้น

๖) การพัฒนาเชิงสร้างสรรค์

วัดมหาวัน มีการพัฒนาเชิงพื้นที่ในรอบหลายปีที่ผ่านมา มีการพัฒนาเสนาสนะถาวรวัตถุที่มุ่งเน้นในเรื่องของการอนุรักษ์ศิลปกรรมล้านนาร่วมสมัย คือการประยุกต์สถาปัตยกรรมทั้งของล้านนาและของไทยภาคกลางเข้าไว้ด้วยกันได้อย่างเหมาะสมและลงตัว อาทิ วิหารหลวง พระอุโบสถ หอธรรม (หอไตร) อาคารกุฏิรับรองสงฆ์ เป็นต้น

การพัฒนาของวัดมหาวันโดยส่วนใหญ่แล้วมุ่งเน้นการพัฒนาเชิงสร้างสรรค์ที่ต้องการให้คนในชุมชนเข้ามามีส่วนร่วมอย่างแท้จริง มีการจัดตั้งศูนย์การเรียนรู้ภายในวัด ทั้งในเรื่องของศิลปกรรม พุทธศิลป์ งานช่าง งานฝีมือ เป็นต้น ทั้งนี้ เพื่อให้เกิดการพัฒนาเชิงสร้างสรรค์ที่ต้องการประชาสัมพันธ์วัดมหาวันให้กลับมาเป็นที่รู้จักของผู้คนโดยทั่วไป เพราะจังหวัดลำพูน เป็นจังหวัดขนาดเล็ก มีสถานที่ท่องเที่ยวน้อย โดยเฉพาะวัดวาอารามที่ผู้คนส่วนใหญ่จะนิยมท่องเที่ยวอยู่ ๒ วัด คือ วัดพระธาตุหริภุญชัย และวัดสันป่ายางหลวง เพียงเท่านั้น แต่วัดบริวารรายรอบวัดพระธาตุหริภุญชัยอีกมากมายที่เป็นวัดสำคัญร่วมยุคสมัยเดียวกันกับวัดพระธาตุหริภุญชัย กลับไม่เป็นที่นิยมของนักท่องเที่ยวมากเท่าใดนัก เช่น วัดมหาวัน วัดจามเทวี เป็นต้น การพัฒนาเชิงสร้างสรรค์ของวัดมหาวันจึงมีการมุ่งเน้นการนำเอาพุทธศิลป์ของวัด ซึ่งก็คือ พระรอดมหาวัน ออกมาเป็นจุดขายสำคัญเพื่อให้วัดมหาวันเป็นที่รู้จักมากยิ่งขึ้น แต่ถึงกระนั้น นั่นก็เป็นเพียงการพัฒนาเชิงสัญลักษณ์เท่านั้น เพราะผู้คนที่มาเที่ยววัดมหาวันโดยส่วนใหญ่จะมีเป้าประสงค์เพียงแค่มารับบูชาพระรอดเท่านั้น แต่จะทำอย่างไรให้ผู้คนมาวัดมหาวันด้วยเป้าหมายหรือวัตถุประสงค์อย่างอื่นด้วย การพัฒนาวัดเชิงพื้นที่ หรือทางกายภาพ จึงเป็นอีกเป้าหมายหนึ่งของการพัฒนาเชิงสร้างสรรค์ของวัดมหาวัน ที่มีการนำเอาสถาปัตยกรรมและศิลปกรรมร่วมสมัยเข้ามาเป็นส่วนหนึ่งของการสร้างและพัฒนาพื้นที่เชิงสร้างสรรค์ด้วย





๔.๑.๓ วัดจามเทวี ตำบลในเมือง อำเภอเมือง จังหวัดลำพูน

วัดจามเทวี หรือที่ชาวบ้านเรียกกันว่า วัดกู่กุด ตั้งอยู่บนถนนจามเทวี ตำบลในเมือง อำเภอเมือง จังหวัดลำพูน เป็นวัดเก่าแก่ที่สำคัญมาตั้งแต่สมัยล้านนาไทย ที่มีความสำคัญทั้งทางด้านประวัติศาสตร์ และโบราณคดี ตามหลักฐานที่ได้พบศิลาจารึกเชื่อว่า พระราชโอรสของพระนางจามเทวีคือ พระเจดีย์มหันตยศ และพระเจ้าอนันตยศ โปรดให้สร้างวัดนี้ขึ้นเพื่อถวายพระเพลิงแล้วโปรดให้สร้างเจดีย์เหลี่ยมมียอดหุ้มด้วยทอง เรียกชื่อว่า สุวรรณจังโกฏิ พระเจดีย์สุวรรณจังโกฏิ หรือพระเจดีย์จามเทวี เป็นเจดีย์สี่เหลี่ยมแบบพุทธคยาในประเทศอินเดีย แต่ละด้านมีพระพุทธรูปยืนปางประทานพรอยู่เป็นชั้นๆ มีพระพุทธรูปยืนปางประทานพรอยู่ในซุ้มพระทั้งสี่ด้านด้านละ ๑๕ องค์ รวม ๖๐ องค์ ภายในพระเจดีย์บรรจุอัฐิของพระนางจามเทวี ปฐมกษัตริย์แห่งนครหริภุญชัย ต่อมาจะเป็นสมัยใดไม่ทราบแน่ชัด ยอดพระเจดีย์ได้หักหายไป ชาวบ้านจึงเรียกว่ากู่กุดพระเจดีย์ องค์นี้มีชื่อเป็นทางการว่า พระเจดีย์สุวรรณจังโกฏิ พระเจดีย์องค์นี้ถือเป็นแบบสถาปัตยกรรมที่มีความสำคัญในศิลปกรรมหริภุญชัย นอกจากนี้ยังมีโบราณสถานที่สำคัญ คือ เจดีย์แปดเหลี่ยม ลักษณะทางสถาปัตยกรรมมีแผนผังเป็นรูปแปดเหลี่ยมซ้อนลดหลั่นกันขึ้นไป สามารถแบ่งได้เป็นสามส่วน คือ ส่วนฐานประกอบด้วยฐานแปดเหลี่ยมซ้อนกันสองชั้น ถัดขึ้นไปเป็นชั้นบัวถลารองรับองค์เรือนธาตุ โดยส่วนล่างของเรือนธาตุ ทำเป็นฐานลดทอนไม่ลงเล็กน้อยจากระดับผนังของเรือนธาตุ ส่วนเรือนธาตุมีผังเป็นรูปแปดเหลี่ยมทรงสูง ภายในประดิษฐานพระพุทธรูปประทับยืน ซุ้มมีลักษณะเป็นวงโค้งสามวง

โบราณสถานภายในวัดจามเทวีเป็นที่เคารพสักการะของพุทธศาสนิกชนทั่วไป อีกทั้งยังเป็นสถานที่ท่องเที่ยวเชิงประวัติศาสตร์โบราณคดีที่สำคัญแห่งหนึ่งของประเทศไทย

๑) ความรู้ด้านประวัติศาสตร์

เมื่อปี พ.ศ. ๑๒๙๘ พระนางจามเทวีนำช่างละโว้ (ปัจจุบันคือ จังหวัดลพบุรี) ไปสร้างพระเจดีย์สุวรรณจังโกฏ เป็นพระเจดีย์สี่เหลี่ยมแบบพุทธคยาในประเทศอินเดีย ทุก ๆ ด้านมีพระพุทธรูปยืนปางประทานพรศิลปกรรมของลพบุรีมีพระพุทธรูปยืนอยู่ในซุ้มพระทั้งสี่ด้าน ด้านละ ๑๕ องค์ รวม ๖๐ องค์ ภายในบรรจุอัฐิของพระนางจามเทวี เดิมมียอดพระเจดีย์หักด้วยทองคำ

ต่อมา ปี พ.ศ. ๑๑๘๔ มีพระฤๅษีไปพบทารกหญิง ถูกพญานกคาบมาทิ้งไว้บนใบบัวหลวง จึงเลี้ยงดูและสอนสรรพวิทยาการต่าง ๆ ให้

เมื่อพระนางจามเทวี เจริญวัยได้ ๑๓ พรรษา พระฤๅษีจึงต้อนาวายนต์พร้อมด้วยฝูงวานร เป็นบริวารลอยล่องไปตามลำน้ำ ถึงยังทำนน้ำวัดชัยมงคล เมื่อพระเจ้ากรุงละโว้และพระมเหสีพบเห็น จึงได้นำกุมารีน้อยนั้นเข้าสู่พระราชวัง และตั้งให้เป็นพระราชธิดา นามว่า "จามเทวีกุมารี" และให้ศึกษาศิลปวิทยาการตำราพิชัยสงคราม และดนตรีทุกอย่าง

พ.ศ. ๑๑๙๘ พระนางจามเทวีมีพระชนม์ ๑๔ พรรษา ได้เข้าพิธีอภิเษกสมรสกับเจ้าชายราม แห่งนครรามบุรี ในพ.ศ. ๑๒๐๔ พระนามจามเทวีมีพระชนม์ ๒๐ พรรษา เป็นกษัตริย์วงศ์จามเทวีแห่งนครทริภุชชัย โดยพระนางเจ้าได้อัญเชิญพระแก้วขาว (พระเสด็จคณิน) จากเมืองละโว้ เมื่อปี ๗๐๐ ขึ้นมา เพื่อประดิษฐานเป็นพระคู่บ้านคู่เมือง (ปัจจุบัน พระเสด็จคณินองค์นี้ยังประดิษฐานอยู่ที่วัดเชียงมั่น จังหวัดเชียงใหม่)

พระนางจามเทวี มีพระโอรส ๒ องค์ องค์พี่มีนามว่ามหายศ (มหันตยศ) องค์น้องมีนามว่าอินทวร (อนันตยศ) โดยพระเจ้ามหายศ ได้ขึ้นเสวยครองเมืองทริภุชชัยนครแทนพระมารดา ส่วนพระองค์น้องพระเจ้าอินทวรไปครองเมืองเขลางค์นคร ที่มหาพรหมฤๅษี และสุพรหมฤๅษีร่วมกันสร้างขึ้นใหม่ให้พระองค์โดยเฉพาะ ส่วนพระนางจามเทวีมีพระชนม์ได้ ๖๐ พรรษา ได้สละราชสมบัติทุกอย่าง ให้พระโอรสทั้งสอง โดยพระนางออกบวชชีบำเพ็ญพรตอยู่ที่วัดจามเทวีแห่งนี้ เมื่อพระชนมายุได้ ๙๒ พรรษา พระนางจึงได้สวรรคต ซึ่งทางพระมหันตยศ และพระอนันตยศ ก็ได้จัดถวายพระเพลิงภายในวัดดังกล่าวอย่างสมพระเกียรติ และได้สร้างเจดีย์สี่เหลี่ยมบรรจุพระอัฐิของพระนางไว้ ณ ที่นี้ โดยให้ชื่อเจดีย์ว่า สุวรรณจังโกฏเจดีย์ ที่ได้เป็นต้นแบบของเจดีย์ในแถบล้านนา

ในตำนานจามเทวีฉบับแปลจากภาษาไทยยวน กล่าวว่า “พระยามหันตยศก็เลิกทรากร ส่งสะการแม่แห่งตนเสียยังป่าไผ่ย่าง แล้วเอากระดูกอ่อนแวนหัวไปรวมกันก่อเป็นเจดีย์ไว้ชื่อว่า สุวรรณจังโกฏ หนได้เวียงทริภุชชัยวันนั้นแล...” ส่วนในตำนานมูลศาสนากล่าวว่า ครั้นถวายพระเพลิงเสร็จก็แห่พระอัฐิเสียบมาหนวันออกเวียง แล้วก่อพระเจดีย์บรรจุพระอัฐิ เครื่องใช้ เครื่องประดับ ของ

พระนางจามเทวีไว้รองรับพระอัฐิของพระนางจามเทวี ให้ชื่อว่า สุวรรณจิงโกฏเจดีย์ นอกจากนั้นในตำนานจามเทวีหรือภูษีเชียงใหม่ก็กล่าวพ้องต้องกันกับตำนานมุลศาสนา แต่บอกว่า สร้างเจดีย์ไว้หน้าใต้เวียงหรือภูษี ภายหลังข้างพระที่นั่งลัมก็เอางาและกระดูกไปบรรจุไว้ใต้ถุนนั้น เจดีย์องค์นี้ชาวบ้านในสมัยนั้นจึงเรียกว่า “เจดีย์จามเทวี” หรือ “เจดีย์กู่กุด”

ต่อมาวัดจามเทวีได้ร้างไป จนกระทั่งปี พ.ศ.๒๔๖๙ สมเด็จพระเจ้าบรมวงศ์เธอกรมพระยาตำราจามเทวีได้เสด็จประพาสภาคเหนือและทรงสำรวจโบราณสถานวัดกู่กุด แล้วทรงปรารภว่า พระนางจามเทวีทรงสร้างวัดนี้ขึ้น จึงโปรดให้เปลี่ยนชื่อวัดเสียใหม่ว่า “วัดจามเทวี” ในสมัยที่เจ้าจักรคำขจรศักดิ์ ดำรงตำแหน่งเจ้าเมืองลำพูน ได้รับแจ้งจากสำนักพระราชวังว่า พระบาทสมเด็จพระปกเกล้าเจ้าอยู่หัว รัชกาลที่ ๗ แห่งกรุงรัตนโกสินทร์ พร้อมด้วยสมเด็จพระนางเจ้ารำไพพรรณี พระบรมราชินี จะเสด็จประพาสจังหวัดเชียงใหม่ ทรงมีพระราชประสงค์จะเสด็จประพาสจังหวัดลำพูน เพื่อทอดพระเนตรโบราณสถานด้วย เจ้าจักรคำขจรศักดิ์จึงสั่งให้ช่วยกันแผ้วถางบริเวณวัดกู่กุดเป็นเวลาหลายวันจนโล่งเตียน มองเห็นซากโบราณสถานได้ชัดเจนขึ้น พระบาทสมเด็จพระปกเกล้าเจ้าอยู่หัว และสมเด็จพระนางเจ้ารำไพพรรณี พระบรมราชินี เสด็จทอดพระเนตรแล้ว วัดจามเทวีก็ยังเป็นวัดร้างอยู่ตามเดิม เพราะไม่มีพระภิกษุสามเณรจำพรรษา จนกระทั่ง พ.ศ.๒๔๗๙ เจ้าจักรคำขจรศักดิ์จึงได้อาราธนาครูบาศรีวิชัย นักบุญแห่งล้านนามาช่วยก่อสร้างโบสถ์ วิหาร กุฏิ ตลอดจนบูรณะปฏิสังขรณ์ปูชนียวัตถุ ปูชนียสถานสำคัญ แล้วสถาปนาวัดจามเทวีขึ้นมาใหม่ มีพระภิกษุสามเณรอยู่จำพรรษา สำเร็จเรียบร้อยโดยได้รับพระราชทานวิสุงคามสีมาเมื่อวันที่ ๒ กันยายน ๒๔๘๐ และประกอบพิธีผูกพัทธสีมาอุโบสถเมื่อวันที่ ๑ ธันวาคม ๒๔๘๐ มีชื่อเรียกว่า “วัดจามเทวี” สืบมาจนถึงปัจจุบัน

๒) ความรู้ด้านศิลปะ

วัดจามเทวี แต่เดิมเรียกกันว่า วัดสังฆราม ต่อมาภายหลังเรียกว่า วัดกู่กุด เป็นวัดโบราณเก่าแก่และมีความสำคัญในประวัติศาสตร์มากที่สุดวัดหนึ่งในจังหวัดลำพูน ใครเป็นผู้สร้างวัดจามเทวี และสร้างมาแต่ครั้งใด ไม่ปรากฏหลักฐานแน่ชัด ส่วนใหญ่เป็นการสันนิษฐานจากเอกสารซึ่งปรากฏในภายหลังประกอบตำนานและนิยายปรัมปราบ้างเท่านั้น เนื่องจากโบราณสถานสำคัญในวัดจามเทวีที่เก่าแก่มีประวัติความเป็นมาค่อนข้างสับสนเพียง ๒ แห่ง คือกู่จามเทวี หรือกู่กุด หรือสุวรรณจิงโกฏเจดีย์ กับรัตนเจดีย์ ซึ่งเรียกกันทั่วไปว่า เจดีย์แปดเหลี่ยม ซึ่งมีเอกสารและตำนานต่าง ๆ กล่าวถึงโบราณสถานทั้งสองแห่งขัดแย้งกันมาก บางแห่งกล่าวว่า พระนางจามเทวีปฐมกษัตริย์แห่งเมืองหรือภูษี โปรดให้สร้างพระบรมธาตุสุวรรณจิงโกฏ พร้อมทั้งได้สถาปนาวัดจามเทวี ส่วนเอกสารบางแห่งกล่าวว่า พระราชโอรสของพระนางจามเทวี คือ เจ้ามหันตยศและเจ้านันทยศ โปรดให้สร้างวัดจามเทวีขึ้นเพื่อถวายพระเพลิงพระศพของพระนางจามเทวีและภายหลังจากถวายพระเพลิงพระศพของพระนางจามเทวีแล้ว จึงโปรดให้สร้างเจดีย์เหลี่ยมมียอดหุ้มด้วยทอง เรียกชื่อว่า “สุวรรณจิงโกฏ”

ภายในวัดจามเทวีมีโบราณสถานที่สำคัญคือ สุวรรณจังโกฏเจดีย์ หรือ กู่จามเทวี หรือ กู่กุด ลักษณะเจดีย์รูปทรงสี่เหลี่ยมก่อด้วยศิลาแลงถือปูนประดับลวดลายปูนปั้นซ้อนลดหลั่นกันขึ้นไป ๕ ชั้น แต่ละชั้นมีซุ้มประดิษฐานพระพุทธรูปปูนปั้นประทับยืนปางประทานอภัย ชั้นละ ๓ องค์ ทั้ง ๔ ด้าน ด้านละ ๑๕ องค์ รวมทั้งสิ้น ๖๐ องค์ และที่มุมทั้งสี่ของเจดีย์แต่ละชั้นมีเจดีย์เหลี่ยมขนาดเล็กประดับประจำทุกมุม ใหญ่เล็กลดหลั่นกันขึ้นไปเป็นเจดีย์ที่เก่าแก่ที่สุดในวัด ไกล ๆ กันมีเจดีย์เล็กชื่อว่า “รัตนเจดีย์” หรือที่ชาวบ้านเรียกกันว่า “เจดีย์แปดเหลี่ยม” เป็นเจดีย์ขนาดย่อมรูปทรงแปดเหลี่ยมก่ออิฐไม่ถือปูนประดับลวดลายปูนปั้น มีพระพุทธรูปประทับยืนปางประทานอภัย ประดิษฐานตามซุ้มเหลี่ยมละองค์ รวม ๘ องค์เป็นเจดีย์ที่สร้างขึ้นภายหลังเจดีย์สุวรรณจังโกฏ หรือพระสุวรรณจังโกฏเจดีย์ หรือชื่อเรียกที่รู้จักกันดีคือ เจดีย์กู่กุด หรือ เจดีย์กู่กุฎ หรือ เจดีย์มหาพล ที่เรียกกู่กุด เพราะมีส่วนยอดหลุดหรือหัก ส่วนมหาพลเป็นชื่อดีที่ตั้งของวัดนี้ เอามาตั้งเป็นชื่อเจดีย์

เจดีย์ทรงปราสาทยอดแบบหริภุชชัย ชื่อเรียกที่รู้จักกันดีคือ เจดีย์กู่กุด หรือ เจดีย์กู่กุฎ หรือ เจดีย์มหาพล ที่เรียกกู่กุด เพราะมีส่วนยอดหลุดหรือหัก ส่วนมหาพลเป็นชื่อดีที่ตั้งของวัดนี้ เอามาตั้งเป็นชื่อเจดีย์ เจดีย์ทรงปราสาทแบบหริภุชชัยองค์นี้เคยมียอด จึงเรียกทรงปราสาทยอดได้ด้วย มีลักษณะแปลกแตกต่างไปจากเจดีย์ทรงปราสาทในศิลปะล้านนาและศิลปะขอม คือ นับจากส่วนฐานทรงสี่เหลี่ยมมาเป็นเรือนธาตุทรงสี่เหลี่ยมเช่นกัน ตั้งซ้อนกันลดขนาดเป็นลำดับขึ้นไป ๕ ชั้น แต่ละชั้นมีเจดีย์ประดับทิศทั้งสี่ และด้านทั้งสี่ของแต่ละชั้น มีพระพุทธรูปประดิษฐานอยู่ในซุ้มจรณะนำและยอดแหลมที่หักหายคงเป็นกรวยเหลี่ยม เจดีย์ทรงปราสาทแบบหริภุชชัยอีกแบบองค์ มีทรงแปดเหลี่ยม จึงนิยมเรียกตามทรงว่า เจดีย์แปดเหลี่ยมเป็นเจดีย์ขนาดเล็ก ด้านทั้งแปดของเรือนธาตุเจดีย์องค์นี้ ประดิษฐานพระพุทธรูปยืนไว้ในซุ้มจรณะนำ เหนือเรือนธาตุเป็นหลังคาซ้อนชั้นลดหลั่นขึ้นรับทรงระฆัง เหนือขึ้นไปเป็นยอดซึ่งหักหายแล้ว เจดีย์ลักษณะนี้ได้พบแพร่หลายทางภาคกลางด้วย เช่น วัดพระแก้ว จังหวัดชัยนาท วัดพระรูป จังหวัดสุพรรณบุรี และสืบเนื่องมาจนถึงตอนต้นของกรุงศรีอยุธยา

๓) ความรู้ด้านพุทธศิลปะ

พุทธศิลปกรรมที่ปรากฏภายในวัดจามเทวี คือ เจดีย์กู่กุด และเจดีย์แปดเหลี่ยม รูปแบบของเจดีย์กู่กุดในปัจจุบัน เป็นเจดีย์ก่อด้วยศิลาแลง ทรงปราสาทที่อยู่ในผังสี่เหลี่ยม เรือนธาตุทำซ้อนกันเป็นชั้นๆ แต่ละชั้นประดิษฐานพระพุทธรูปอิริยาบถยืนอยู่ภายในซุ้มจรณะนำซุ้ม ด้านละ ๓ องค์ จึงมีชั้นละ ๑๒ องค์ ทั้งหมดมี ๕ ชั้น ดังนั้นจึงมีพระพุทธรูปประดับทั้งหมด ๖๐ องค์ ที่มุมเจดีย์ในแต่ละชั้นมีการประดับเจดีย์จำลองขนาดเล็กเรียกว่าสลุpike เป็นยอดบริวาร ซึ่งช่วยให้เกิดความต่อเนื่องและความกลมกลืนระหว่างชั้นต่อชั้น แต่ทางด้านความหมายยังไม่ทราบกันในปัจจุบัน ส่วนยอดประธานที่หักหายไป อยู่ในทรงกรวยสี่เหลี่ยม ประกอบด้วยชั้นคล้ายลูกแก้วอกไก่ซ้อนเป็นชุด และคั่นจังหวะของชุดด้วยแถวกลีบบัวหงาย ซึ่งมีผู้เสนอว่ายอดของเจดีย์กู่กุดคงเป็นรูปดอกบัวตูม เนื่องจาก

ได้พบพระพิมพ์พบที่ลำพูนมีสถาปัตยกรรมมียอดดอกบัวตูม ซึ่งสืบทอดจากสถาปัตยกรรมในภาคตะวันออกเฉียงเหนือ เช่นที่ปรากฏในใบเสมาพบที่เมืองฟ้าแดดสงยาง แต่สถาปัตยกรรมในพระพิมพ์คล้ายกับศิระในประเทศพม่า ในขณะที่อาจเทียบได้กับสุวรรณเจดีย์ ในวัดพระธาตุหริภุญชัย ซึ่งเป็นเจดีย์สี่เหลี่ยมทรงปราสาทรูปแบบเดียวกันที่ยังปรากฏอยู่ด้วย

สำหรับสิ่งสำคัญอีกสิ่งหนึ่งในวัดจามเทวี คือเจดีย์แปดเหลี่ยม เป็นเจดีย์ทรงปราสาทแบบหริภุญชัย เป็นเจดีย์ขนาดเล็ก ก่อด้วยอิฐอยู่ภายในวัดจามเทวี ซึ่งไม่มีการสืบประวัติความเป็นมามากนัก ปัจจุบันมีการเรียกชื่อสับสนกับเจดีย์กู่กุด เนื่องจากไม่มีข้อสรุปแน่นอนว่ารัตนเจดีย์ที่พระเจ้าวราทิตย์สร้างหรือบูรณะคือองค์ใดแน่ โดยเจดีย์องค์นี้นับเป็นตัวอย่างเจดีย์ในสมัยหริภุญชัยที่มีรูปแบบที่ค่อนข้างสมบูรณ์ เป็นเจดีย์ทรงปราสาทในผังแปดเหลี่ยมตั้งแต่ฐานจนถึงชั้นหลังคา คือประกอบด้วยฐานเชิง ๒ ฐานรองรับส่วนฐานบัวคล้ายกับฐานบัวล้นของเจดีย์แบบทวารวดี ถัดขึ้นไปเป็นส่วนของเรือนธาตุที่ประดับจระนำซุ้มประดิษฐานพระพุทธรูปไว้ภายในทั้ง ๘ ด้าน ลักษณะซุ้มเป็นซุ้มฝักเพกาแบบพม่า มีปลายซุ้มเป็นรูปมกรคายช่อดอกไม้ เป็นมกรแบบศิลปะทวารวดี ซึ่งพบในศิลปะพุกามด้วย เหนือส่วนเรือนธาตุเป็นชั้นคล้ายกับชั้นของหลังคาเอนลาด เหนือขึ้นไปเป็นเจดีย์ทรงระฆังที่มีฐานแปดเหลี่ยมเจาะช่องประดับพระพุทธรูปนั้งทั้ง ๘ ด้านรองรับเจดีย์ทรงระฆังกลม ส่วนยอดสุดของเจดีย์หักหายไป

พระพุทธรูปภายในจระนำอาจแบ่งได้เป็น ๒ รุ่น คือ รุ่นแรก ส่วนเศียรทำจากดินเผา ถอดพิมพ์ ลำพระองค์เป็นปูนปั้น พระหัตถ์ยกขึ้นทั้งสองข้าง เห็นแกนไม้ภายในเชื่อมส่วนพระหัตถ์ซึ่งอาจเป็นปางแสดงธรรมทั้งสองข้าง หรือยกขึ้นแบบปางห้ามสมุทร ส่วนรุ่นที่สอง พระเศียรและลำพระองค์เป็นปูนปั้นทั้งสิ้น แต่ส่วนพระรัศมีและเม็ดพระศกเป็นดินเผา รุ่นนี้คงเกิดจากการซ่อมบูรณะในสมัยหลัง โดยเป็นที่น่าสังเกตว่าพระพุทธรูปรุ่นนี้ใกล้เคียงกับพระพุทธรูปในซุ้มของเจดีย์กู่กุด พระพุทธรูปทั้งที่เจดีย์กู่กุด และเจดีย์แปดเหลี่ยม พบว่าเคยมีการซ่อมบูรณะมาแล้วหลายครั้ง เห็นได้จากปูนขาวที่ทาทับประติมากรรมเดิมนับสิบชั้น หรือปั้นซ่อมส่วนที่ชำรุดหักหายไปทั้งสององค์ แต่เจดีย์แปดเหลี่ยมมีการซ่อมแซมน้อยกว่า สันนิษฐานว่าวัดจามเทวีคงถูกทิ้งร้างไปช่วงหนึ่งจนกระทั่ง พ.ศ.๒๔๗๙ เจ้าจักรคำขจรศักดิ์ได้อาราธนาครูบาศรีวิชัยมาช่วยก่อสร้างโบสถ์ วิหาร กุฏิ ตลอดจนบูรณปฏิสังขรณ์โบราณสถานสำคัญของวัด แล้วสถาปนาวัดจามเทวีขึ้นใหม่ มีภิกษุจำพรรษาได้รับพระราชทานวิสุงคามสีมา เมื่อวันที่ ๒ กันยายน พ.ศ.๒๔๘๐ มีชื่อว่า วัดจามเทวี จนทุกวันนี้

๔) การส่งเสริมการเรียนรู้

จากการลงพื้นที่ของคณะผู้วิจัยพบว่า วัดจามเทวี นอกจากจะให้ความสำคัญกับประวัติศาสตร์ในสมัยพระนางจามเทวี และประวัติศาสตร์ร่วมสมัยแล้วนั้น ยังให้ความสำคัญกับประวัติศาสตร์ของครูบาศรีวิชัย ซึ่งครั้งหนึ่งนั้น พื้นที่บริเวณวัดจามเทวี ได้ถูกใช้เป็นพื้นที่ในการพระราชทานเพลิงศพพระสังฆราชของครูบาศรีวิชัยอีกด้วย

การใช้พื้นที่ของวัดจามเทวีเป็นพื้นที่การเรียนรู้ นอกเหนือไปจากประวัติศาสตร์หรือฤกษ์ชัย แล้วนั้น ความโดดเด่นสำคัญอีกประการหนึ่งคือ ครุบาศรีวิชัย นักบุญแห่งล้านนาไทย ถึงแม้ว่าความเกี่ยวข้องของครุบาศรีวิชัยเมื่อขณะที่ยังมีชีวิตอยู่ กับวัดจามเทวีจะไม่ได้ถูกกล่าวถึง หรือแทบจะไม่ปรากฏอยู่ในเอกสารหนังสือใดๆ เลยก็ตาม แต่วัดจามเทวี กลับเป็นวัดที่มีความสำคัญในหน้าสุดท้ายของประวัติศาสตร์ชีวิตของครุบาศรีวิชัย โดยได้ถูกใช้เป็นสถานที่ในการพระราชเพลิงศพครุบาศรีวิชัย ในวันที่ ๒๑ มีนาคม พ.ศ. ๒๔๘๙ หลังจากที่ครุบาศรีวิชัยมรณภาพไปแล้วกว่า ๘ ปี (๒๑ กุมภาพันธ์ พ.ศ. ๒๔๘๑) ณ วัดจามเทวี อำเภอเมืองลำพูน จังหวัดลำพูน โดยมีประชาชนมาร่วมในพิธีพระราชทานเพลิงจำนวนมาก และประชาชนเหล่านั้นได้เข้าแย่งชิงอัฐิธาตุของครุบาศรีวิชัย ตั้งแต่ไฟยังไม่มอดสนิท แม้แต่แผ่นดินตรงที่ถวายเพลิง ก็ยังมีผู้ชูดเอาไปสักการบูชา โดยพิธีพระราชทานเพลิงครุบาศรีวิชัย จัดขึ้นตามแบบประเพณีล้านนาไทย โดยเฉพาะขบวนแห่นั้น นับเป็นขบวนแห่ที่ยิ่งใหญ่นำหน้าด้วยมโหฬารปี่กลอง ตลอดสองฟากฝั่งถนนที่ขบวนเคลื่อนผ่านจะมีศรัทธาประชาชนให้ความสนใจ ต่างพากันออกมาราบไหว้เป็นครั้งสุดท้าย โดยขบวนศพของครุบาเจ้าศรีวิชัยได้เคลื่อนออกจากวัดบ้านปาง อำเภอลี้ มาตามถนนสายลำพูน - ลี้ ผ่านบริเวณตัวเมืองลำพูน ก่อนที่จะไปตั้งพระราชทานเพลิงที่วัดจามเทวี จังหวัดลำพูน



นอกจากนั้น วัดจามเทวี ยังได้มีการจัดแสดงเครื่องอัฐบริขารของครุบาศรีวิชัยไว้ภายใน **โถงนิทัศน์ครุบาเจ้าศรีวิชัย** ซึ่งได้รับการปรับเปลี่ยนจากกุฏิสงฆ์ให้กลายเป็นพิพิธภัณฑ์สำหรับจัดแสดงเรื่องราวเกี่ยวกับครุบาศรีวิชัย ลักษณะเป็นอาคารไม้ชั้นเดียวมีได้ถุน อยู่บริเวณด้านข้างใกล้กับ

อุโบสถวัดจามเทวี เดิมกุฏิหลังนี้สร้างโดยครูบาไชยะวงศา ท่านเป็นลูกศิษย์ของครูบาศรีวิชัยที่ตามครูบามาช่วยบูรณะวัดจามเทวีและสร้างสิ่งสาธารณประโยชน์ในจังหวัดลำพูน นอกจากครูบาไชยะวงศาจะใช้สำหรับเป็นกุฏิของท่านแล้ว เนื่องจากเป็นอาคารหลังยาวแบ่งเป็นห้องได้หลายห้อง ส่วนหนึ่งใช้สำหรับเป็นที่พักของพระเณรในวัดด้วย ต่อมาก่อนจะตัดแปลงเป็นพิพิธภัณฑ์ก็ยังใช้สำหรับให้พระเณรจากต่างอำเภอที่มาเรียนหนังสือในลำพูนได้พักด้วย แล้วก็เป็นที่ให้พระเณรที่มาเรียนในลำพูนให้มาพักที่นี้ด้วย ช่างที่ก่อสร้างเป็นช่างกะเหรี่ยงที่มาจากอำเภอเถิน การกันห้องจะไม่ได้กันทึบทั้งหมด เว้นในส่วนระหว่างฝาเพดานไว้ สามารถเรียกหากันได้ทั้งหมด ห้องแต่ละห้องถูกแบ่งการจัดแสดงอย่างชัดเจน เช่น ห้องที่ว่าด้วยวัตถุจากเหตุการณ์สำคัญในการพระราชทานเพลิงศพครูบาศรีวิชัย ห้องรูปเคารพครูบาที่วัดต่างๆ สร้างขึ้น ห้องสื่อสิ่งพิมพ์ต่างๆ ที่เกี่ยวข้องกับครูบาศรีวิชัย ไม่ว่าจะเป็นหนังสือ เหรียญ ภาพโปสเตอร์ โปสเตอร์หาเสียง ฝ้ายันต์ แบนด์ขวัญฤกษ์ งานครั้งในการฉลองครูบาศรีวิชัย ตั้งแต่ ๒๕๕๒ เป็นต้น ห้องภาพสำเนาของครูบาศรีวิชัยในอิริยาบถต่างๆ และห้องจำลองสภาพของครูบาศรีวิชัยในระหว่างอาหาร และเครื่องใช้ เครื่องบริวาร

พิพิธภัณฑ์แห่งนี้จัดทำโดยคุณนเรนทร์ ปัญญา และกลุ่มหริภุญชัยคลับที่เคยทำพิพิธภัณฑ์ชุมชนเมืองลำพูน แต่เดิมที่วัดจามเทวีจะจัดงานไหว้ครูบาศรีวิชัยในวันคล้ายวันเกิดท่านเป็นประจำทุกปีในเดือนมิถุนายน และเจ้าอาวาสประสงค์จะทำเรื่องราวเพื่อบอกเล่าเกี่ยวกับครูบาศรีวิชัย และได้เห็นผลงานของกลุ่มหริภุญชัยที่เก็บรวบรวมหนังสือและข้อมูลเกี่ยวกับผลงานของครูบาศรีวิชัย จึงได้อนุญาตให้ใช้พื้นที่กุฏิหลังเดิมของครูบาไชยะวงศาจัดทำ อย่างไรก็ตามไม่ได้ใช้คำว่าพิพิธภัณฑ์ เนื่องจากท่านเจ้าอาวาสกล่าวเป็น “โอง” เช่น โองเดิมบุญ เป็นสถานที่สำหรับถวายปัจจัย นั้นเป็นโองครูบาเจ้าศรีวิชัยได้ไหม จึงใช้ชื่อตามนี้ นอกจากนี้บริเวณนี้ยังใช้เป็นพื้นที่ผ่อนคลายและพักผ่อนของคนไข้และญาติที่มารักษาที่โรงพยาบาลลำพูน โดยเฉพาะคนปกากะญอจากอำเภอเถิน^๔

^๔ ปณิตา สระวาสี, “โองนิทัศน์ครูบาเจ้าศรีวิชัย”, [ออนไลน์], แหล่งที่มา : <https://db.sac.or.th/museum/museum-detail/1489> [๑ เมษายน ๒๕๖๖].



๕) การพัฒนาวิธีคิดสร้างสรรค์

วัดจามเทวี เป็นวัดที่มีชุมชนรายล้อม ประกอบไปด้วยชุมชนในเขตพื้นที่ตำบลในเมือง ตำบลตันธง และตำบลเหมืองง่า จังหวัดลำพูน ความหลากหลายในวิถีชีวิตและวัฒนธรรมจึงมีความแตกต่างในเรื่องของวิธีคิดที่หลากหลาย อีกทั้ง วัดจามเทวี ได้ถูกใช้เป็นพื้นที่ในการสร้างอัตลักษณ์ร่วมของความเป็นครุภาครวิชัย ที่ชัดเจนมากที่สุดคือ เมื่อถึงวันที่ ๑๑ มิถุนายน ของทุกปี ซึ่งเป็นวันครบรอบมรณภาพของครุภาครวิชัย วัดจามเทวีก็จะมีการจัดกิจกรรมที่เกี่ยวข้องกับครุภาครวิชัยในทุกครั้ง และประเพณีปีใหม่เมือง หรือวันสงกรานต์ ก็จะมีประเพณีรดน้ำ หรือสรงน้ำกู่ครุภาครวิชัยเป็นประจำทุกปีด้วยเช่นกัน ดังนั้น ในความหลากหลายเชิงความคิดที่ต่างคนต่างมีแนวคิดนั้น วัดจามเทวีจึงได้มีการพัฒนาวิธีคิดเชิงสร้างสรรค์โดยใช้กระบวนการมีส่วนร่วม ดังนี้

๑. ร่วมวางแผน เป็นขั้นตอนแรกที่วัดจามเทวีและชุมชนรายรอบวัดได้นำมาใช้เป็นพื้นฐานในการสร้างสรรค์งานต่างๆ ในขั้นตอนของการวางแผนนั้นได้มีการเปิดโอกาสให้ทุกภาคส่วน ไม่ว่าจะเป็นคนในพื้นที่หรือคนนอกพื้นที่ ที่มีความมุ่งหวังในการใช้พื้นที่ของวัดจามเทวีเป็นพื้นที่ในการจัดงานเชิงสร้างสรรค์ ซึ่งวัดมีความพร้อมเป็นอย่างมาก เพราะถือว่าวัดเป็นพื้นที่สาธารณะที่จะต้องเปิดโอกาสให้ทุกคนได้เข้ามาใช้ประโยชน์ トラบเท่าที่ไม่ขัดผลประโยชน์ของผู้อื่นและของวัด

๒. ร่วมคิด ในขั้นตอนนี้เป็นการเปิดโอกาสให้ทุกคนได้ร่วมกันคิด โดยการคิดนี้เป็นการคิดเชิงสร้างสรรค์ที่จะต้องสอดคล้องกับหลักการประชาธิปไตย คือใช้เสียงส่วนใหญ่ และที่สำคัญจะต้องมีการรับฟังเสียงจากผู้หลักผู้ใหญ่ในจังหวัดด้วย อาทิ คณะสงฆ์จังหวัดลำพูน เจ้าคณะจังหวัดลำพูน เจ้าคณะตำบล ผู้ว่าราชการจังหวัด เป็นต้น ทั้งนี้เพราะงานต่างๆ ที่จัดขึ้นภายใต้ขอบเขตของวัดจามเทวีโดยส่วนใหญ่แล้วจะเป็นงานในระดับจังหวัดแทบทั้งสิ้น

๓. ร่วมดำเนินการ เป็นขั้นตอนสุดท้ายในการคิดเชิงสร้างสรรค์ ที่วัดจามเทวีและชุมชน มักจะเน้นย้ำอยู่เสมอว่า การดำเนินการจะไม่ประสบความสำเร็จ หากไม่มีความสามัคคีเกิดขึ้น ดังนั้น ในการจัดกิจกรรมใดๆ ก็ตาม ทั้งในส่วนที่เกี่ยวข้องกับครูบาศรีวิชัย หรือวัดจามเทวีเองนั้น ล้วนแล้วแต่ประสบความสำเร็จแทบทั้งสิ้น ไม่มีปัญหาอุปสรรคใดเกิดขึ้น ทั้งนี้เพราะได้อาศัยพลังความสามัคคีจากทุกภาคส่วนในการดำเนินการร่วมกัน

๖) การพัฒนาเชิงสร้างสรรค์

การการอนุรักษ์ศิลปะของวัดและชุมชนจามเทวี ในการบริหารจัดการศิลปกรรมเพื่อการพัฒนาเชิงสร้างสรรค์ ได้มีการพัฒนาวัฒนธรรมที่ทั้งจับต้องได้และจับต้องไม่ได้ ซึ่งได้แก่ สถาปัตยกรรม จิตรกรรม ประติมากรรม เป็นต้น ในส่วนนี้ได้มุ่งเน้นที่การบริหารจัดการของวัดที่เป็นพื้นที่เชิงสร้างสรรค์ พร้อมทั้งจะยกระดับสู่การท่องเที่ยวเชิงสร้างสรรค์ในอนาคต ได้แก่ เจดีย์กู่กุด เจดีย์แปดเหลี่ยม โสณิทัศน์ครูบาเจ้าศรีวิชัย และกู่อิฐครูบาเจ้าศรีวิชัย ซึ่งเป็นพื้นที่เชิงสร้างสรรค์ที่มีรูปแบบของพุทธศิลปกรรมทั้งงานสถาปัตยกรรม งานประติมากรรม และงานจิตรกรรม ที่มีความงดงามเป็นอย่างมาก จากการลงพื้นที่วิจัยพบว่า ได้มีวิธีการบริหารจัดการแบบมีส่วนร่วม โดยมุ่งเน้นการมีส่วนร่วมของชุมชนบริเวณรอบวัดในการบริหารจัดการ ซึ่งสามารถนำเสนอเป็นประเด็นได้ดังนี้

๑. การเสริมสร้างการมีส่วนร่วมชุมชน เป็นการบริหารจัดการของวัดร่วมกับชุมชนและองค์กรภาคเอกชน ที่มีความตั้งใจที่จะให้ชุมชนบริเวณรอบวัดให้เข้ามาเป็นส่วนหนึ่งของการบริหารจัดการ และมุ่งเน้นเฉพาะในเรื่องของพุทธศิลปกรรมต่างๆ เป็นสำคัญ เช่น การก่อสร้าง การจัดหางบประมาณ การดูแลรักษา เป็นต้น ซึ่งได้มีการให้ชุมชนเข้ามามีส่วนร่วมกับวัดโดยการตั้งคณะกรรมการบริหารจัดการสาธารณูปการ ทำหน้าที่ในส่วนของการก่อสร้าง จัดหางบประมาณจากแหล่งต่างๆ และการดูแลรักษา ซึ่งจะช่วยกันกับพระเถรภายในวัดที่ได้รับการแต่งตั้งขึ้นมาเป็นคณะกรรมการ ในการดูแลรักษานั้นก็จะเน้นการให้ชุมชนได้เป็นเจ้าของร่วมกับวัด

๒. การเสริมสร้างความรู้สึกร่วมในการเป็นเจ้าของร่วม พื้นที่เชิงสร้างสรรค์ของวัดและชุมชน เป็นสิ่งที่วัดและชุมชนถือว่าเป็นเจ้าของร่วมกัน การใช้ประโยชน์และการได้รับประโยชน์จากพื้นที่เชิงสร้างสรรค์ของวัดและชุมชนนั้นก็ได้รับร่วมกันด้วย ความรู้สึกในการเป็นเจ้าของร่วมในการใช้ประโยชน์พื้นที่ของวัดนั้นมีความจำเป็นที่จะต้องเสริมสร้างให้เกิดขึ้น เพราะเป็นสิ่งที่อยู่คู่กับวัดและชุมชน วัดและชุมชนจึงถือว่าเป็นเจ้าของร่วมกัน และนอกจากนั้นยังมีการสร้างความเป็นเจ้าของร่วมด้วยการให้ชุมชนเข้าไปใช้ประโยชน์ในพื้นที่ของวัดด้วย โดยเฉพาะเรื่องเศรษฐกิจชุมชนที่ส่งเสริมให้มีการนำผลิตภัณฑ์ชุมชนไปจำหน่ายได้ เกิดการสร้างรายได้ให้กับชุมชน เมื่อชุมชนมีรายได้จากการใช้ประโยชน์ของทรัพยากรวัฒนธรรมดังกล่าวก็จะทำให้เกิดเป็นความรู้สึกในการเป็นเจ้าของร่วมนั้นขึ้นมา

๔.๑.๔ วัดพระยืน ตำบลในเมือง อำเภอเมือง จังหวัดลำพูน

จังหวัดลำพูนได้ชื่อว่าเป็นเมืองแห่งวัฒนธรรมและพุทธศาสนา ซึ่งจากตำนานในอดีตกล่าวว่าเป็นเมืองที่มีอายุเก่าแก่ที่สุดในแผ่นดินล้านนา มีวัดวาอารามและโบราณสถานมากมาย ไม่ว่าจะเป็น

วัดพระธาตุหริภุญชัย วัดจามเทวี วัดมหาวัน วัดกู่ระมั่ง แต่มีอยู่วัดหนึ่งซึ่งตั้งอยู่ทางทิศตะวันออกของเมืองเป็นวัดที่เก่าแก่ตั้งแต่สมัยเมื่อสร้างเมืองหริภุญชัยคือ “วัดพระยีน” หรือ “วัดอรัญญิการาม”

๑) ความรู้ด้านประวัติศาสตร์

วัดพระยีนในอดีตเคยรุ่งเรืองมีความสำคัญต่อประวัติศาสตร์ของเมืองหริภุญชัย ปัจจุบันตั้งอยู่เลขที่ ๑ บ้านพระยีน หมู่ที่ ๑ ตำบลเวียงยอง อำเภอเมือง จังหวัดลำพูน สังกัดคณะสงฆ์มหานิกายมีเนื้อที่ประมาณ ๒๙ ไร่ ๒ งาน อยู่ทางฝั่งตะวันออกของแม่น้ำกวัง ชื่อ “วัดพระยีน” เรียกตามปูชนียวัตถุสำคัญที่อยู่ในวัด คือพระยีน (พระพุทธรูปยีน) ซึ่งเรื่องเกี่ยวกับพระยีนนี้ ได้มีการกล่าวไว้ในหนังสือตำนานหลายเล่ม อาทิ ในหนังสือ ตำนานมูลศาสนา ได้กล่าวถึงตอนที่พระญาเกือนาได้อารธานนิมนต์พระสุมนเถระจากเมืองสุโขทัย เพื่อมาเชียงใหม่ โดยได้พักที่วัดพระยีน ในเมืองหริภุญชัย ราว พ.ศ. ๑๙๑๒ ซึ่งขณะนั้นได้มีพระยีน ๑ องค์อยู่ก่อนแล้ว แต่บริเวณนั้นเป็นป่าพระญาเกือนาจึงให้คนไปแผ้วถาง แล้วสร้างพระพุทธรูปยีนเพิ่มอีก ๓ องค์ โดยองค์หนึ่งให้หันหน้าไปทางทิศตะวันตก องค์หนึ่งหันหน้าไปทางทิศเหนือ และอีกองค์หนึ่งหันหน้าไปทางทิศใต้ และสร้างมณฑปครอบพระพุทธรูปยีนทั้ง ๔ องค์นี้ไว้

วัดพระยีนเป็นวัดประวัติศาสตร์ที่เก่าแก่วัดหนึ่งในประเทศไทย เป็นวัดคู่บ้านคู่เมืองนครหริภุญไชยมีมาแต่สมัยพระนางจามเทวี เป็นปฐมกษัตริย์ครองนครหริภุญไชยองค์ที่ ๑ ตั้งอยู่ ณ บ้านพระยีน หมู่ที่ ๑ ตำบลเวียงยอง อำเภอเมือง จังหวัดลำพูน ปรากฏตามประวัติศาสตร์และโบราณคดีดังนี้ ตำนานแห่งวัดพระยีนลำพูนนี้ไม่ปรากฏแน่ชัด แต่ด้วยความที่เป็นวัดเก่าแก่และโบราณที่ตั้งอยู่นอกเมืองไปในทางทิศตะวันออก ซึ่งเป็นวัดสำคัญหนึ่งในสี่ของวัดสี่มุมเมืองที่พระนางจามเทวีปฐมกษัตริย์แห่งหริภุญไชยนคร ทรงให้สร้างไว้ เมื่อปีพุทธศักราช ๑๒๐๔ พระวาสุเทพฤๅษี ได้สร้างนครหริภุญไชย ขึ้นเมื่อสร้างนครหริภุญไชยได้ ๒ ปี คือ พ.ศ.๑๒๐๖ จึงได้อัญเชิญพระนางจามเทวีจากเมืองละโว้(ลพบุรี)มาเสวยราชสมบัติและเมื่อพระนางเจ้าจามเทวี ครองราชย์ได้ ๗ ปี เมื่อ พ.ศ.๑๒๑๓ จึงได้สร้างวัด ณ ทิศตะวันออก สร้างพระวิหาร พระพุทธรูป และเสนาสนะ ให้เป็นที่อยู่ของพระสังฆเถระ

ตำนานวัดป่าแดดเชียงตุง เมื่อปีพุทธศักราช ๑๖๐๖ สมัยพระเจ้าธรรมิกราชกษัตริย์หริภุญไชยองค์ที่ ๓๒ มีผอบบรรจุพระบรมสารีริกธาตุ ผุดขึ้นมาจากพื้นดินกลางเมืองเปล่งรัศมีต่างๆ พระองค์จึงมีพระบัญชาให้เสนาอำมาตย์ทั้งหลายสร้างสถูปปราสาทสูง ๑๖ ศอก มีประตู ๔ ด้าน ตรงที่ผอบพระบรมสารีริกธาตุผุดขึ้นนั้นต่อมาภายหลังเรียกว่า พระธาตุหริภุญชัย และพร้อมกันนั้นพระเจ้าธรรมิกราชทรงหล่อพระมหาปฏิมากรทองสัมฤทธิ์สูง ๑๘ ศอก เมื่อเสร็จ เมื่อแล้วเสร็จจึงได้อัญเชิญมาประดิษฐาน ณ ทิศตะวันออกทางด้านหลังของวิหาร สร้างปราสาทสถูปเป็นที่ประดิษฐานพระมหาปฏิมากร (พระพุทธรูปยีน)ไว้ ที่นั่นด้วยและให้ชื่อว่า วัดพุทธมหาสถาน ต่อมาเรียกชื่อวัดป่าไผ่หลวง และวัดพระยีนตามลำดับ เมื่อปีพุทธศักราช ๑๗๑๒ พระยาเกือนากษัตริย์ ผู้ครองพินังคร

เชียงใหม่และลำพูน ได้ทรงทราบกิตติศัพท์ของสลูของพระสุปติป็นนะตาธิคุณญาณ แห่งพระมหาสมณะเถระแห่งกรุงสุโขทัย จึงมีบัญชาให้หมื่นเงินกองเป็นราชทูต เชิญพระราชสารและเครื่องบรรณาการไปถวายพระมหาธรรมราชากรุงสุโขทัย เพื่อขอนิมนต์พระมหาสมณะเถระ ไปสืบทอดพระพุทธานุชาในนครเชียงใหม่ พระมหาธรรมราชาทรงพระบรมราชานุญาต ให้พระมหาสมณะเถระ พร้อมด้วยสามเณรภุมารกัสปะผู้เป็นหลานจึงขึ้นมาประกาศพระพุทธานุชาพร้อมกับพระภิกษุรามัญ ๑๐ องค์ ซึ่งพระยาก็อนานิมนต์มาจากเมืองเมาะตะมะ ก่อนหน้านั้นแล้วโดยอาราธนานิมนต์ให้จำพรรษาอยู่ ณ วัดพระยืนแห่งนี้ และได้สั่งสมมุติกระทำอุปสัมปฏกรรมบวช สามเณรภุมารกัสปะภิกษุ พร้อมทั้งอุปสมบทกุลบุตรกุลธิดาทั้งในนครลำพูนและเชียงใหม่เป็นสงฆ์ สืบพระศาสนาต่อมาเป็นจำนวนมาก ในปีพุทธศักราช ๒๔๔๗ พระคันธวงศ์เถระ (ครูบาวงศ์) ภายหลังได้รับการพระราชทานสมณศักดิ์เป็นพระครูศีลวิลาส เจ้าคณะจังหวัดลำพูน พร้อมทั้งเจ้าหลวงอินททยงยศ เจ้าผู้ครองนครลำพูน ได้ก่อสร้างปราสาทสลูที่พังทลายลง และซ่อมแซมสิ่งปรักหักพังที่ชำรุดให้คงดีดังเดิม

ด้วยวัดพระยืนเป็นวัดสำคัญทางทิศตะวันออกของเมือง มีการขุดพบหลักศิลาจารึก ในวัดพระยืน สันนิษฐานว่ามีอายุประมาณ ๖๐๐ กว่าปี สร้างขึ้นเมื่อคราวที่พระสมณะเถระกับพระยาก็อนาได้ร่วมกันก่อสร้างพระพุทธรูปยืนขึ้นอีก ๓ องค์ ศิลาจารึกนี้สมเด็จพระเทพรัตนราชสุดาฯ เคยเสด็จมาทอดพระเนตรและได้นำกระดาษสาและแท่งคาร์บอนมาขูดเพื่อปรากฏตัวอักษรนำไปศึกษา ซึ่งพระองค์ให้ความสนพระทัยเป็นอย่างยิ่ง นอกจากนี้ภายในวัดพระยืนยังมีพระอุโบสถที่เก่าแก่ที่สร้างขึ้นในสมัยพระเจ้ากือนา เมื่อปี พ.ศ.๑๙๒๙ ต่อมาพระมวงคณญาณมูณี เจ้าคณะจังหวัดลำพูน และเจ้าอาวาสวัดพระยืนได้ทำการบูรณะขึ้นใหม่ในปี พ.ศ.๒๔๗๒ ซึ่งปัจจุบันพระอุโบสถแห่งนี้ยังปรากฏภาพเขียนสีที่บริเวณด้านข้างและมีลวดลายที่หน้าบันอย่างสวยงาม ซึ่งคงสภาพเดิมเมื่อกว่า ๗๐ ปีที่แล้ว ด้วยคุณค่าของศิลปกรรมเก่าแก่ที่มีการอนุรักษ์รักษาไว้เป็นอย่างดีของชาวบ้านวัดพระยืน อีกทั้งในบริเวณวัดยังเจียบสงบรมริน จึงไม่แปลกใจเลยที่วัดพระยืนแห่งนี้ได้กลายเป็นวัดที่หลายคนใฝ่ฝันเดินทางมาศึกษาถึงประวัติและเยี่ยมชมความสวยงามของศิลปกรรมสมัยเมื่อ ๖๐๐ กว่าปีก่อนอย่างมากมาย

๒) ความรู้ด้านศิลปะ

ศิลปกรรมของวัดพระยืน จะเป็นในส่วนของสถาปัตยกรรมต่างๆ ที่ถูกสร้างขึ้นตั้งแต่ยุคสมัยพระนางจามเทวี และได้รับการบูรณปฏิสังขรณ์เรื่อยมาในยุคหลัง ซึ่งสถาปัตยกรรมที่มีความน่าสนใจและบ่งบอกถึงควมมีศิลปะมากที่สุดคือ เจดีย์วัดพระยืน

เจดีย์วัดพระยืน เป็นศิลปะพุกาม คล้ายกับเจดีย์วัดสัพพัญญูในเมืองพุกาม สร้างบนยกพื้นสูงเป็นชั้นลดหลั่น มีบันไดเดินขึ้นสู่ลานประทักษิณชั้นบนที่ล้อมรอบด้วยกำแพงแก้ว ลานประทักษิณชั้นบนมีเจดีย์ขนาดเล็กประจำมุม เรือนธาตุเป็นทรงสี่เหลี่ยมมีซุ้มจระนำทั้ง ๔ ด้าน ยื่นออกมา ภายใน

ประดิษฐานองค์พระพุทธรูปยืนสี่ทง เนื้อขึ้นไปเป็นมัลลยเถา ๔ เหลี่ยม ซ้อน ๓ ชั้น ยอดเป็นฉัตรสีทองอร่าม บันไดทางขึ้นลานประทักษิณด้านหนึ่ง มีการสร้างรูปปูนปั้นนูนต่ำรูปเสื่อประดับไว้ เจดีย์องค์ใหม่ที่สร้างครอบของเดิมนี้ เจ้าหลวงอินททยงยศเจ้าผู้ครองนครลำพูนได้ให้หนานปัญญาเมืองชาวบ้านหนองเส้ง ซึ่งเป็นช่างประจำคุ้มหลวง เป็นผู้ออกแบบและควบคุมการก่อสร้าง

นอกจากนั้นยังมีวิหารที่แต่เดิมสร้างขึ้นมาตั้งแต่สมัยพระนางจามเทวี ก่อนจะทำการบูรณะครั้งล่าสุดในปี พ.ศ.๒๕๓๗ ภายในประดิษฐานพระประธานเก่าแก่รุ่นราวคราวเดียวกับการก่อสร้างวิหาร ภายในมีจิตรกรรมฝาผนังเป็นผลงานวาดใหม่ฝีมือช่างท้องถิ่นเรื่องราวพุทธประวัติ องค์พระประธานมีพระยืนองค์เล็ก ๆ ประดิษฐานอยู่ อุโบสถตรงบันไดทางเข้ามีตัวมอม ประดิษฐานองค์พระประธาน คือ พระศกยมุณีศรีสุমনะ หรือ หลวงพ่อใหญ่

๓) ความรู้ด้านพุทธศิลปะ

จากการลงพื้นที่วิจัยพบว่า พุทธศิลปะภายในวัดพระยืน มีพุทธลักษณะคล้ายกับพระพุทธรูปทั่วไปในจังหวัดลำพูน แต่ที่มีความโดดเด่นมากที่สุดคือ พระยืน ซึ่งประดิษฐานที่ซุ้มจระนำเจดีย์วัดพระยืน เป็นพระพุทธรูปศิลปะหริภุญชัยที่คล้ายคลึงกับศิลปะทวารวดี แต่พระยืนองค์นี้ เป็นพระยืนที่สร้างขึ้นในยุคหลัง โดยจำลองจากพระยืนองค์จริงที่ประดิษฐานอยู่ในเจดีย์องค์เดิมซึ่งถูกสร้างทับครอบไว้



๔) การส่งเสริมการเรียนรู้

วัดพระยืน มีการบริหารจัดการการเรียนรู้ โดยเฉพาะในเรื่องของประวัติศาสตร์ของวัดพระยืน ที่มีความเกี่ยวข้องเชื่อมโยงกับประวัติศาสตร์ของนครทริภุญชัย แต่ทว่า หลักฐานสำคัญของวัดซึ่งก็คือ หลักศิลาจารึก ไม่ได้ถูกเก็บรักษาไว้ที่วัดแล้ว แต่ทางวัดได้มีการจัดสร้างพิพิธภัณฑ์ของวัดขึ้นมาเพื่อนำเสนอข้อมูลของวัดอีกช่องทางหนึ่ง

อาคารพิพิธภัณฑ์เดิมเป็นศาลาการเปรียญชื่อ "ศาลาญาณมุนีอนุสรณ์ ๒๕๓๑" การจัดแสดงนั้นพระสงฆ์กับชาวบ้านช่วยกันจัดข้าวของที่จัดแสดงอาทิ หีบพระธรรม ตู้พระธรรม สัตตภัณฑ์ มณฑปวางพระประธาน ชั้นโตก เครื่องเงิน ถ้วยชาม ซึ่งสภาพภายในอาคารชั้นล่างอาจไม่ต่างไปจากห้องเก็บวัสดุของวัดที่ผสมปนประหวางของที่ใช้ในพิธีต่างๆ เครื่องขยายเสียง ลำโพง แต่ในส่วนของนิทรรศการยังคงจัดเก็บไว้อย่างดีในตู้กระจก แม้จะมีการเคลื่อนย้ายจากจุดเดิม บานประตูและหน้าต่างเก่าของพระอุโบสถ นำมาเก็บรักษาไว้ในพิพิธภัณฑ์ชั้นล่าง จัดแสดงจัดแบ่งตามประเภทของวัตถุ เช่น เครื่องกระเบื้อง เครื่องไม้ เครื่องเงิน และตู้เก็บวัตถุจากการขุดค้นทางโบราณคดีบริเวณภายในวัด โดยในปี ๒๕๔๘-๒๕๔๙ กรมศิลปากรได้ขุดค้นรากอาคารจำนวน ๓ หลัง อย่างไรก็ตาม งานขุดแต่งแหล่งโบราณคดีในบริเวณวัด หยุดดำเนินการมาระยะหนึ่งแล้ว เพราะรอบประมาณ

ชั้นสองของอาคาร มีห้องที่เป็นประธานแยกออกไปจากห้องโถงหลัก ภายในมีพระพุทธรูปไม้ และมีฉากไม้สลักอยู่หลังองค์พระ มีผู้สันนิษฐานว่าเจดีย์ที่ปรากฏในภาพสลักเป็นเจดีย์ชเวดากอง เพราะสังเกตจากรูปร่างและลวดลายขององค์เจดีย์ การแต่งกายของรูปสลักคนมีความคล้ายคลึงกับการแต่งกายของชาวพม่า จุดเด่นของห้องจัดแสดงชั้นสองเป็นที่บรรทมต่างๆ ที่มีการวาดลวดลายเครือเถาค่าบนพื้นสีแดง และภาพพระภุมเรีอเรื่องราวทศชาติก บริเวณโดยรอบวัด ปรากฏรากฐานของอาคารที่มีการขุดค้นทางโบราณคดี กรมศิลปากรสันนิษฐานว่า เป็นอาคารที่เกี่ยวข้องกับการสมุนไพรม เพราะฐานของอาคารมีลักษณะเป็นที่บ่อสมุนไพรมและปล่อยให้ควนลอยขึ้นมาภายในอาคาร นอกจากนี้ ยังมีจารึกสำคัญที่บันทึกเรื่องราวเกี่ยวกับอาณาจักรทริภุญชัย เนื่องจากวัดพระยืนเป็นหนึ่งในสี่วัดตามมูมเมือง

๕) การพัฒนาวิธีคิดสร้างสรรค์

กระบวนการพัฒนาวิธีคิดเชิงสร้างสรรค์เพื่อต่อยอดพื้นที่วัดพระยืนให้เป็นแหล่งท่องเที่ยวเชิงสร้างสรรค์นั้น ได้มีการกำหนดเป็นนโยบายของอดีตเจ้าอาวาสองค์ก่อน ซึ่งท่านมีความประสงค์ในการที่จะพัฒนาวัดพระยืนให้เป็นแหล่งท่องเที่ยวเชิงประวัติศาสตร์ที่โดดเด่นของจังหวัดลำพูน ด้วยความที่บริเวณวัดพระยืนมีสภาพแวดล้อมที่เอื้ออำนวยและเป็นสัปปายะ เหมาะแก่การปฏิบัติธรรมและเที่ยวชมโบราณสถาน จึงได้เกิดแนวคิดในการพัฒนาเชิงพื้นที่ดังกล่าวขึ้นมา ซึ่งสามารถนำเสนอเป็นประเด็นได้ดังนี้

๑. ประสานความร่วมมือไปยังหน่วยงานที่เกี่ยวข้อง เป็นแนวคิดแรกที่ได้รับการตอบสนอง จากชุมชนวัดพระยืนเป็นอย่างมาก ทั้งนี้เพราะวัดพระยืน เป็นโบราณสถานที่ขึ้นทะเบียนกับ กรมศิลปากร การจะดำเนินการใดๆ ก็ตามในเขตพื้นที่โบราณสถาน จะต้องได้รับการอนุญาตจาก กรมศิลปากรเท่านั้น

๒. สร้างความเข้าใจกับชุมชนโดยรอบ ด้วยความที่วัดพระยืนมีชุมชนอุปถัมภ์ ๒ ชุมชน ได้แก่ ชุมชนบ้านไร่ และชุมชนพระยืน จึงทำให้การดำเนินการใดๆ ก็ตามจะต้องได้รับความเห็นชอบ จากทั้งสองชุมชนด้วย และการที่จะพัฒนาวัดพระยืนให้เป็นพื้นที่เชิงสร้างสรรค์เพื่อยกระดับสู่การ ท่องเที่ยวเชิงประวัติศาสตร์นั้น จะต้องสร้างความเข้าใจกับคนในชุมชนทั้งสองด้วย เพราะในอนาคต อาจจะมีเรื่องของเศรษฐกิจชุมชนเข้ามาเกี่ยวข้อง ซึ่งจะเป็นผลประโยชน์ต่อทั้งสองชุมชน

๓. เสนอแนวคิดเชิงสร้างสรรค์ โดยทางวัดพระยืนได้เปิดโอกาสให้ชุมชนโดยรอบ องค์กร ปกครองส่วนท้องถิ่น หน่วยงานราชการ ได้มีการเสนอความคิดเห็นร่วมกันในการพัฒนาพื้นที่เชิง สร้างสรรค์ ทั้งนี้ เพื่อให้ได้แนวคิดและวิธีการที่ได้รับการยอมรับจากทุกฝ่ายมากที่สุด และนำไปสู่การ พัฒนาพื้นที่เชิงสร้างสรรค์ต่อไป

๖) การพัฒนาเชิงสร้างสรรค์

จากการลงพื้นที่วิจัยพบว่า สิ่งที่มีความโดดเด่นในพื้นที่วัดพระยืน คือ เจดีย์วัดพระยืน เป็นศิลปะพุกาม คล้ายกับเจดีย์วัดสัพพัญญูในเมืองพุกาม ซึ่งถือได้ว่าเป็นสถาปัตยกรรมที่มีความโดดเด่นและมีเพียงแห่งเดียวในจังหวัดลำพูน ซึ่งทางวัดพระยืน ร่วมกับชุมชนวัดพระยืน ได้มีแนวคิด ในการพัฒนาเชิงพื้นที่เพื่อให้เป็นแหล่งท่องเที่ยวเชิงประวัติศาสตร์และสถาปัตยกรรม แต่ด้วยข้อจำกัด เรื่องงบประมาณและการขึ้นทะเบียนโบราณสถานกับกรมศิลปากร จึงไม่สามารถที่จะดำเนินการใน ส่วนของการบูรณปฏิสังขรณ์ หรือซ่อมแซม ปรับปรุงให้มีสภาพที่สมบูรณ์ได้ จึงนับได้ว่าเป็นสิ่งที่น่า เสียหายเป็นอย่างมาก

๔.๑.๕ วัดสันป่ายางหลวง ตำบลในเมือง อำเภอเมือง จังหวัดลำพูน

ภายในวัดสันป่ายางหลวงมีวิหารที่สวยงามคือ “วิหารพระโขงเขียว” สร้างขึ้นเมื่อปี พ.ศ. ๒๕๔๘ เป็นที่ประดิษฐานพระหยกเขียวซึ่งนำมาจากแม่น้ำโขง พระนามเต็มของพระเขียว คือ พระ พุทธอัญญรัตน์มหานทีศรีทริภุชชัย ซึ่งเหมือนพระพุทธรูปศิลาขาวโคตม องค์ปัจจุบัน การสร้างวิหารพระ โขงเขียวนั้น ล้วนสร้างขึ้นเพื่อแฝงความหมายหลายประการ เมื่อมองจากด้านหน้าจะเห็นมีหลังคา ทั้งหมด ๕ ชั้น มีช่อฟ้า ๕ ตัว ซึ่งหมายถึง พระเจ้า ๕ พระองค์ ส่วนด้านหลังอีก ๓ ชั้นนั้นก็คือ ศิล สมานธิ ปัญญา หมายถึงการปฏิบัติของพระพุทธเจ้าเพื่อเดินเข้าสู่พระนิพพาน สรุปล้านหน้า ๕ และ ด้านหลังอีก ๓ รวมเป็น ๘ หมายถึง ต้องปฏิบัติตามทางสายกลาง คือ มรรค ๘ ได้ธรรมมัชฌิมา ทาง สายกลางคือ ๙ เป็นโลกุตตรธรรม ตรงกลางหลังคามีเรือหงษ์ และฉัตร หมายถึง โลกุตตรธรรม หรือ

นิพพาน ความสงบดับเย็นจากกิเลสตัณหา ด้านล่างมีรูปปั้นผางประทีป เปรียบเหมือนรั้งกา และกา
เผือกนอนในรัง รูปพรหมสี่หน้านั่งอยู่บนหลังกา หมายถึง การกำเนิดตำนานผางประทีปนั่นเอง

๑) ความรู้ด้านประวัติศาสตร์

“วัดสันป่ายางหลวง” เดิมชื่อ “วัดขอมลำโพง” สร้างขึ้นในปี พ.ศ. ๑๐๗๔ โดยชาวบ้านที่
พร้อมใจกันสร้างขึ้นเพื่อถวายไว้ในบวรพุทธศาสนา วัดสันป่ายางหลวงนับเป็นวัดแห่งแรกในพุทธ
ศาสนาของแคว้นล้านนา หลังจากสร้างเสร็จจึงได้มีการอัญเชิญเอาพระอัฐิธาตุของพระอัครสาวกของ
พระพุทธองค์ คือพระสารีบุตรและพระโมคคัลลานะ มาบรรจุไว้ ณ ที่เจดีย์ของวัดสันป่ายางหลวงแห่ง
นี้

วัดสันป่ายางหลวง ตั้งอยู่ในหมู่บ้านสันป่ายางหลวงตำบลในเมือง อำเภอเมือง จังหวัด
ลำพูน อยู่ห่างจากวัดพระธาตุหริภุญชัยวรมหาวิหาร เป็นวัดเก่าแก่แต่เดิมเป็นศาสนสถานของ
ศาสนาพราหมณ์ ได้มีพระเถระจากพม่าจำนวน ๓ รูป คือพระกันทโว พระโสภโณ พระอุตตโม เดินทาง
เข้ามาเผยแผ่พระพุทธศาสนา และได้แสดงธรรมโปรดชาวบ้านในละแวกนี้ซึ่งนับถือเทวสถาน
ชาวบ้านเกิดความเลื่อมใส จึงพร้อมใจกันเปลี่ยนเทวสถาน ให้เป็นวัดพระพุทธศาสนาในปี พ.ศ.
๑๐๗๔ มีชื่อเรียกว่า วัดขอมลำโพง ตามชื่อของชุมชนละแวกนั้น ซึ่งส่วนใหญ่เป็นชาวขอม วัดนี้ถือได้
ว่าเป็นวัดทางพระพุทธศาสนาวัดแรกของล้านนา เมื่อได้ตั้งวัดแล้วชาวบ้านได้อาราธนาพระกันทโว
เป็นเจ้าอาวาสองค์แรก

ในสมัยพระนางจามเทวีครองเมืองลำพูน ประมาณ พ.ศ. ๑๒๐๒ ได้บูรณปฏิสังขรณ์
วัดขอมลำโพงขึ้นใหม่ เรียกชื่อใหม่ว่า วัดป่าพัฒนารามป่าไม้ยางหลวง ณ วัดแห่งนี้พระนางได้ใช้เป็น
สถานที่ปฏิบัติธรรมตลอดอายุขัย เพราะเป็นสถานที่สงบวิเวกรมเย็น ด้วยต้นยางน้อยใหญ่ เมื่อ
พระนางจามเทวีเสด็จสวรรคตได้ใช้เป็นสถานที่ถวายพระเพลิงพระศพ ณ วัดแห่งนี้ ต่อมามีการเปลี่ยน
ชื่อวัดใหม่ตามลักษณะภูมิประเทศ ซึ่งประกอบด้วยต้นยางใหญ่ชื่อวัดสันป่ายางหลวง จนถึงปัจจุบัน

๒) ความรู้ด้านศิลปะ

วัดสันป่ายางหลวง เป็นวัดที่มีสถาปัตยกรรมงดงามโดยเฉพาะวิหารที่ติดอันดับ ๑ ใน ๑๐
วิหารสวยของประเทศไทย พระวิหารพระเขี้ยวโขงสร้างเมื่อ พ.ศ. ๒๕๓๖ โดยใช้วัสดุเสาไม้
ตะเคียนทอง ไม้แดง จากประเทศลาว พม่า และไทย โดยมีพระครูบาอินทรเป็นผู้ออกแบบก่อสร้าง
และออกแบบลวดลายพื้นเมือง ผสมผสานระหว่างสมัยเก่ากับสมัยใหม่ ที่มีความโดดเด่นมากที่สุดคือ
วิหารพระเจ้าเขี้ยวโขง

องค์ความรู้ด้านศิลปะภายในวัดสันป่ายางหลวง ถูกถอดออกมาจากภูมิปัญญาด้าน
ศิลปกรรมของพระครูปัญญาธรรมวัฒน์ หรือครูบาอินทร ปณญาวฑฒโน เจ้าอาวาสรูปปัจจุบัน
ซึ่งท่านได้เมตตาให้ข้อมูลเกี่ยวกับศิลปกรรมภายในวัดไว้อย่างน่าสนใจว่า “สถาปัตยกรรมภายในวัดนี้
สร้างขึ้นมาให้มีความเกี่ยวเนื่องกับพระพุทธองค์ทั้งสิ้น อย่างวิหารพระเจ้าเขี้ยวโขงมีหลังคา ๕ ชั้น

มีช่อฟ้า ๕ ตัวหมายถึงพระเจ้า ๕ พระองค์ ด้านหลังอีกสามหมายถึงศีลสมาธิปัญญา หรือการปฏิบัติของพระพุทธเจ้าเพื่อเดินเข้าสู่พระนิพพาน หน้า ๕ รวมหลัง ๓ เป็น ๘ หมายถึงต้องปฏิบัติตามทางสายกลางคือมรรค ๘ ได้ธรรมมัชฌิมา ทางสายกลางคือ ๙ เป็นโลกุตระธรรม” จะเห็นได้ว่า องค์ความรู้ด้านศิลปกรรมของเจ้าอาวาสมีความน่าสนใจเป็นอย่างยิ่ง ซึ่งไม่เหมือนวัดโดยทั่วไปที่สร้างศาสนสถานขึ้นตามความนิยม และบางวัดไม่ได้สร้างขึ้นเพื่อองค์ความรู้ด้านพระพุทธศาสนา หรือประเพณีวัฒนธรรมภูมิปัญญาล้านนา แต่สร้างขึ้นเพื่อสนองตอบการท่องเที่ยวเพียงอย่างเดียว แต่วัดสันป่ายางหลวง จะมุ่งเน้นความเป็นศิลปะที่เชื่อมโยงกับพระพุทธศาสนาแทบทั้งสิ้น

๓) ความรู้ด้านพุทธศิลปะ

จากการวิจัยพบว่า พุทธศิลปะที่สำคัญของวัดสันป่ายางหลวง ปรากฏในรูปแบบของสถาปัตยกรรมที่มีความสวยงามอลังการมากมาย ประกอบด้วยอาคารก่ออิฐถือปูนสมัยใหม่ที่มีความแปลกตาและสวยงามเป็นพิเศษ ซึ่งถึงแม้ว่าภายในบริเวณวัดจะคับแคบเมื่อมีอาคารสถาปัตยกรรมเหล่านี้ แต่ด้วยการจัดวางรูปแบบแผนผังอาคาร จะเห็นได้ว่ายังคงมีอาณาบริเวณที่กว้างขวาง เหมาะแก่การเดินเที่ยวชมเป็นอย่างมาก

พระวิหารพระเขียวโขง เป็นวิหารที่อยู่ด้านซ้ายหลังจากที่เข้าสู่ประตูวัดมาเป็นวิหารที่นับว่าสวยติด ๑ ใน ๑๐ ของไทย พระวิหารพระเขียวโขง สร้างเมื่อ พ.ศ. ๒๕๓๖ ใช้วัสดุเสาไม้ตะเคียนทอง ไม้แดง จากประเทศลาว พม่า และไทย พระครูบาอินทรเป็นผู้ออกแบบก่อสร้างและออกแบบลวดลายพื้นเมือง ผสมผสานระหว่างสมัยเก่ากับสมัยใหม่ ใช้ทุนทรัพย์ในการก่อสร้างประมาณ ๒๘ ล้านบาท สร้างเสร็จและได้ทำการฉลองฝากไว้ในบวรพระพุทธศาสนาเมื่อปี ๒๕๕๑ วิหารพระเจ้าเขียวโขงเมื่อมองจากด้านหน้าจะมีหลังคา ๕ ชั้นมีช่อฟ้า ๕ ตัวหมายถึงพระเจ้า ๕ พระองค์ ด้านหลังอีกสามหมายถึงศีลสมาธิปัญญา หมายถึงการปฏิบัติของพระพุทธเจ้า เพื่อเดินเข้าสู่พระนิพพาน หน้า ๕ รวมหลัง ๓ เป็น ๘ หมายถึงต้องปฏิบัติตามทางสายกลางคือมรรค ๘ ได้ธรรมมัชฌิมา ทางสายกลางคือ ๙ เป็นโลกุตระธรรม

ตรงกลางหลังคา มีเรือนหงส์และฉัตร หมายถึงโลกุตระธรรมหรือนิพพาน ความสงบดับเย็นจากกิเลสตัณหา ด้านล่างมีรูปปั้นนางประทีป เหมือนรังกา และกาเผือกนอนในรัง รูปพรหมสี่หน้านั่งอยู่บนหลังคา หมายถึงกำเนิดตำนานนางประทีป ภายในพระวิหารมีพุทธอัญญารัตนมหานาที่ศรีหรือภูซัย ในมณฑปทรงล้านนา ด้านล่างประดิษฐานพระพุทธเมตไตร จำลองมาจากพุทธคยา ตอนที่พระพุทธเจ้าโคตมะบรรลุนิพพาน เป็นพระสัมมาสัมพุทธเจ้า ด้านบนเป็นที่ประดิษฐานพระเขียวโขง หมายถึงพระพุทธเจ้าโคตมะที่มีอายุพระพุทธศาสนา ผ่านมาถึงกึ่งพุทธกาล ๒๕๕๐ ปี ของยุคพระพุทธเจ้าโคตมะ ซึ่งพระครูบาอินทรปัญญาวัฒน์ และญาติโยม พร้อมทั้งพุทธบริษัท ได้ตั้งใจสร้างบูชาพระคุณของพระรัตนตรัย ภายในวิหารพระเขียวโขงเป็นที่ประดิษฐานพระพุทธรูปรัตนมหานาที่ศรีหรือภูซัย หรือพระเขียวโขง (องค์เล็กด้านบน) เป็นพระพุทธรูปแกะสลักจากหินแม่น้ำโขง

บ้านดอนมหาวัน ใกล้กับประเทศลาว มีสี่เหลี่ยมผืนผ้าเนื้อละเอียด ขนาดหน้าตักกว้าง ๑๙ นิ้ว อัญเชิญมาประดิษฐาน ณ พระวิหารพระเชิวโขง

นอกจากนั้นยังมีมณฑปพระเชิวแก้ว ของพระมหาสารีบุตร นอกจากนั้น ก็มีพระพุทธรูปแก้วขาว ของเก่าเมืองลำพูน รวมทั้งพระเครื่องสกุลลำพูน ซึ่งหาได้ยาก

ระฆังหลวง ศิลาจารึกแห่งวัดสันป่ายางหลวง ระฆังหลวง พระครูบาอินทรได้พิจารณาที่จะจารึกประวัติศาสตร์การก่อสร้างพระวิหาร พระเชิวโขงโดยการสร้างระฆังหลวงด้วยทองสัมฤทธิ์ขนาด ๑ วา และได้จารึกประวัติเจ้าแม่จามเทวี ในส่วนที่เกี่ยวข้องกับวัดสันป่ายางหลวง ประวัติครูบาอาจารย์ ประวัติพระพุทธรูปสำคัญของวัด และประวัติการก่อสร้างพระวิหารพระเชิวโขงให้เป็นอนุสรณ์

พระธาตุวัดสันป่ายางหลวง เป็นที่ประดิษฐานพระอัฐิธาตุกลางกระหม่อมของอัครสาวกคือพระโมคคัลลานะกับพระสารีบุตร เพื่อให้ประชาชนได้สักการบูชา มีลักษณะเรือนธาตุแบบเดียวกันกับพระบรมธาตุหริภุญชัย ซึ่งด้วยความนิยมของวัดในจังหวัดลำพูน ที่มีการถอดแบบจากองค์พระบรมธาตุหริภุญชัยไปเป็นแม่แบบในการสร้างพระธาตุเจดีย์ จึงทำให้พบว่าหลายๆ วัดในจังหวัดลำพูน จะปรากฏพระธาตุเจดีย์ที่มีลักษณะแบบเดียวกับหรือคล้ายคลึงกับพระบรมธาตุหริภุญชัย

๔) การส่งเสริมการเรียนรู้

วัดสันป่ายางหลวง มีการส่งเสริมการเรียนรู้ในเรื่องของพุทธศิลปกรรมผ่านอาคารเสนาสนะต่างๆ ของวัดเป็นพื้นที่การเรียนรู้ โดยเฉพาะวิหารพระเชิวโขง ที่ใช้เป็นแหล่งเรียนรู้ทั้งพุทธศิลปกรรมและพระพุทธรูปศาสนาควบคู่กัน โดยในด้านพุทธศิลปกรรมนั้นพบว่า รูปแบบการสร้างนั้นเป็นการประยุกต์สถาปัตยกรรมแบบล้านนากับสถาปัตยกรรมไทยภาคกลางเข้าไว้ด้วยกัน กลายเป็นสถาปัตยกรรมล้านนาร่วมสมัยที่มีความสวยงามและโดดเด่น ผสานกลิ่นอายทั้งของความเป็นล้านนาและไทยภาคกลางเข้าไว้ด้วยกันอย่างลงตัว

นอกจากนั้น การสร้างวิหารหลังนี้ยังเชื่อมโยงกับตำนาน ผางปะตี๊ด ซึ่งเป็นตำนานเริ่มต้นของการตั้งความปรารถนาเป็นพระสัมมาสัมพุทธเจ้า ๕ พระองค์ ของ ๕ พี่น้อง โดยมีเนื้อเรื่องในธรรมไบลานันว่า สมัยหนึ่ง มีกาเผือกตัวหนึ่งได้ทำรังอยู่บนต้นไม้ใกล้ฝั่งแม่น้ำ แมงกาก็ไข่ออกมา ๕ ฟองแล้วก็กอกอยู่ เข้าวันหนึ่งขณะที่แมงกาเผือกออกไปหากิน ก็เริ่มมีลมแรงฝนก็เริ่มตกลงมาอย่างหนักจนทำให้รังกาเผือกนั้นตกลงไปในแม่น้ำ แมงกาเผือกก็ตายไป ดวงวิญญาณก็ไปจุติอยู่ในพรหมโลกชื่อสุกุนวกาพรหม ฝ่ายไข่ทั้ง ๕ ฟองก็กระจัดกระจายไปคนละทิศคนละทาง

ฟองที่ ๑ ในเช้าวันนั้นมีแม่ไก่ตัวหนึ่งลงไปกินน้ำในแม่น้ำก็ได้พบไข่ แม่ไก่ก็เกิดรักไข่กาเผือก จึงเขี่ยไข่นั้นเข้าริมฝั่ง แล้วก็ฟักไข่ใบนั้น

ฟองที่ ๒ นางพญานาคตัวหนึ่งมาพบจึงได้เอาไปกักไว้ด้วยความรักและเมตตา

ฟองที่ ๓ แม่เต่ามาพบจึงได้นำเลี้ยงดูไว้

ฟองที่ ๔ แม่โคตัวหนึ่งมาพบที่ริมฝั่งแม่น้ำจึงนำไปกกเลี้ยงดูไว้

ฟองที่ ๕ หญิงชาวบ้านคนหนึ่งลงไปซักผ้าที่ริมฝั่งแม่น้ำไปพบเข้าจึงเอาไปปักไว้

ผ่านไปไม่นานไข่ทั้ง ๕ ฟองก็แตกออกกลายเป็นเด็กผู้ชายออกมาทั้ง ๕ คน แม่ทั้ง ๕ คน ต่างก็ทะนุถนอมดูแลเลี้ยงลูกทั้ง ๕ คนอย่างดี จนเวลาผ่านไป ๑๖ ปี เด็กชายทั้ง ๕ นั้นก็เติบโตเป็นหนุ่ม วันหนึ่งจึงบอกลาแม่ขอไปเที่ยวชมป่าเขาลำเนาไพร ระหว่างที่เพลิดเพลินกับการชมป่า เด็กหนุ่มทั้งห้าคนก็ได้พบกันโดยบังเอิญ ณ กลางป่าแห่งหนึ่ง ต่างคนต่างก็มองหน้ากันไปมา เพราะทั้งห้าคนมีรูปร่างหน้าตาเหมือนกัน ต่างคนต่างก็ถามกันว่าอยู่แห่งหนตำบลใด? มีใครเป็นแม่? หลังจากนั้นเด็กหนุ่มทั้งห้าคนก็เดินทางกลับมายังที่พักของตน ต่างก็ถามมารดาของตน จึงได้รู้ว่าเด็กหนุ่มทั้งห้าคนเป็นลูกแม่กาเผือก ก็เลยกลับไปพบกันอีกที่กลางป่าที่เดิม จึงได้บอกแก่กันและกันว่าเราทั้งห้าตนเป็นพี่น้องกัน จากนั้นก็กลับมากราบลาแม่ของตนแล้วพากันออกบวชเป็นฤๅษีดาบส ฤๅษีทั้งห้าต่างก็พากันเจริญภาวนาจนได้รู้เรื่องราวว่า แม่ที่แท้จริงของตนนั้นคือแม่กาเผือก ได้ไปเกิดจุดใสชั้นพรหมโลก จึงพากันเจริญญาณสมบัติและได้ไปพบแม่ คือ สกุนดาวกาพรหมในพรหมโลกนั้น แม่ก็เล่าเรื่องในวันพลัดพรากกันให้ฟัง จนแม่ได้ตายลงในแม่น้ำ ได้มาเกิดในพรหมโลกนี้ และได้บอกต่อไปว่า ลูกทั้งห้าของแม่ต่างได้ปรารถนาเป็นพี่น้องกันมาหลายภพหลายชาติ กับทั้งปรารถนาเป็นพระสัมมาสัมพุทธเจ้า เพื่อสั่งสอนมวลหมู่มนุษย์ให้พ้นจากกองทุกข์ในวัฏฏสงสาร ลูกๆ เมื่อได้สิ้นบุญจากภพชาตินี้แล้ว ก็จะได้เกิดมาเป็นมนุษย์ เมื่อบารมีลูกเต็มแล้ว พี่ชายคนโตก็จะได้มาเกิดเป็นพระสัมมาสัมพุทธเจ้าพระองค์แรกมีพระนามว่าพระพุทธเจ้ากุกสันโธ เพื่อพระพุทธเจ้าองค์ที่ ๑ ประนิพพานไปแล้ว พี่ชายคนที่ ๒ ก็จะได้มาเกิดต่อเป็นพระสัมมาสัมพุทธเจ้าองค์ที่ ๒ มีพระนามว่าโกนาคะมโน เมื่อสิ้นอายุพระพุทธศาสนาพระพุทธเจ้าองค์ที่ ๒ แล้ว พี่ชายคนที่ ๓ ก็จะได้มาเกิดเป็นพระสัมมาสัมพุทธเจ้ามีพระนามว่ากัสสปิ จนประนิพพาน ลูกชายคนที่ ๔ ของแม่ก็จะได้มาเกิดเป็นพระสัมมาสัมพุทธเจ้า มีพระนามว่าโคตะโม จนประนิพพาน และสุดท้ายน้องสุดท้องก็จะได้มาเกิดเป็นพระสัมมาสัมพุทธเจ้าองค์ที่ ๕ มีพระนามว่าศรีอริยเมตไตรย สิบอายุพระพุทธศาสนา จนประนิพพาน เมื่อลูกทั้ง ๕ ได้ทราบเรื่องแล้วก็เลยได้ถามแม่ว่า เมื่อลูกได้อยู่ในเมืองมนุษย์ปรารถนาจะบูชาคุณของแม่กาเผือกจะทำอย่างไรดี? สกุนดาวกาพรหมจึงบอกว่า เมื่อถึงวันยี่เป็งพระจันทร์เต็มดวงแห่งเดือน ๑๒ มาถึง ให้ลูกนำด้ายมาปั่นเป็นรูปตีนการแล้วนำภาชนะดินใส่ด้ายและเทียนขี้ผึ้งลงไป แล้วจุดบูชาเพื่อเป็นการระลึกถึงแม่ก็จะเป็นบุญเป็นกุศลอันยิ่งใหญ่แก่ลูกหลานและมหาชนสืบไป ตั้งแต่นั้นมาจึงมีประเพณีเมื่อถึงวันเพ็ญเดือน ๑๒ หรือเดือนยี่เป็ง ก็จะมีพิธีบูชาดวงประทีปสืบมาและฟังธรรมมหาชาติ ๑๓ กัณฑ์มาจนถึงปัจจุบันทุกวันนี้

วิหารพระเขี้ยวโขง ๕ ชั้นมีข้อฟ้า ๕ ตัวหมายถึงพระเจ้า ๕ พระองค์ ด้านหลังอีกสามหมายถึงศีลสมาธิปัญญา หมายถึงการปฏิบัติของพระพุทธเจ้า เพื่อเดินเข้าสู่พระนิพพาน หน้า ๕ รวมหลัง ๓ เป็น ๘ หมายถึงต้องปฏิบัติตามทางสายกลางคือมรรค ๘ ได้ธรรมมัชฌิมา ทางสายกลางคือ ๘

เป็นโลกุตตรธรรม ตรงกลางหลังคามีเรือหงษ์ มีฉัตรอยู่ หมายถึง โลกุตตรธรรม หรือ นิพพาน ความสงบดับเย็นจากกิเลสตัณหา ด้านล่างมีรูปปั้นนางประทีบ เปรียบเหมือนรังกา และกาเผือกนอนในรัง มีรูปพรหมสี่หน้านั่งอยู่บนหลังกา หมายถึง กำเนิดตำนานนางประทีบ แมงกาเผือกตายจากชาติกา ก็ไปเกิดเป็นท้าวสุภณวาทพรหม บนราวบันไดมีรูปปั้นของไก่ หมายถึง แม่ไก่ที่เอาไข่แมงกาไปฟักไว้จนเกิดลูกชายคนโตและได้เป็นพระสัมมาสัมพุทธเจ้าพระองค์แรกมีพระนามว่ากกุสันโธพระพุทธเจ้าลูกแม่ไก่ ถัดลงมาด้านล่าง มีรูปปั้นนาคแผ่พังพาน ๕ ตัว หมายถึง แม่พญานาคที่เอาไข่กาเผือกใบที่ ๒ ไปเลี้ยงจนเกิดลูกชายคนที่ ๒ และได้เป็นพระสัมมาสัมพุทธเจ้าองค์ที่ ๒ มีพระนามว่าโกนาคะมะโนพระพุทธเจ้าลูกแม่นาค ในรูปปั้นนั้นพญานาคนั่งอยู่บนหลังเต่า หมายถึง แม่เต่าที่เก็บเอาไข่กาลูกที่ ๓ ไปเลี้ยงไว้ และได้เป็นพระสัมมาสัมพุทธเจ้าองค์ที่ ๓ มีพระนามว่ากัสสะโปพระพุทธเจ้าลูกแม่เต่า ถัดมาด้านล่างและด้านขวามีรูปปั้นโคนอน หมายถึง พระสัมมาสัมพุทธเจ้าองค์ที่ ๔ แม่โคเอาไปเลี้ยงดู มีพระนามว่าโคตะโม พระพุทธเจ้าลูกแม่โค สูงขึ้นไปมีรูปเทวดาคู่ยืนอยู่ที่ซุ้มประตู หมายถึง หญิงชาวบ้านที่ได้เก็บไข่แมงกาไปเลี้ยงดูจนเติบโตใหญ่เป็นน้องสุดท้ององค์ที่ ๕ และได้จุติเกิดมาเป็นพระสัมมาสัมพุทธเจ้าองค์ที่ ๕ คือ พระพุทธเจ้าศรีอริยะเมตไตรย ซึ่งในขณะนี้ยังเสวยสุขอยู่ในเทวโลก รอการสิ้นอายุพระพุทธานุชาของพระพุทธเจ้าโคตมะ ๕,๐๐๐ ปีผ่านไปก็จะลงมาจุติ

ภายในพระวิหารพุทธอัญญรัตน์มหานทีศรีหริภุญชัยมีมณฑปทรงล้านนา ด้านล่างประดิษฐานพระพุทธเมตไตรยจำลองมาจากพุทธคยาตอนที่พระพุทธเจ้าโคตมะบรรลุนิพพานเป็นพระสัมมาสัมพุทธเจ้า ด้านบนเป็นที่ประดิษฐานพระเชียวโขง หมายถึง พระพุทธเจ้าโคตมะที่มีอายุพระพุทธศาสนาผ่านมาถึงกึ่งพุทธกาล ๒๕๕๐ ปีของยุคพระพุทธเจ้าโคตมะ ซึ่งครุบาอินทรปณณิวัทธโน และญาติโยมพร้อมทั้งพุทธบริษัทได้ตั้งใจสร้างบูชาพระคุณของพระรัตนตรัย และภายในวิหารยังมีมณฑปพระเขี้ยวแก้วซึ่งเป็นพระเขี้ยวแก้วของพระมหาสารีบุตรด้านซ้ายบน ซึ่งเหมือนพระเขี้ยวแก้วของเมืองจีน เป็นของสำคัญอีกชิ้นหนึ่ง นอกจากนั้นก็ยังมีพระพุทธรูปแก้วขาวของเก่าเมืองลำพูน รวมทั้งพระเครื่องสกุลหริภุญชัยซึ่งหาได้ยากอีกมากมาย

๕) การพัฒนาวิธิตีสร้างสรรค์

แนวคิดการสร้างอาคารเสนาสนะถาวรวัตถุของวัดสันป่าปางหลวง ส่วนใหญ่แล้วมาจากองค์ความรู้ด้านพุทธศิลปกรรมของพระครูปัญญาธรรมวัฒน์ เจ้าอาวาสรูปปัจจุบัน ท่านได้วางแนวคิดการก่อสร้างที่เชื่อมโยงกับความเชื่อพระพุทธศาสนาแบบล้านนา พุทธประวัติพระเจ้า ๕ พระองค์ และยังมีมุ่งเน้นในเรื่องของหลักธรรมทางพระพุทธศาสนาอีกด้วย

๑. ความเชื่อพระพุทธศาสนาแบบล้านนา มีความเกี่ยวข้องเชื่อมโยงกับการสร้างวิหารพระเชียวโขง ซึ่งเป็นพระพุทธรูปที่สร้างขึ้นใหม่ โดยมีความเชื่อว่า พระพุทธรูปประธาน จะเป็นตัวแทนของพระพุทธเจ้าที่มีความศักดิ์สิทธิ์มากที่สุดกว่าพระพุทธรูปองค์อื่นในวัด ซึ่งพระเชียวโขงนั้น

สร้างโดย พระครูปัญญาธรรมวัฒน์ และญาติธรรม ซึ่งมีความปรารถนาที่จะสร้างพระพุทธรูปสำหรับประดิษฐาน ณ หอพระไตรปิฎกที่กำลังสร้างใกล้จะเสร็จ ศรัทธาวัดสันป่ายางหลวงจึงดำริที่จะสร้างพระหยกหรือพระอัญมณีนพรัตน์ไว้เป็นมิ่งขวัญศรีสง่าแห่งนครหรือภูมิจั้ย ประกอบกับมีช่างแกะสลักพระที่อำเภอเชียงของสามารถนำเอาหินสีเขียวจากแม่น้ำโขงมาแกะสลักเป็นพระพุทธรูปปางต่าง ๆ ได้อย่างสวยงาม เจ้าอาวาสและญาติธรรมหลายท่านเดินทางไปบ้านช่างแกะสลักที่อำเภอเชียงของ ได้เห็นฝีมือการแกะสลักหินที่อ่อนช้อย ประณีต งดงาม และทำด้วยความยากลำบากมากกว่าจะสำเร็จเป็นองค์พระ นำแปลกที่หินที่นำมาแกะสลักนั้น มีสีเขียวใบไม้อมดำนิด ๆ เนื้อหินมีความละเอียดมาก และทราบว่ามีหินนั้นพบอยู่ที่บ้านดอนมหาวัน อำเภอเชียงของ อยู่ติดชายแดนไทย-พม่า ระยะทางประมาณ ๑๕ กิโลเมตร ได้ลงไปในลำน้ำโขงเลือกดูหิน แต่ละก้อนมีความสวยงามมาก และได้เดินทางไปดูหินที่นำขึ้นมาจากน้ำโขงอีกหลายหมู่บ้าน ในที่สุดก็ได้พบหินเขียวก้อนใหญ่ก้อนหนึ่ง มีลักษณะดีใหญ่พอที่จะแกะสลักเป็นองค์พระหน้าตัก ๑๙ นิ้ว พร้อมฐานได้ จึงตกลงซื้อหินก้อนนั้นในราคา ๙,๙๙๙ บาท และตัดสินใจให้ช่างแกะสลักโดยทันที ต่อมา ในวันจันทร์ที่ ๙ พฤศจิกายน ๒๕๔๑ องค์พระเสร็จเรียบร้อยอย่างสมบูรณ์ มีความสวยงามไม่มีที่ติ และมีความน่าอัศจรรย์ใจเกิดขึ้นหลายประการด้วยกันคือ

๑. เริ่มต้นได้หินในวันที่ ๑๙ มีนาคม พ.ศ. ๒๕๔๑ ราคา ๙,๙๙๙ บาท
๒. ทำพิธีตัดหินในวันที่ ๙ พฤษภาคม พ.ศ. ๒๕๔๑
๓. แกะสลักเสร็จเรียบร้อยในวันจันทร์ที่ ๙ พฤศจิกายน พ.ศ. ๒๕๔๑
๔. ใช้เวลาสร้าง ๙ เดือน(เดือนมีนาคม ถึง เดือนพฤศจิกายน)
๕. หน้าตักพระกว้าง ๑๙ นิ้ว (ญาติธรรมทุกคนเป็นผู้กำหนดให้สร้างขนาดเดียวกัน)
๖. ความหนาขององค์พระ ๑๙ นิ้ว
๗. ฐานล่างกว้าง ๒๙ นิ้ว
๘. องค์พระสูง ๓๙ นิ้ว
๙. ตลอดเวลาที่ทำการสร้าง มีนางงามแอ่นแฉ่น(ภาษาล้านนา) มาอาศัยอยู่ในเพิงมุงหญ้าคาเหนือองค์พระโดยไม่กลัวเกรงช่างแกะสลักเลย เหมือนกับว่าอยากมาเฝ้าดู ประดินกชนิดนี้จะไม่อยู่ใกล้ ๆ คน มันจะอยู่สูงมาก เช่น ปลายตาล ปลายลาน เมื่อแกะสลักเสร็จแล้ว บรรดานางงามแอ่นก็ทำกิริยาพาหมู่มาบินฟ้อนรอบ ๆ องค์พระ เหมือนมาแสดงความดีใจกับพวกเราที่ช่วยกันทำงานสำเร็จ
๑๐. ขณะสร้างองค์พระ มีศรัทธาหลายคนฝันว่า “มีน้ำเจ็งบองไหลหลากท่วมทันวัดสันป่ายางหลวง” เป็นศุภนิมิตอันเป็นมงคลว่า “พระหยกเขียวองค์นี้จะทำให้เมืองลำพูนมีความร่มเย็นเป็นสุขสืบไป”
๑๑. พระเศียรของท่านบรรจุพระบรมสารีริกธาตุ เครื่องทรงตกแต่งประดับด้วยทองคำเพชร พลอย นาก เงิน อัญมณีนพรัตน์อันมีค่าที่ศิษยานุศิษย์และศรัทธาได้บริจาคให้

๑๒. ในวันพฤหัสบดีที่ ๑๐ ธันวาคม พ.ศ. ๒๕๔๑ พระครูปัญญาธรรมวัฒน์ได้นำคณะ ศรัทธา คณาจารย์และนักศึกษาชมรมพุทธศิลป์ มหาวิทยาลัยเชียงใหม่ ไปทำการบันทึกภาพเพื่อทำ ประวัติพระเชียงใหม่ หลังจากได้ขัดล้างทำความสะอาดองค์พระเรียบร้อยแล้ว ทุกคนรู้สึกพิศวงยิ่งนักที่ เห็นแสงสีทองระยิบระยับตามจุดต่าง ๆ บนองค์พระ เมื่อใช้แว่นขยายส่องดูอย่างพิถีพิถันแล้ว ก็พบว่า มีสายแร่ทองคำซึมชานอยู่ในเนื้อหินทั่วทั้งองค์ ทำให้ทุกคนปลาบปลื้มปิติเป็นอย่างยิ่ง นี่คื ความมหัศจรรย์แห่งธรรมชาติ อันเกิดด้วยอำนาจแห่งบุญกุศลและจิตศรัทธาอันบริสุทธิ์ของทุกคน ที่มีส่วนร่วมสร้างพระหินหยกองค์นี้ เพื่อจรรโลงพระบรมพุทธานุภาพให้ยั่งยืนสืบไปตราบนานเท่านาน อายุหินก็มากจนสุดจะคาดคะเนได้ว่าอายุก็เหมือนที่แสนปีเป็นหินที่ทั้งแข็งทั้งแกร่งและเยียบเย็นยิ่ง

๒. พุทธประวัติพระเจ้า ๕ พระองค์ และหลักธรรมทางพระพุทธศาสนา ปรากฏผ่านการ สร้างวิหารพระเจ้าเชียงใหม่ ซึ่งเมื่อมองจากด้านหน้าจะมีหลังคา ๕ ชั้นมีช่อฟ้า ๕ ตัวหมายถึงพระเจ้า ๕ พระองค์ ด้านหลังอีกสามหมายถึงศีลสมาธิปัญญา หมายถึงการปฏิบัติของพระพุทธเจ้า เพื่อเดินเข้าสู่พระนิพพาน หน้า ๕ รวมหลัง ๓ เป็น ๘ หมายถึงต้องปฏิบัติตามทางสายกลางคือมรรค ๘ ได้ธรรม มัชฌิมา ทางสายกลางคือ ๙ เป็นโลกุตระธรรม

๖) การพัฒนาเชิงสร้างสรรค์

การพัฒนาเชิงสร้างสรรค์ของวัดสันป่ายางหลวงมีความน่าสนใจเป็นพิเศษในเรื่องของ การพัฒนาพื้นที่วัดให้เป็นแหล่งท่องเที่ยวโดยใช้ศิลปะเชิงสร้างสรรค์ เช่นเดียวกับวัดหลายแห่งในจังหวัด เชียงรายที่ได้นำเอาพุทธศิลป์กรรมแขนงต่างๆ มาเป็นจุดขายของวัดด้านการท่องเที่ยว ซึ่งจังหวัด ลำพูน ยังไม่ปรากฏว่ามีวัดใดที่มีแนวคิดดังกล่าว เว้นเสียแต่วัดสันป่ายางหลวง

การพัฒนาเชิงสร้างสรรค์ดังกล่าวนี้มุ่งเน้นในเรื่องของการสร้างวัดให้เป็นพื้นที่ท่องเที่ยว เชิงสร้างสรรค์และเชิงวัฒนธรรม ทั้งนี้ จากการลงพื้นที่ของคณะผู้วิจัย ได้สังเกตพบว่า บริเวณหน้าวัด มีการเปิดพื้นที่ให้กับคนในชุมชนบ้านสันป่ายางหลวง ได้นำเอาสินค้าผลิตภัณฑ์ชุมชนมาจำหน่าย เป็น การสร้างรายได้อีกทางหนึ่งให้กับคนในพื้นที่ โดยอาศัยพื้นที่วัดเป็นแหล่งท่องเที่ยวและสร้างมูลค่าทาง เศรษฐกิจให้เกิดขึ้น ศักยภาพสำคัญของการบริหารจัดการด้านการท่องเที่ยวและพัฒนาพื้นที่เชิง สร้างสรรค์คือ การสร้างอัตลักษณ์และความโดดเด่นเชิงพื้นที่ของตนเองขึ้นมา เพื่อให้เป็นที่โดดเด่น และเน้นให้เห็นถึงพุทธศิลป์กรรมและศิลปกรรมร่วมสมัย การประยุกต์ทั้งพุทธศิลป์และวิจิตรศิลป์ ใน ขณะเดียวกันก็มีการพัฒนาพื้นที่บริเวณหน้าวัดขึ้นมาเพื่อรองรับด้านเศรษฐกิจชุมชน ซึ่งสามารถ วิเคราะห์ตามประเด็นสำคัญได้ดังนี้

๑. การสร้างอัตลักษณ์ของแหล่งท่องเที่ยว เป็นจุดเริ่มต้นที่สำคัญของการส่งเสริมการ ท่องเที่ยวที่จะมุ่งเน้นการสร้างอัตลักษณ์เชิงพื้นที่เพื่อให้เป็นที่รู้จักของนักท่องเที่ยวในเบื้องต้น เช่น เมื่อนึกถึงแหล่งท่องเที่ยวด้านประวัติศาสตร์เมืองลำพูน ต้องไปวัดพระธาตุนฤขัย วัดมหาวัน วัด พระยีน เป็นต้น และเมื่อนึกถึงการท่องเที่ยวเชิงพุทธศิลป์กรรม ต้องมาที่วัดสันป่ายางหลวง เป็นต้น

ซึ่งการบริหารจัดการการท่องเที่ยวของวัดสันป่ายางหลวงนั้นได้มีการสร้างอัตลักษณ์ของตนเองขึ้นมา เพื่อให้เป็นที่รู้จักของนักท่องเที่ยวก่อนเป็นอันดับแรก

๒. การสร้างความเข้มแข็งเชิงพื้นที่ วัดสันป่ายางหลวง ได้มีการส่งเสริมและยกระดับสู่การท่องเที่ยวระดับชุมชน ระดับจังหวัด และระดับประเทศ โดยวัดสันป่ายางหลวง อันมีพระวิหารพระเขียวโขง ถูกจัดอันดับเป็นวิหารที่นับว่าสวยติด ๑ ใน ๑๐ ของไทย ซึ่งการสร้างความเข้มแข็งเชิงพื้นที่ของวัดสันป่ายางหลวงได้มุ่งเน้นการมีส่วนร่วมของทุกภาคส่วนที่จะเข้ามาเป็นตัวเร่งให้เกิดการท่องเที่ยวได้เร็วยิ่งขึ้น เช่น การประสานงานกับสำนักงานการท่องเที่ยวและกีฬาจังหวัด สำนักงานประชาสัมพันธ์จังหวัด สื่อวิทยุและโทรทัศน์ในพื้นที่ รวมทั้งการประชาสัมพันธ์ผ่านสื่อออนไลน์ต่างๆ เป็นต้น

๓. การประสานความร่วมมือของเครือข่าย ในลักษณะของการเชื่อมโยงเส้นทางการท่องเที่ยว ทั้งนี้ การท่องเที่ยวของจังหวัดลำพูนมีหลากหลายมิติ ทั้งมิติศาสนาและวัฒนธรรม ธรรมชาติ ชุมชน นิเวศวิทยา สุขภาพ เป็นต้น ซึ่งจากการวิจัยได้พบว่าการเชื่อมโยงเส้นทางการท่องเที่ยวโดยสำนักงานการท่องเที่ยวและกีฬาจังหวัดลำพูน โดยความร่วมมือของเครือข่ายที่เป็นแหล่งท่องเที่ยวสำคัญของจังหวัด เพื่อให้เกิดการท่องเที่ยวที่มีความหลากหลายและยกระดับสู่การพัฒนาพื้นที่ศิลปะเชิงสร้างสรรค์ในที่สุด

๔.๒ พัฒนาพื้นที่ศิลปะเชิงสร้างสรรค์บนถนนวัฒนธรรมในชุมชนจังหวัดลำพูน

การดำเนินการพัฒนาพื้นที่ศิลปะเชิงสร้างสรรค์บนถนนวัฒนธรรมในชุมชนจังหวัดลำพูน ภายใต้แนวคิดของการพัฒนาศิลปะเชิงสร้างสรรค์บนถนนวัฒนธรรม เป็นการพัฒนาแพลตฟอร์มนวัตกรรมการท่องเที่ยวภายใต้แนวคิด BCG จะเป็นการยกระดับขีดความสามารถในการแข่งขัน และรองรับการเปลี่ยนแปลงที่พลิกผัน (disruption) อีกทั้งเป็นการกระจายโอกาสและรายได้อย่างทั่วถึงในอุตสาหกรรมการท่องเที่ยวสู่เมืองรอง โดยการพัฒนาศิลปะเชิงสร้างสรรค์บนถนนวัฒนธรรม เช่น ประติมากรรมและจิตรกรรมร่วมสมัยให้เป็นถนนศิลปะ (Street Art) หรือลานศิลปะ (Wall Art) และการจัดกิจกรรมทางศิลปะในรูปแบบ Workshop อย่างไรก็ตาม การบริหารจัดการในการออกแบบผังนิเวศวัฒนธรรมบนถนนสายวัฒนธรรมที่สอดคล้องกับวิถีชีวิตวัฒนธรรมผสมผสานกับความเป็นสากล การสร้างการเรียนรู้ทางสังคมบนถนนสายวัฒนธรรม กิจกรรมการท่องเที่ยววัฒนธรรมบนถนนสายวัฒนธรรมที่มีความหลากหลาย และการพัฒนาศิลปะเชิงสร้างสรรค์บนถนนวัฒนธรรม รวมไปถึงการพัฒนาความร่วมมือของเครือข่ายถนนวัฒนธรรม และการจัดทำนโยบายและยุทธศาสตร์การสร้างพื้นที่ต้นแบบในรูปแบบของถนนวัฒนธรรม ซึ่งจะเป็นรากฐานการสร้างเศรษฐกิจ BCG ที่สำคัญของประเทศ โดยการขับเคลื่อนการสร้างนวัตกรรมในกลุ่มอุตสาหกรรมการท่องเที่ยวให้เชื่อมโยงกับการพัฒนาเชิงพื้นที่โดยเฉพาะในกลุ่มเมืองรองของประเทศไทย ภายใต้แนวคิดเศรษฐกิจ BCG





พัฒนาพื้นที่ศิลปะเชิงสร้างสรรค์บนถนนวัฒนธรรมในชุมชนจังหวัดลำพูน จึงดำเนินการผ่านกระบวนการมีส่วนร่วมของชุมชนและเครือข่ายต่าง ๆ โดยการจัดเวทีชุมชนเพื่อค้นหาคุณค่าและความต้องการของชุมชนในการพัฒนาพื้นที่ศิลปะเชิงสร้างสรรค์ และมีการออกแบบศิลปะเชิงสร้างสรรค์บนถนนวัฒนธรรมในชุมชนจังหวัดลำพูน โดยกำหนดพื้นที่เส้นทางเดิน ระยะทาง ๒๐๐ เมตร ระหว่างช่วงวัดพระธาตุทริภุญชัย - วัดต้นแก้ว ตำบลในเมือง อำเภอเมือง จังหวัดลำพูน เนื่องจาก“ช่วงท่าสิงห์” หรือ สะพานมีหลังคา หลายแห่งในภาคเหนือมักสร้างไถ่วัดหรือในชุมชน



ดังนั้น “ข้าว” หรือสะพาน จะใช้เพื่อการสัญจรไปมาระหว่างสองฝั่งน้ำเป็นจุดประสงค์หลัก แต่การสร้างหลังคามุงเพื่อเหตุผลทาง สถาปัตยกรรม คือ สะพานโบราณส่วนใหญ่สร้างด้วยไม้ การมุงหลังคาช่วยกันแดดกันฝนทำให้อายุการใช้งานของสะพานยาวนานขึ้น ต่อจากนั้นเมื่อสะพานมีร่มเงาจากที่ใช้เพียงการสัญจรไปมากลายมาเป็นนั่งพักผ่อน นั่งคุยกัน และพัฒนามาเป็นตลาดพื้นบ้านเล็ก จวบจนปัจจุบัน ข้าวมุงท่าสิงห์ ได้พัฒนาโดย องค์การบริหารส่วนจังหวัดลำพูน ทำเป็นศูนย์สินค้า OTOP ขายสินค้าพื้นบ้าน อาทิ ผ้าฝ้าย เครื่องไม้ ผลิตภัณฑ์จากลำไย พระเครื่องลำพูน ขนมไทย ล้านนา และของที่ระลึกต่างจากจังหวัดลำพูนในราคาตัวเอง ข้าวมุงท่าสิงห์ ตั้งอยู่ฝั่งน้ำกวง หน้าวัดพระธาตุหริภุญชัย เชื่อมฝั่งตัวเมืองกับบ้านเวียงยอง

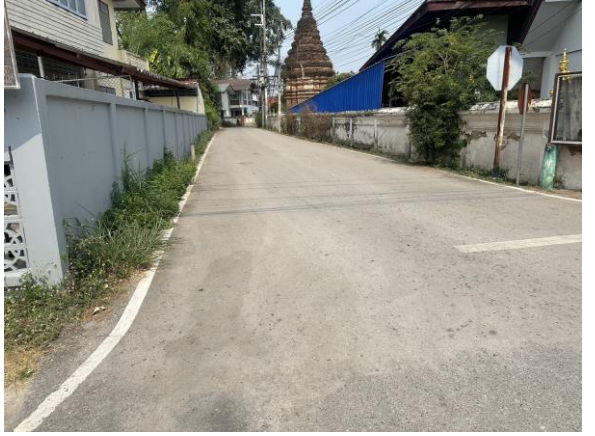

แผนกิจกรรมตามแผนงาน

กิจกรรมตามแผนงาน	กระบวนการดำเนินงาน	วันเริ่มดำเนินการ	กำหนดเสร็จ
กิจกรรมที่ ๑ การพัฒนาพื้นที่ศิลปะเชิงสร้างสรรค์บนถนนวัฒนธรรมเพื่อการท่องเที่ยวชุมชนจังหวัดลำพูน	กลุ่มศิลปินล้านนา เครือข่ายการท่องเที่ยว และชุมชนร่วมออกแบบและร่วมดำเนินการพัฒนาพื้นที่บนถนนวัฒนธรรมเพื่อการศิลปะเชิงสร้างสรรค์บนถนนวัฒนธรรม โดยนำทุนท่องเที่ยวชุมชนจังหวัดลำพูนทางวัฒนธรรมของจังหวัดลำพูนสู่การรังสรรค์ศิลปะบนท้องถนน ระยะทาง ๒๐๐ เมตร แกนนำชุมชนและเครือข่าย ร่วมกันออกแบบในการพัฒนาพื้นที่ศิลปะเชิงสร้างสรรค์บนถนนวัฒนธรรมเพื่อการท่องเที่ยวชุมชนจังหวัดลำพูน ภายใต้มิติทางทุนวัฒนธรรมของชุมชน ได้แก่ การทอผ้า การแต่งกาย ประเพณี ๑๒ เดือน อาหารท้องถิ่น เป็นต้น โดยจะดำเนินการบนถนนและบริเวณกำแพงของชุมชนจำนวน ๑๐๐ เมตร	๑๘ พ.ค.๖๖	๒๖ พ.ค.๖๖
กิจกรรมที่ ๒ กิจกรรมเสริมสร้างเครือข่ายการพัฒนาศิลปะเชิงสร้างสรรค์บนถนนวัฒนธรรมเพื่อการท่องเที่ยวชุมชนจังหวัดลำพูน	โดยการจัดเวทีชุมชนร่วมกับเครือข่ายต่าง ๆ ในการหาแนวทางร่วมกันพัฒนาศิลปะเชิงสร้างสรรค์บนถนนวัฒนธรรม ได้แก่ ๑) สภาวัฒนธรรมจังหวัดลำพูน ๒) สำนักงานการท่องเที่ยวและการกีฬาจังหวัดลำพูน ๓) องค์การบริหารส่วนจังหวัดลำพูน ๔) กลุ่มสื่อประชาสัมพันธ์จังหวัดลำพูน ๕) กลุ่มการท่องเที่ยว ๙ วัด เขตในเมือง ๖) กลุ่มศิลปินจังหวัดลำพูน เพื่อหาแนวทางการส่งเสริมและประชาสัมพันธ์การท่องเที่ยวจังหวัดลำพูน	๑๙ พ.ค. ๖๖	๒๐ พ.ค. ๖๖
กิจกรรมที่ ๓ การจัดกิจกรรมเปิดพื้นที่ศิลปะเชิงสร้างสรรค์บนถนนวัฒนธรรมเพื่อการท่องเที่ยวชุมชนจังหวัดลำพูน	จัดกิจกรรมระดับจังหวัด โดยให้ความสำคัญของบ้าน วัด โรงเรียน (เยาวชน) ในการมีส่วนร่วมเปิดพื้นที่และรังสรรค์ศิลปะเชิงสร้างสรรค์บนถนนวัฒนธรรม เพื่อเป็นการส่งเสริมการท่องเที่ยวจังหวัดลำพูน	๒๖ พ.ค.๖๖	๒๘ พ.ค.๖๖
กิจกรรมที่ ๔ การส่งมอบและคืนองค์ความรู้แก่ชุมชน	จัดเวทีชุมชนเพื่อสรุปโครงการวิจัย และคืนองค์ความรู้แก่ชุมชน เพื่อเกิดการแลกเปลี่ยนเรียนรู้และพัฒนาพื้นที่ให้เกิดความยั่งยืนต่อไป	๑๕ มิ.ย ๖๖	๑๖ พ.ค. ๖๖

๔.๒.๑ การสร้างความตระหนักถึงคุณค่าของศิลปะเพื่อเชื่อมโยงวิถีวัฒนธรรมเวียงยอง

ชุมชนบ้านเวียงยอง เป็นชุมชนเก่าแก่ของชาวไทลื้อที่อพยพมาจากเมืองยอง และยังคงมีวิถีชีวิตที่เรียบง่ายตั้งแต่อดีตมาจนถึงปัจจุบัน นอกจากนี้ ศิลปวัฒนธรรมและประเพณีของผู้คนที่นี้ก็มี ความสำคัญไม่น้อย ยิ่งโดยเฉพาะในท่ามกลางสังคมเมืองที่เจริญรุดหน้าไปอย่างรวดเร็ว ชาวบ้านเวียงยองยังคงอนุรักษ์รักษาศิลปวัฒนธรรมประเพณีของชาวเมืองยองเอาไว้ เห็นได้จากเมืองเข้าไปในวัดต้นแก้ว จะมีกลุ่มทอผ้าพื้นเมืองของผู้สูงอายุ ซึ่งได้ก่อตั้งมาตั้งแต่ปี พ.ศ.๒๕๔๐ โดยคนทอผ้าเป็นช่างทอ อยู่เคยทอผ้าอยู่คุ้มเจ้าหลวงลำพูน นอกจากนั้นผู้สูงอายุบางคนยังเคยทำงานอยู่ในโรงทอผ้าของแม่คำแว่น ไชยถวิล ซึ่งเป็นโรงทอผ้าเก่าแก่ที่สุดของเมืองลำพูน ปัจจุบันทางกลุ่มทอผ้าผู้สูงอายุวัดต้นแก้วได้มีการทอผ้ายกเชิง ผ้าไหมแกมฝ้ายลายดอกพิกุล หรือดอกแก้วอันเป็นที่มาของชื่อวัดคือ **วัดต้นแก้ว** ซึ่งถือเป็นลายผ้าเก่าแก่และเป็นเอกลักษณ์ของเมืองลำพูน

นอกจากนั้นในบริเวณวัดยังมีการจัดตั้งเป็น พิพิธภัณฑ์พื้นบ้านชาวยอง ก่อตั้งโดยพระครูไพศาลธีรคุณ เจ้าอาวาสวัดต้นแก้วเมื่อปี พ.ศ.๒๕๓๐ พระครูไพศาลธีรคุณ เจ้าอาวาสเล่าให้ฟังว่า ตอนเริ่มต้นได้มีการเก็บสะสมของโบราณของชาวยอง จำพวกเครื่องใช้ในชีวิตประจำวัน ได้แก่ คุดีข้าว ล้อเกวียน เมื่อมีสิ่งของมากขึ้นก็จัดแสดงเป็นพิพิธภัณฑ์ เล็ก ๆ ภายในวัด และเมื่อญาติโยมเดินทางมาทำบุญที่วัดเห็นเข้าบางคนก็นำสิ่งของเก่า ๆ มาบริจาคมากขึ้นเรื่อย ๆ

พิพิธภัณฑ์พื้นบ้านชาวยองวัดต้นแก้ว แต่เดิมนั้นใช้พื้นที่ของกุฏิเก่าทำเป็นพิพิธภัณฑ์ รวบรวมของเก่าโบราณหายาก ทั้งภาพโบราณเมืองลำพูน เครื่องใช้ในชีวิตประจำวัน พระเครื่อง พัดยศ รวมไปถึงผ้าทอโบราณ จนกระทั่งปี พ.ศ.๒๕๔๕ ทางองค์การบริหารส่วนจังหวัดลำพูนได้ก่อสร้างอาคารพิพิธภัณฑ์พื้นบ้านชาวยองขึ้นในบริเวณวัดต้นแก้ว เป็นอาคารพิพิธภัณฑ์ที่สมบูรณ์แบบ จึงได้ย้ายข้าวของเครื่องใช้มาไว้ในตัวอาคารพิพิธภัณฑ์ปัจจุบันภายในพิพิธภัณฑ์พื้นบ้านชาวยองวัดต้นแก้ว เก็บรวบรวมของโบราณหายากกว่า ๑,๐๐๐ ชิ้น เช่น หีบพระธรรม พระเครื่องเก่าแก่ของลำพูน ถ้วยชาม วิทยุโทรทัศน์เก่า ภาพโบราณ เอกสารหนังสือเก่า รวมถึงผ้าทอโบราณของชาวเวียงยอง ที่ขึ้นชื่อได้แก่ ผ้าชิ้นอายุ ๑๐๖ ปี ของเจ้าแม่ฟองคำ ณ ลำพูน และผ้าชิ้นของแม่บัวเขียว นับได้ว่าเป็นสถานที่ที่คนรุ่นหลังจะได้ใช้เป็นแหล่งเรียนรู้ศึกษาคุณค่าความเป็นมาของอดีตกาลแห่งชาติพันธุ์ชาวยองที่ถือว่าทรงคุณค่าเป็นอย่างยิ่ง

๑) วิถีวัฒนธรรมชาวยองบ้านเวียงยอง

“คนยอง” เป็นกลุ่มคนที่มีถิ่นฐานดั้งเดิมอยู่ใน “เมืองยอง” ซึ่งตั้งอยู่ปลายสุดของภูเขาด้านตะวันออกห่างจากชายแดนแม่สายไปทางทิศตะวันออกเฉียงเหนือราว ๑๕๗ กิโลเมตร^{๑๐} นักวิชาการจัดจำแนกให้กลุ่มคนยองเป็นกลุ่มชาติพันธุ์เดียวกับ “ไทลื้อ” ที่มาจากเมืองเชียงรุ่งสิบสอง

^{๑๐} สรัสวดี อ๋องสกุล, *ประวัติศาสตร์ล้านนา*, พิมพ์ครั้งที่ ๖, (กรุงเทพมหานคร : อมรินทร์พริ้นติ้ง แอนด์พับลิชชิ่ง, ๒๕๕๒), หน้า ๒๓๐-๒๓๑.

ปันนา หากแต่คนไทลื้อที่อยู่เมืองยอง ประเทศพม่า มิได้เรียกตัวเองว่าเป็น “ลื้อ” แต่เรียกตนเองว่า “ไตเมืองยอง” ถ้าเป็นไทลื้อที่อยู่นอกเวียง “เมืองยอง” ก็จะเรียกตนเองว่า “ไตบ้านนอกนาแปง” เมื่อปี พ.ศ. ๒๓๔๘ กลุ่มคนไทลื้อเมืองยองถูกกวาดต้อนครั้งใหญ่ให้มาตั้งถิ่นฐานอยู่ในเมืองลำพูน เชียงใหม่ รวมถึงกระจายไปอยู่ในหัวเมืองต่างๆ ในล้านนา ไทลื้อเมืองยองที่อพยพมาในคราวนั้น จึงเรียกตนเองว่า “คนยอง” ในความหมายที่ต้องการจะสื่อให้เห็นถึงที่มาของบ้านเมืองเดิมของตน กระทั่งต่อมา “ยอง” ได้กลายเป็นสำนึกทางชาติพันธุ์ของกลุ่มคนที่สืบเชื้อสายมาจากไทลื้อเมืองยอง ทำให้ “ความเป็นยอง” แตกต่างจาก “ความเป็นลื้อ” ทั้งที่ความเป็นจริงในแง่ของพัฒนาการทางสังคมและวัฒนธรรมกลุ่มคนยองเองก็ปฏิเสธไม่ได้ว่าเป็นกลุ่มชาติพันธุ์ที่สืบเชื้อสายมาจากไทลื้อเมืองเชียงรุ่งสืบสองปันนา การก่อตัวของสำนึกทางชาติพันธุ์ของกลุ่มคนยองจึงเกิดขึ้นในบริบททางประวัติศาสตร์ที่มีพัฒนาการทำให้กลุ่มคนยองมีสำนึกทางชาติพันธุ์จำแนกตัวตนออกจาก “ความเป็นลื้อ” และประกอบสร้าง “ความเป็นยอง” ให้เป็นอัตลักษณ์เฉพาะของกลุ่มตนเอง^{๑๑}

ไทยองอพยพครั้งใหญ่ในสมัยพระเจ้ากาวิละ แห่งล้านนา (พ.ศ. ๒๓๒๔-๒๓๕๘) หรือเรียกว่าช่วง “เก็บผักใส่ซ้า เก็บข้าใส่เมือง” ในการศึกษาระบุว่า “ไทยอง” หรือ “คนยอง” คือการเรียกกลุ่มคนเชื้อสายไทลื้อกลุ่มหนึ่งที่สร้างบ้านเรือนอยู่เมืองยอง ที่มีชื่อบาหลีว่า “มเหยียงคนคร” ส่วนคนยองที่สูงอายุเรียกว่า เมืองเจงจ้าง หรือ เมืองเชียงช้าง ซึ่งทุกวันนี้เมืองยองมีฐานะเป็นอำเภอหนึ่งของจังหวัดเชียงใหม่ นอกจากนี้ยังมีคนยองกระจายอยู่ในเขตสิบสองปันนา มณฑลยูนนาน ประเทศจีน และบางส่วนอยู่ในประเทศลาว^{๑๒} “ชาวไทยอง” หรือ “ไตยอง” หรือ “ยอง” หรือ “ญอง” เป็นกลุ่มชาติพันธุ์ที่อาศัยอยู่อย่างหนาแน่นกระจายทั่วทุกท้องถื่นของจังหวัดลำพูน ชาวไทยอง หรือ ไทลื้อ เป็นกลุ่มชาติพันธุ์กลุ่มหนึ่งที่มีวัฒนธรรมขนบธรรมเนียม ประเพณี และพิธีกรรมที่โดดเด่นด้านชาติพันธุ์หนึ่ง มีหลักฐานปรากฏอย่างชัดเจนโดยเริ่มจาก พ.ศ. ๒๓๔๘ เจ้าอุปราชธรรมลังกา (บุญมา) และเจ้าบุรีรัตน์ (คำฝั้น) ได้รับมอบหมายจากเจ้ากาวิละเจ้าผู้ครองนครเชียงใหม่ในสมัยนั้น ยกกองทัพขึ้นไปหัวเมืองทางตอนเหนือในเขตสิบสองปันนา และเขตรัฐฉาน เพื่อที่อพยพผู้คนจากเมืองยอง (Moung young) และเมืองอื่นๆ เข้ามาช่วยสร้างบ้านแปงเมืองในเขตเมืองเชียงใหม่ และลำพูน เรียกยุคนั้นว่า “ยุคเก็บผักใส่ซ้า เก็บข้าใส่เมือง” ภายหลังจากที่พระบาทสมเด็จพระพุทธยอดฟ้าจุฬาโลกได้ทำศึกสงครามขับไล่พม่าออกไปจากแผ่นดินล้านนา ในปัจจุบันคนยองได้กลายเป็นพลเมืองของประเทศไทย และเป็นกลุ่มชาติพันธุ์ที่มีจำนวนประชากรมากที่สุดของจังหวัดลำพูนในปัจจุบัน^{๑๓}

^{๑๑} อภินันท์ ธรรมเสนา, “คนยองเมืองหละปูนกับการประกอบสร้างอัตลักษณ์ความเป็นยอง”, *วิธีวิทยาหรือสร้างอัตลักษณ์*, (กรุงเทพมหานคร : โรงพิมพ์ภาพพิมพ์, ๒๕๕๕), หน้า ๑๑๕-๑๑๖.

^{๑๒} สถาบันวิจัยสังคม มหาวิทยาลัยเชียงใหม่, *ไทยอง ชีวิต ศรัทธา สล้าแผ่นดิน*, (เชียงใหม่ : มหาวิทยาลัยเชียงใหม่, ๒๕๕๑), หน้า ๑.

^{๑๓} แสวง มาละแซม, *ประวัติศาสตร์ท้องถิ่นคนยองย้ายแผ่นดิน*, (กรุงเทพมหานคร : สำนักพิมพ์มหาวิทยาลัยธรรมศาสตร์, ๒๕๔๔), หน้า ๘๖.

คนยองแห่งบ้านเวียงยอง จึงนับเป็นชุมชนชาวยองที่ตั้งถิ่นฐานอยู่ใกล้เวียงลำพูนมากที่สุด คนยองเหล่านี้ยังคงสืบทอดวิถีชีวิต วัฒนธรรม ประเพณีของคนยองมาแต่โบราณกาล ได้แก่ การสร้างบ้านแปงเมืองอันนับเป็นการจำลองวิถีชีวิตความเป็นอยู่ของคนยอง รวมถึงการตั้งชื่อหมู่บ้านตามหมู่บ้านเดิม เช่น บ้านตอง บ้านหลุก บ้านยู บ้านหลวย เป็นต้น นอกจากนี้คนยองในเมืองลำพูนยังได้สร้างวัดหัวข่วง หรือ “วัดหัวข่วงนางเหลียว” ภายหลังได้เรียกมาเป็น “วัดหัวขัว” อันเปรียบเสมือนศูนย์รวมใจของคนยอง และยังเป็นสัญลักษณ์ของวัดหลวงประจำเมืองยองอีกด้วย ดังนั้น วัดหัวข่วงนางเหลียว หรือ วัดหัวขัว จึงเป็นวัดสำคัญ ดังจะเห็นได้จากมีเจ้านายเชื้อสายเมืองยองได้มาบรรพชาอุปสมบทที่วัดแห่งนี้ รวมถึงเมื่อมีเจ้านายเชื้อสายยองได้ถึงแก่อนิจกรรมลง ได้มีการนำเอาอัฐิมาบรรจุไว้ที่วัดหัวขัว นอกจากนี้วัดหัวขัว ซึ่งถือเป็นวัดหลวงของคนยอง วัดนี้ยังมีการยึดถือปฏิบัติประเพณีความเชื่อของชาวยองที่ดูเหมือนว่าจะแตกต่างจากความเชื่อของคนเมืองลำพูนก็คือ การตั้งศาลเทวบุตรหลวง หรือ เตะบุตรโหลง ความเชื่อในการนับถือผีของชาวยองที่มีแต่ดั้งเดิมนั้น มี ๒ ชนิดคือ “ผีดี” และ “ผีร้าย” ผีร้ายหมายถึง ผีกะ ผีปอบ ซึ่งปัจจุบันหมดไปจากความเชื่อในสังคมคนยอง ส่วนผีดีนั้น ได้แก่ เตะบุตรโหลง ซึ่งจะคอยปกป้องคุ้มครองให้อยู่เย็นเป็นสุข การอัญเชิญเอาองค์เทวบุตรหลวง หรือ “เตะบุตรโหลง” จากเมืองยองมาไว้ที่วัดแห่งนี้ โดยได้สร้างเป็นหอเทวบุตรหลวงขึ้นตามตำนานกล่าวถึงเมื่อครั้งพระยาสุลังคฤหิ ได้สร้างพระธาตุจอมยองเสร็จแล้ว ได้โปรดให้มีการเฉลิมฉลองครั้งใหญ่ พระยาอินทร์ได้อาณัติให้เทวบุตร ๔ ตนให้มาดูแลรักษาพระธาตุ “ครั้งว่าบุคคลใดหรือคฤหิ์สดีและนักบวชก็ดี และปมาทษอนาตรระเป่าคยำตั้งอัน สุทธานทั้งหลาย จูงทำอันตรรายแก่เขาผู่งนั้นเทอะ ดั่งเทวบุตรสี่ตน ตนหนึ่งชื่อ สุรณณ ตนหนึ่งชื่อ มหิยังคะ ตนหนึ่งชื่อ ลักขณะ ตนหนึ่งชื่อว่า มังคละ..” หอเตะบุตรโหลง มีลักษณะเป็นเสาฐานแท่นบูชา คล้ายโดมปล่อง ๔ เสา ซึ่งมีชื่อเรียกต่างกันตามชื่อของเทวบุตรชาวยอง ได้แก่ สุรณะ ปิทธิยะ ลักขณาและเทวดา ที่เมืองยองในประเทศพม่า เสาเทวบุตรหลวงนี้จะตั้งอยู่ที่ฐานพระธาตุจอมยองซึ่งเป็นพระธาตุของวัดหัวข่วงราชฐาน การบูชาเตะบุตรโหลงของคนยองมีความเชื่อว่า หากจะออกรบชายแดนให้บูชาเทวบุตรองค์ สุรณะ หากเป็นความขึ้นโรงขึ้นศาล คัดเลือกทหารเกณฑ์ ให้บูชาเทวบุตรองค์ ปิทธิยะ หากต้องการโชคลาภ ให้บูชาเทวบุตรองค์ ลักขณา และหากเจ็บไข้ได้ป่วย ให้บูชาเทวบุตรองค์ เทวดา ด้วยเหตุนี้ คนยองแห่งบ้านเวียงยองจึงถูกยกย่องในฐานะผู้มีส่วนสำคัญ ในการดำเนินชีวิตตามฮีตฮอยโบราณและอยู่ร่วมกับกลุ่มคนอื่น ๆ ได้อย่างผสมกลมกลืน ทั้งแบบประเพณีและวิถีชีวิตด้วยเหตุนี้ คนยองแห่งบ้านเวียงยองจึงถูกยกย่องในฐานะผู้มีส่วนสำคัญ ในการดำเนินชีวิตตามฮีตฮอยโบราณและอยู่ร่วมกับกลุ่มคนอื่น ๆ ได้อย่างผสมกลมกลืน ทั้งแบบประเพณีและวิถีชีวิต

ครั้งที่สมัยคนยองได้เดินทางเข้ามาตั้งถิ่นฐานอยู่ในเวียงลำพูน ได้ขาดซึ่งสิ่งยึดเหนี่ยวจิตใจ ในฐานะของคนที่อยู่ไกลบ้าน คนยองเหล่านี้จึงได้อัญเชิญเอาองค์เตะบุตรโหลงจากเมืองยองมาประดิษฐานไว้ที่วัดหัวขัว และในวันที่ ๑๖ เมษายน ของทุกปี จะมีประเพณีบูชาเตะบุตรโหลง จัดขึ้น

ที่วัดหัวขัว ตำบลเวียงยอง อำเภอเมือง ประเพณีบูชาเตวะบุตรโหลงของชุมชนชาวบ้านเวียงยองนั้นได้กระทำสืบต่อกันมานับร้อยปี พ่อหนานชม ชมภูรักษ์ ประธานสภาวัฒนธรรมตำบลเวียงยองเล่าถึงพิธีสักการะเตวะบุตรโหลงว่า จุดสำคัญของพิธีนี้อยู่ที่เครื่องสักการะและคำกล่าวบูชาเตวะบุตรโหลงเมื่อถึงวันที่ ๑๖ เมษายน หรือ วันปากปี ชาวบ้านเวียงยองจะตระเตรียมเครื่องสักการะหลวงขึ้นประกอบด้วยเครื่องสักการะ ๑๗ อย่าง อันได้แก่ มะพร้าว ๑ แขนง กล้วยดิบ ๑ เครือ อ้อยดำ ๓ เล่ม ข้าวเปลือกและข้าวสารอย่างละ ๑ ตาง เทียนขี้ผึ้งแท่งหนัก ๑ บาทจำนวน ๔ เล่ม เทียนขี้ผึ้งเล่มเล็ก ๑๖ เล่ม ผ้าขาวผ้าแดงอย่างละ ๑ ผืน หมาก พลุและสวยดอกไม้ ๑๕ สวย เบี้ย ๑,๓๐๐ ตัว หมากเคี้ยว ๑,๓๐๐ คำ และตุ๊กตารูปอีก ๑ ตัว โดยเครื่องสักการะหลวงนี้จะตั้งไว้ในบริเวณหน้าหอเตวะบุตรโหลง ส่วนชาวบ้านก็จะนำเสื่อของแต่ละคน พร้อมด้วยสวดงใส่ข้าวปลาโภชนา เพื่อนำเข้าร่วมในพิธี^{๑๔}

การตั้งถิ่นฐานของชาวไทยองในตำบลเวียงยอง จังหวัดลำพูน ปรากฏเป็นหลักฐานบันทึกไว้ นอกเหนือจากประวัติศาสตร์ในตำนานว่า ในการอพยพเข้ามาในปี พ.ศ.๒๓๔๘ เจ้าเมืองลำพูน จะปล่อยให้ชาวยองที่ถูกกวาดต้อนเข้ามาเลือกที่ตั้งถิ่นฐานเองตามความสมัครใจ และยกย่องให้ผู้นำของชาวยองปกครองชุมชนของตนเอง ได้ปรากฏหลักฐานจารึกวัดฉางข้าวน้อยจะเห็นได้จากชื่อผู้นำชุมชนชาวเมืองยอง ในการสร้างวิหารวัดฉางข้าวน้อย ในปี พ.ศ. ๒๓๗๑ ซึ่งห่างจากการเริ่มอพยพเข้าตั้งถิ่นฐานในเมืองลำพูน เมื่อ พ.ศ.๒๓๔๘ เพียง ๒๓ ปี ผู้นำท้องถิ่นเหล่านี้จะได้รับตำแหน่งหรือได้รับตกทอดมาแต่บรรพบุรุษที่เมืองยอง ซึ่งปรากฏในปี พ.ศ. ๒๓๗๐ ในสมัยเจ้าน้อยอินทร์ เจ้าผู้ครองนครลำพูน ลำดับที่ ๓ ผู้ที่เป็นเชื้อสายของชาวไทยอง ได้เป็นผู้นำญาติพี่น้องและบริวารออกไปตั้งบ้านเรือนอยู่บริเวณเขตนอกเมืองเชียงราย ปัจจุบันเป็นเขตอำเภอพาน จังหวัดเชียงราย ด้วยเหตุผลที่ต้องการนำกองทหารออกไปคล้องช้างป่าโดยสะดวกขึ้น สอดคล้องกับวรรณกรรมบทกวีนิพนธ์ที่เล่าเรื่องราวของชาวไทยองเกี่ยวกับการตั้งถิ่นฐานของชาวไทยองในเรื่อง “คำวคนยอง” เป็นการศึกษาจากต้นฉบับคำว หรือคร่าวซอ ซึ่งแต่งโดยกวีชื่อ “ศรีวิไชยา”(ศรีวิไชยา) หรืออ่านออกเสียงว่า สะหลิวไฉยา นายทหารของเจ้าฟ้าเมืองยอง ผู้เข้าร่วมสมรภูมিরบระหว่างไทยกับพม่าในสงคราม ๙ ทัพที่เมืองพิษณุโลก ระหว่างปี พ.ศ.๒๓๒๗ – ๒๓๒๘ ต้นฉบับดั้งเดิมไม่ระบุชื่อวรรณกรรมที่เขียนขึ้น แต่ได้คัดลอกสืบต่อกันมาหลายสำนวนด้วยกัน เท่าที่สำรวจพบในปัจจุบันมี ๒ ฉบับคือ สำนวนที่ ๑ ใช้ชื่อว่า “คำวซอพ่อเจ้าราชวงศ์” สำนวนที่ ๒ ใช้ชื่อว่า “กำซอคำว สงครามอโยธยาม่าน” วรรณกรรมประวัติศาสตร์เรื่องนี้ นอกจากจะแสดงให้เห็นถึงความสามารถเชิงกวีของ “ศรีวิไชยา” แล้วยังสะท้อนให้เห็นถึงสายสัมพันธ์ทางด้านภาษาและวัฒนธรรมไตหรือไทระหว่างคนเมือง หรือคนยวนในล้านนากับคนยองในรัฐฉาน รวมทั้งคนยองในลำพูนและอีกหลายท้องที่ ชาวไทยองที่เข้ามาตั้งรกรากตั้งแต่นั้น

^{๑๔} จักรพงษ์ คำบุญเรือง, วิถีชนคนยอง “บ้านเวียงยอง” เมืองลำพูน, [ออนไลน์], แหล่งที่มา : <https://www.chiangmainews.co.th/page/archives/624416> [๒๐ ตุลาคม ๒๕๖๖].

ระยะแรก ซึ่งเป็นบริเวณที่มีความอุดมสมบูรณ์ และเหมาะสมแก่การตั้งชุมชนและถิ่นฐาน มีภาษาพูดเป็นของตนเองมีสำเนียงคล้ายชาวลื้อสิบสองปันนา และชาวซิ่นเซียงตุง พระเจ้ากาวิละได้นำผู้คนทีกวาดต้อนมา ให้มาตั้งถิ่นฐานกระจัดกระจายไปทั่วเมืองลำพูน ในส่วนของเจ้าหลวงเมืองยองนี้ดี ยอมสวามิภักดิ์โดยดี จึงได้รับอนุญาตสร้างเวียงยองขึ้นที่ฝั่งแม่กว้งด้านตะวันออกของเมืองลำพูนให้เจ้าเมืองยองอยู่และให้มีฐานะเป็นเจ้าเหมือนเดิม ดังนั้น บรรดาเจ้าเมืองยองและชาวไทยองจึงได้ตั้งถิ่นฐานมั่นคงในเวียงยอง และเรียกตนเองว่า ชาวยอง อาศัยอยู่ในเมืองลำพูนสืบมาจนถึงปัจจุบัน^{๑๕}

ประวัติศาสตร์หรือเอกลักษณ์ทางวัฒนธรรมเป็นลักษณะเด่นของสังคมที่เห็นได้ชัดซึ่งแตกต่างไปจากที่อื่น เพราะเกิดจากการสั่งสมของวัฒนธรรม ขนบธรรมเนียมประเพณีมาเป็นเวลาช้านาน จึงเป็นเอกลักษณ์แห่งความภาคภูมิใจของชนชาวไทยทุกคนในการมี ชาติ ศาสนา พระมหากษัตริย์ ภาษา ศิลปกรรม อาหาร การแต่งกาย ยารักษาโรค และที่อยู่อาศัยเป็นของตนเอง คนไทยทุกคนจึงต้องช่วยกันอนุรักษ์ ส่งเสริมและพัฒนาเอกลักษณ์ไทยให้อยู่คู่กับสังคมไทยตลอดไป ดังเช่น "นครหริภุญไชย" หรือ จังหวัดลำพูน เป็นจังหวัดที่มีกลุ่มคนชาติพันธุ์ที่หลากหลายที่สุดในภาคเหนือ อาทิ ยวน ไยนก ไทใหญ่ ยางแดง เขิน ลื้อ ลัวะ ยอง มอญ หากนับชาติพันธุ์ ตั้งแต่อดีตยุคสมัยที่พระนางจามเทวีพร้อมไพร่พลจากเมืองละโว้เข้ามาปกครองบ้านเมือง สร้างความเจริญรุ่งเรืองทั้งด้านศาสนา สังคม และวัฒนธรรม จนเป็นที่กล่าวขานว่าเป็นแผ่นดินทองของล้านนา ต่อมาเมื่อต้องถูกรุกราน ลำพูนก็ตกอยู่ภายใต้อำนาจของเชียงใหม่ จนถึงยุคที่พม่าเข้ามารุกรานล้านนาและได้ปกครองลำพูนนานกว่าสองทศวรรษ ชาวไทยองนิยมอาหารประเภทน้ำพริก แกง ต้ม นึ่ง ปิ้ง หมกย่าง ที่ทำจากพืชผัก สัตว์เลี้ยงในบริเวณบ้าน เช่นเดียวกับกลุ่มชาติพันธุ์ไทยวน เช่น แกงแคไก่ แกงหยวกกล้วย แกงอ่อม น้ำพริกผักนึ่ง เป็นต้น ซึ่งเป็นอาหารที่กล่าวได้ว่าเป็นเอกลักษณ์ของอาหารล้านนา รับประทานกับข้าวเหนียว ส่วนอาหารเดิมของชาวเมืองยองประเทศพม่าที่สืบทอดต่อมาถึงปัจจุบันเป็นอาหารประเภทผักที่หาได้ตามฤดูกาลในท้องถิ่น เช่น ผักกูด เต้า ใช้ยำหรือแกง เป็นต้น^{๑๖}

ภายใต้บริบทของรัฐชาติสมัยใหม่เมื่ออาณาจักรล้านนาถูกผนวกเข้าเป็นส่วนหนึ่งของรัฐไทยนโยบายการสร้างชาติที่มุ่งสร้าง “ความเป็นไทย” ผ่านวิธีการต่างๆ “คนยอง” และกลุ่มชาติพันธุ์อื่น ๆ ในสังคมไทยจึงมีสถานภาพใหม่คือสถานภาพ “ความเป็นไทย” หรือการเป็น “คนไทย” ที่อยู่ภายใต้รัฐไทยดังเห็นได้จากการที่กลุ่มคนยองเรียกตนเองของว่า “ไทยอง” เพื่อเชื่อมโยงความสัมพันธ์กับ “ความเป็นไทย” ขณะเดียวกันก็แทบจะตัดขาดกับบรรพบุรุษชาวเมืองยองที่อยู่ในรัฐพม่าโดยมีเส้นพรมแดนรัฐชาติเป็นเส้นแบ่งแยกระหว่าง “ไทยอง” ที่อยู่ในเมืองไทยกับ “ชาวเมืองยอง” ประเทศพม่า “ความเป็นยอง” ที่ดำรงอยู่ในสังคมท้องถิ่นล้านนาภายใต้อำนาจของรัฐไทยจึงเป็นการ

^{๑๕} เจษฎา สอนบาลี, “การศึกษาอัตลักษณ์ของชาวไทยอง จังหวัดลำพูน ผ่านประวัติศาสตร์วรรณกรรม และพิธีกรรม”, *รายงานการวิจัย*, (กรมส่งเสริมกระทรวงวัฒนธรรม : กระทรวงวัฒนธรรม, ๒๕๕๕), หน้า ๒๔.

^{๑๖} ปิยะมาศ มาวงศ์ และ อติสรณ์ ประทุมถิ่น, “ไต่ยอง : ประวัติศาสตร์เอกลักษณ์ทางวัฒนธรรมอาหารที่ยาวนาน ของบ้านดอนหลวง”, *วารสารมิ่งรายสาร*, ปีที่ ๖ ฉบับที่ ๒ (กรกฎาคม - ธันวาคม ๒๕๖๑) : ๒๙.

ดำรงอยู่มีความสั่นไหว บางครั้งก็เป็นความน่าอัศจรรย์ แต่ในบางครั้งก็เป็นความภาคภูมิใจและพร้อมที่จะเปิดเผยตัวตนว่าเป็นคนยอง ขณะที่บางครั้งก็ต้องอ้างอิงกับคุณค่าบางอย่างเพื่อเชื่อมโยงให้เห็นถึงรากเหง้าความเป็นมาที่ยาวนาน “ความเป็นยอง” จึงสั่นไหวไม่หยุดนิ่ง และยังคงอยู่ท่ามกลางของการช่วงชิงต่อรองปรับผสานในกระบวนการประกอบสร้างความหมาย “ความเป็นยอง” ที่พร้อมเปิดโอกาสให้คนกลุ่มต่างๆ เข้ามามีโอกาสในการประกอบสร้างความหมาย ซึ่งการก่อตัวของกระบวนการประกอบสร้างอัตลักษณ์ “ความเป็นยอง” เกิดขึ้นภายใต้กระแส “ท้องถิ่นนิยม” ที่เติบโตขึ้นในช่วงทศวรรษที่ ๒๕๒๐-๒๕๔๐ อันเป็นการกระตุ้นให้ผู้คนในท้องถิ่นหวนกลับไปหารากเหง้าทางวัฒนธรรมของตนเอง จนเกิดเป็นกระแสการรื้อฟื้นและอนุรักษ์ “วัฒนธรรมยอง” ขึ้นในกลุ่มคนยองท้องถิ่นเมืองลำพูน เห็นได้จากในช่วงทศวรรษดังกล่าว คนยองในเมืองลำพูนได้ตื่นตัวรื้อฟื้นและอนุรักษ์วัฒนธรรมประเพณีต่างๆ ของตนที่เชื่อว่ามีความเป็นมาแต่ในอดีต เช่น การรื้อฟื้นประเพณี “สลากย้อม” หรือการประดิษฐ์วัฒนธรรมใหม่และให้ความหมายว่าเป็นวัฒนธรรมของชาวยอง เช่น การประดิษฐ์ท่าการฟ้อนยอง รวมถึงการกำหนดรูปแบบของการแต่งกายของชาวยอง และการจัดตั้งชมรมชาวยองเมืองลำพูนขึ้นในปี พ.ศ. ๒๕๔๘ ซึ่งต่อมาได้จดทะเบียนเป็น “สมาคมชาวยอง” ในปี พ.ศ. ๒๕๕๐ โดยมีวัตถุประสงค์เบื้องต้นที่จะจัดกิจกรรมต่างๆ เพื่อที่จะอนุรักษ์และส่งเสริมศิลปวัฒนธรรมชาวยองในเมืองลำพูน กระบวนการประกอบสร้างอัตลักษณ์ “ความเป็นยอง” มีความสัมพันธ์กับปรากฏการณ์รื้อฟื้นวัฒนธรรม “ท้องถิ่นล้านนา” อย่างมีนัยยะสำคัญ กล่าวคือในขณะที่เชียงใหม่ซึ่งเป็นศูนย์กลางของอาณาจักรล้านนาในอดีต มีกระบวนการรื้อฟื้นวัฒนธรรม “ล้านนา” ด้วยรูปแบบต่างๆ ในลำพูนเองก็เกิดการรื้อฟื้นวัฒนธรรมท้องถิ่นด้วยรูปแบบที่เป็นไปในแนวทางเดียวกัน เช่น ขณะที่เชียงใหม่รณรงค์ให้เยาวชนหันมา “อุ้มกาเมือง” (พูดภาษาเมือง) ลำพูนก็มีการรณรงค์ให้เยาวชน “อุ้มกายอง” (พูดภาษายอง) หรือขณะที่เชียงใหม่มีการจัดกิจกรรมเสวนาว่าด้วยประวัติศาสตร์ท้องถิ่นภูมิปัญญาและอัตลักษณ์ล้านนา ลำพูนก็มีการจัดกิจกรรมในลักษณะเช่นเดียวกัน โดยมีพิพิธภัณฑ์สถานแห่งชาติหริภุญชัยและสถาบันวิจัยหริภุญชัยเป็นผู้ให้การสนับสนุนอย่างต่อเนื่อง เพื่อให้ “ความเป็นยอง” มีคุณค่าทัดเทียมกับ “ความเป็นล้านนา” ของเชียงใหม่ ดังความเห็นของวิลักษณ์ ศรีป่าซาง ที่ว่า “เมื่อเกิดล้านนานิยมได้ เหตุใดยองนิยมจะเกิดขึ้นไม่ได้” กระแส “ยองนิยม” แสดงออกมาเป็นรูปธรรมในหลายกรณี เช่น การใช้ภาษายองในการดำเนินรายการของสถานีวิทยุกระจายเสียงแห่งประเทศไทยจังหวัดลำพูน หรือการเกิดขึ้นของวิทยุชุมชนซึ่งเป็นพื้นที่ในการแสดงออกถึง “ความเป็นยอง” ในรูปแบบต่างๆ เช่น การใช้ภาษายอง การเปิดเพลงยอง การถ่ายทอดเสียงกิจกรรมการสัมมนาทางวิชาการของกลุ่มคนยอง รวมถึงการเกิดขึ้นของโครงการวิจัยท้องถิ่นของชุมชนคนยองในเมืองลำพูน เพื่อศึกษาวิจัยถึงภูมิปัญญาท้องถิ่นของชาวยองโดยหน่วยงานภาครัฐ เช่น สำนักงานกองทุนสนับสนุนการวิจัย (สกว.) ให้ทุนสนับสนุนการวิจัย หรือแม้แต่การที่กลุ่มศิลปินคนยองได้แต่งเพลงที่ร้องด้วยสำเนียงภาษายอง โดยเฉพาะอย่างยิ่งผลงานของชินชัย แก้วเรือน ที่มีผลงานเพลงสำเนียงยองจำนวนมาก เช่น เพลง “คนยอง” มีเนื้อร้องท่อนหนึ่งว่า “คนยองบะเกยอยู่ต่ำ ถ้าไผ่ขึ้นย่ำตึงวิดขึ้นยอง” (คนยองไม่เคยอยู่ต่ำ ถ้าใครเหยียบจะลุกขึ้นยอง [อาการที่หมายถึงการวางสิ่งของในที่สูง]) เป็นท่อนที่แสดงความรู้สึกรักของคยองที่ภาคภูมิใจในอัตลักษณ์ศักดิ์ศรีของ “ความเป็นยอง” เป็นต้น^{๑๗}

^{๑๗} อภินันท์ ธรรมเสนา, “คนยองเมืองหละปูน กับการประกอบสร้างอัตลักษณ์ความเป็นยอง”, *วิธีวิทยาการสร้างสรรค์อัตลักษณ์*, หน้า ๑๒๒-๑๒๔.

๒) การสร้างความตระหนักถึงคุณค่าของศิลปะเพื่อเชื่อมโยงวิถีวัฒนธรรมเวียงยอง

ศิลปะวัฒนธรรมของชุมชนบ้านเวียงยอง มีความเกี่ยวเนื่องกับพระพุทธศาสนา ประเพณีวัฒนธรรมล้านนา และวิถีการดำรงชีวิตที่มีความหลากหลายบนความเปลี่ยนแปลงของสังคมชาวยองที่ในวันนี้ ลูกหลานชาวยองส่วนใหญ่แทบที่จะไม่มีใครพูด “คำยอง” กันแล้ว ซึ่งแม้แต่ตัวตนของชาวยองดั้งเดิมนั้นก็มักจะใช้ภาษาคำเมือง หรือภาษาไทยในการพูดคุยติดต่อกับบุคคลภายนอกชุมชน หรือแม้แต่ลูกหลานของตนเอง

การสร้างความตระหนักถึงคุณค่าของศิลปะเพื่อนำมาเชื่อมโยงเข้ากับวิถีวัฒนธรรมคนยอนนั้นดูเป็นเรื่องที่ทำได้ยาก แต่ถึงกระนั้น การอาศัยพื้นที่ทางศิลปะเชิงสร้างสรรค์เข้ามาเป็นส่วนหนึ่งของการสร้างความตระหนักนั้นเป็นวิธีการหนึ่งที่สามารถดำเนินการได้อย่างมีประสิทธิภาพ จากการลงพื้นที่วิจัยของคณะผู้วิจัย ก่อนที่จะมีการจัดทำประชาคมหมู่บ้านเพื่อค้นหาข้อมูลวิถีวัฒนธรรมชาวยองนั้น ได้มีการนำเสนอข้อมูลของการพัฒนาพื้นที่ศิลปะเชิงสร้างสรรค์ของพื้นที่อื่นๆ ในภาคเหนือเป็นเบื้องต้น ทั้งนี้เพื่อให้ชุมชนได้เห็นถึงความสำคัญและคุณค่าของการนำเอาศิลปะเข้ามาเป็นส่วนหนึ่งของการเชื่อมโยงและดำรงไว้ซึ่งวิถีวัฒนธรรมของชาวยอง อันจะเป็นการสร้างความตระหนักในชุมชนถึงคุณค่าและความสำคัญของศิลปะวัฒนธรรมชาวยองผ่านงานศิลปะร่วมสมัย ซึ่งผู้วิจัยได้ดำเนินการรวบรวมการสร้างความตระหนักถึงคุณค่าของศิลปะเพื่อเชื่อมโยงวิถีวัฒนธรรมเวียงยอง ดังนี้

๑. การแสวงหาความร่วมมือของชุมชน

กระบวนการแสวงหาความร่วมมือของชุมชน เป็นการเริ่มต้นของการดำเนินกิจกรรมการพัฒนาพื้นที่ศิลปะเชิงสร้างสรรค์ โดยการประชุมร่วมกับแกนนำของชุมชนบ้านเวียงยอง อันได้แก่ วัดต้นแก้ว ผู้นำชุมชนบ้านเวียงยอง เทศบาลตำบลเวียงยอง สภาวัฒนธรรมตำบลเวียงยอง และชาวบ้านที่ได้รับผลกระทบจากการดำเนินโครงการวิจัย ซึ่งภาคีเครือข่ายดังกล่าวนี้ เป็นเครือข่ายการทำงานในเบื้องต้น ก่อนที่จะมีการขยายเครือข่ายในระดับจังหวัดต่อไป

ขั้นตอนการแสวงหาความร่วมมือจากชุมชน ถือได้ว่าเป็นจุดเริ่มต้นสำคัญของการพัฒนาพื้นที่ศิลปะเชิงสร้างสรรค์บนถนนวัฒนธรรมในชุมชนบ้านเวียงยอง เพราะถือได้ว่าเป็นสิ่งแปลกใหม่สำหรับชุมชนที่ยังไม่มีการนำเอาศิลปะเข้ามาเป็นส่วนหนึ่งของการพัฒนาชุมชนและส่งเสริมในเรื่องของการตระหนักถึงคุณค่าของวิถีวัฒนธรรมชุมชนเวียงยอง และสามารถต่อยอดไปสู่การพัฒนาในเรื่องของการท่องเที่ยวชุมชนได้ ในส่วนของการแสวงหาความร่วมมือจากชุมชนนี้ได้มีการจัดประชุมเพื่อหารือกับแกนนำของชุมชนและตำบลเวียงยอง เพื่อสืบหาข้อมูลเกี่ยวกับวิถีวัฒนธรรมชาวยองบ้านเวียงยอง ทั้งในเรื่องของวิถีชีวิต อาหารการกิน ประเพณีวัฒนธรรม และที่สำคัญคือ ผ้าทอมือ ซึ่งถือได้ว่าเป็นอัตลักษณ์และเอกลักษณ์ที่สำคัญของชุมชนบ้านเวียงยอง ที่มีการพัฒนาสายบนผืนผ้าทอให้มีความวิจิตรสวยงาม สะท้อนถึงอัตลักษณ์ชาวยองบ้านเวียงยองได้อย่างสมบูรณ์แบบ และสามารถนำมาเป็นส่วนหนึ่งของการพัฒนาเป็นศิลปะเชิงสร้างสรรค์ได้อย่างลงตัว นอกจากนั้นยังมีการแสวงหา

ข้อมูลเกี่ยวกับการสร้างความร่วมมือของชุมชนบ้านเวียงยอง โดยเฉพาะผู้ที่ได้รับผลกระทบจากการพัฒนาถนนหน้าบ้านให้เป็นพื้นที่ศิลปะเชิงสร้างสรรค์บนถนนวัฒนธรรม ซึ่งพบว่ามีครัวเรือนที่ได้รับผลกระทบนับสิบหลังคาเรือน แต่ถึงกระนั้น ทุกหลังคาเรือนไม่ได้มีข้อติดขัด หรือข้อขัดแย้งใดๆ ทั้งสิ้น ถือได้ว่าเป็นสิ่งที่แสดงให้เห็นถึงการที่ชุมชนได้ให้การยอมรับการนำศิลปะเข้ามาเป็นส่วนหนึ่งของชุมชน และเป็นส่วนสำคัญในการพัฒนาพื้นที่ศิลปะเชิงสร้างสรรค์บนถนนวัฒนธรรมในชุมชนบ้านเวียงยอง

๒. การสะท้อนชุดความรู้วิถีวัฒนธรรมชาวยองบ้านเวียงยอง

ในขั้นตอนนี้เป็นการให้ชุมชนและผู้เกี่ยวข้องได้สะท้อนถึงวิถีวัฒนธรรมชาวยองของชุมชนบ้านเวียงยอง ซึ่งจะนำมาเป็นข้อมูลในการวางแผนการพัฒนาพื้นที่ศิลปะเชิงสร้างสรรค์บนถนนวัฒนธรรมในชุมชน จากการวิจัยพบว่า

๒.๑ ประเพณี ส่วนใหญ่เกิดจากการแสดงถึงวิถีชีวิตและสังคมเกษตรที่หลงเหลืออยู่ และเป็นการแสดงความกตัญญูต่เวทีต่อผู้มีพระคุณที่ผ่านประเพณีทางศาสนา

๒.๑.๑ ประเพณีแห่ไม้ค้ำโพธิ์ (สะหลี) มีการจัดขึ้นในช่วงประมาณเดือนเมษายนหรือวันสงกรานต์ ซึ่งชาวบ้านจะร่วมกันตัดไม้งามมาค้ำกิ่งไม้โพธิ์ไว้เพื่อกันการหักของกิ่งโพธิ์ และยังมีเชื่อว่าเป็นการค้าชูพุทธศาสนาให้ยืนยาวต่อไป และยังมีเชื่อว่าได้บุญกุศลทำให้ชีวิตไม่ตกต่ำและเจริญต่อไปอีกด้วย

๒.๑.๒ ประเพณีปีใหม่เมือง ความเป็นมาของประเพณีปีใหม่เมืองเป็นการขึ้นปีใหม่ของชาวภาคเหนือล้านนา ซึ่งภายในประเพณีขึ้นปีใหม่เมืองนั้นเปรียบได้เหมือนกับประเพณีสงกรานต์ของภาคกลางที่เป็นวันขึ้นปีใหม่ แต่ของชาวภาคเหนือนั้นจะมีช่วงระยะเวลาที่นานกว่า เนื่องจากมีความเชื่อและความมุ่งหมายที่แตกต่างกัน ประกอบไปด้วยวันสังขานต์ล่อง วันเนา วันพญาวัน วันปากปี วันปากเดือน และวันปากยาม เป็นต้น โดยมีความสำคัญคือเป็นการเปลี่ยนปีเปลี่ยนศักราช เป็นการเตือนตน สำนวญตรวจจอบตนเอง เป็นการชำระสะสางสิ่งหมักหมม เป็นการเริ่มต้นชีวิตใหม่อีกครั้ง เป็นการรำลึกถึงบุญคุณ โดยจะจัดขึ้นตามคำกล่าวของผู้รู้เกี่ยวกับวัฒนธรรมล้านนา โดยจะเป็นการประกาศให้ชาวบ้านได้ทราบในภายหลัง แต่จะอยู่ในช่วงของเดือนเมษายน

๒.๑.๓ ประเพณีการทานสลากย้อม การทานสลากย้อมภาคเหนือนิยมเรียกว่า “การทานก่วยสลาก” สำหรับจังหวัดลำพูน โดยเฉพาะที่วัดพระธาตุหริภุญชัยทำเป็นประจำทุกปี ปัจจุบันการทานสลากย้อมยังมีอยู่บ้าง แต่ไม่เป็นที่นิยมเนื่องจากสลากย้อมเป็นสลากที่มีขนาดใหญ่และต้องใช้เวลามากในการจัดเตรียมข้าวของ คือการทานสลากกัณฑ์ในวันเพ็ญ เดือน ๑๒ (เหนือ) ส่วนวัดอื่น ๆ จะทานก็ได้ ไม่ทานก็ได้แล้วแต่การตกลงของชาวบ้าน ถ้าวัดใดจะทานสลาก ต้องทานหลังจากวัดพระธาตุหริภุญชัยทานแล้ว ถือเป็นประเพณีปฏิบัติจนถึงทุกวันนี้ โดยในอดีตเชื่อกันว่าเป็นหน้าที่ของหญิงสาวที่จะพึงทาน โดยเฉพาะเมื่อหญิงสาวคนใดอายุอยู่ในวัยการเป็นสาว มี

ความสามารถพอจะทำงานได้ พ่อแม่ก็จะแนะนำให้ลูกทราบถึงหน้าที่ที่หญิงสาวพึงปฏิบัติเป็นเบื้องต้นคือการเก็บหอมรอมริบเงินทองที่หามาได้ด้วยน้ำพักน้ำแรงเพื่อรักษาไว้ทานสลาถ้อยอมโบราณกล่าวว่า หญิงใดยังไม่ได้ทานสลาถ้อยอม หญิงนั้นไม่สมควรจะแต่งงาน ถ้าหญิงใดทานสลาถ้อยอมแล้วเขาถือว่าแต่งงานเป็นแม่บ้านแม่เรือนที่ดีได้ ปัจจุบันมีเพียงบางหมู่บ้านเท่านั้นที่ยังคงหลงเหลือประเพณีดังกล่าวอยู่ เช่นที่ตำบลริมปิง ตำบลตันธง ตำบลประตูป่า ตำบลหนองช้างคืน ตำบลอุโมงค์ และคติความเชื่อก็ต่างจากสมัยก่อนโดยศรัทธาแต่ละวัดจะช่วยกันจัดทำถวายเท่านั้น แต่ในพื้นที่ชุมชนบ้านเวียงยองได้มีการถวายทานสลาถ้อยอดขนาดเล็กที่เรียกว่า “สลาถอเวดา”

๒.๒ ภาษา ภาษาไทยของเป็นภาษาในการสื่อสารระหว่างชาวองสิบสองปันนา โดยภาษามีความคล้ายคลึงกับภาษาพื้นเมืองหรือภาษาถิ่นล้านนา การใช้ภาษาไทยของเป็นเอกลักษณ์ของชาวไทยองมาตั้งแต่อดีตถึงปัจจุบัน ทำให้ดำรงความเป็นกลุ่มชาติพันธุ์ของอยู่ได้ สำเนียงการพูดภาษาของจะไม่มีสระประสม แต่หากจำเป็นต้องใช้เสียงที่มีสระผสมก็จะใช้สระที่ต่างออกไป เช่น ใช้สระเอแทนสระเอีย ใช้สระโอแทนสระอัว ซึ่งในชุมชนบ้านเวียงยองยังคงมีการพูดด้วยภาษาไทยอยู่บ้างในกลุ่มของผู้เฒ่าผู้แก่และในวัยทำงาน ส่วนวัยรุ่น วัยเด็ก ไม่มีการใช้ภาษาไทยในการพูดคุยกันแล้ว

๒.๓ ศาสนาและความเชื่อ ชาวไทยองในชุมชนบ้านเวียงยองนับถือพุทธศาสนา ร่วมกับความเชื่อเรื่องผี โดยเฉพาะผีอารักษ์บ้านเมืองที่ปรากฏหลักฐานอย่างชัดเจนในความเชื่อเรื่องใจบ้าน ลักษณะเป็นเสา ๕ ต้น มีเสานขนาดใหญ่อยู่ใจกลาง ล้อมด้วยเสานขนาดเล็กทั้งสี่มุม หัวเสานิยมทำรูปดอกบัวตูมหรือยอดแหลมทำจากไม้และหิน^{๑๘}

๒.๔ วิถีชุมชน วิถีชุมชนบ้านเวียงยองโดยส่วนใหญ่ยังคงมีการประกอบอาชีพรับจ้างทั่วไป ส่วนอาชีพเกษตรกรรมยังคงมีการประกอบอาชีพนี้อยู่บ้างประปราย แต่ที่แทบจะหาผู้ที่ประกอบอาชีพนี้ได้ก็น้อยนักก็คือ ช่างทอผ้า ซึ่งแต่เดิมการทอผ้าฝ้ายมักนิยมทำกันเฉพาะในคุ้มเจ้า เพราะผ้าฝ้ายเป็นผ้าที่มีเนื้อแวววาว ได้รับการยกย่องว่าเป็นแพรพรรณชั้นสูง สมัยโบราณบุคคลที่สวมผ้าฝ้ายจะต้องเป็นบุคคลในระดับสูงเช่น เจ้าเมืองหรือเจ้านายชั้นผู้ใหญ่เท่านั้น หลังจากที่มีการฝึกสอนการทอผ้าในคุ้มหลวงลำพูนขึ้น โดยเจ้าหญิงส่วนบุญ ชายาของเจ้าจักรคำขจรศักดิ์ เจ้าหลวงลำพูน และพระธิดาคือเจ้าหญิงลำเจียก การทอผ้าฝ้ายยกดอกจึงได้แพร่หลายออกไปในบริเวณใกล้เคียงได้แก่ ชุมชนบ้านเวียงยอง

ผ้าพื้นบ้านของจังหวัดลำพูนมีความงดงามประณีตด้วยฝีมือแม่แพที่อื่น ๆ เป็นมรดกทางวัฒนธรรมที่สืบทอดมาหลายชั่วอายุคน งานศิลปะที่ชาวลำพูนมีความภูมิใจมากที่สุดก็คือ “การทอผ้าไหมยกดอก” ซึ่งเป็นผ้าไหมชนิดพิเศษที่ทำขึ้นจากใยของตัวไหม มีคุณสมบัติคือ เหนียว คงทน ต้านทานแรงดึงได้สูง เนื้อผ้าไหมมีความหนาแน่น เป็นเงามันและมีประกายสวยงาม ไม่นำความร้อน

^{๑๘} พิริยะ ทองสันเทียะ, “พิพิธภัณฑวัฒนธรรมชาวอง จังหวัดลำพูน”, วิทยานิพนธ์ทางสถาปัตยกรรม หลักสูตรสถาปัตยกรรมศาสตรบัณฑิต, (คณะสถาปัตยกรรมศาสตร์ : มหาวิทยาลัยศรีปทุม, ๒๕๕๙), หน้า ๙-๑๑.

ทำให้ผู้สวมใส่รู้สึกสบาย สำหรับการทอผ้าฝ้ายยกดอกของบ้านเวียงยอง (วัดต้นแก้ว) ได้รับการสนับสนุนจากท่านพระครูไพศาลธีรคุณ เจ้าอาวาสวัดต้นแก้ว ซึ่งเป็นเสมือนครูภูมิปัญญาท้องถิ่นอีกท่านหนึ่งที่ได้ให้ความสำคัญกับการทอผ้าของกลุ่มผู้สูงอายุ ท่านเห็นว่ากลุ่มผู้สูงอายุเหล่านี้ยามว่างจากการทำงานบ้านก็สามารถใช้เวลาว่างมารวมกลุ่มเพื่อทอผ้าฝ้ายยกดอก จำหน่ายให้กับผู้สนใจและนักท่องเที่ยว นอกจากนี้การดำเนินงานของกลุ่มทอผ้ายกดอกวัดต้นแก้วยังได้รับการสนับสนุนจากศูนย์บริการการศึกษาออกโรงเรียนอำเภอเมืองลำพูน โดยให้กับสนับสนุนการเผยแพร่และจัดสอนให้กับกลุ่มอาชีพและผู้สนใจศึกษาเกี่ยวกับผ้าฝ้ายยกดอก ปัจจุบันสำนักงานวัฒนธรรมจังหวัดลำพูนได้จัดตั้งให้ศูนย์ทอผ้าฝ้ายยกดอกวัดต้นแก้วเป็นคลังสมองท้องถิ่นของตำบลเวียงยอง ทั้งนี้เพื่อสืบทอดวัฒนธรรมการทอผ้าของชาวยองในจังหวัดลำพูนเอาไว้

๓. การสร้างความตระหนักถึงคุณค่าของศิลปะเพื่อเชื่อมโยงวิถีวัฒนธรรมเวียงยอง

ในขั้นตอนนี้ ผู้วิจัยได้ใช้การนำเสนอข้อมูลเกี่ยวกับการพัฒนาพื้นที่ศิลปะเชิงสร้างสรรค์บนถนนวัฒนธรรมในชุมชนในพื้นที่อื่น มาเป็นเครื่องมือในการทำความเข้าใจและชี้ให้เห็นถึงการนำเอาศิลปะมาเป็นส่วนหนึ่งของการสร้างคุณค่าทางวิถีวัฒนธรรมให้กับชุมชน เพราะนอกเหนือไปจากการสร้างองค์ความรู้โดยทั่วไปที่ใช้วิธีการเรียนรู้ชุมชนแล้วนั้น การนำเอาศิลปะมาเป็นส่วนเสริมในการเรียนรู้ชุมชนจะช่วยให้ชุมชนสามารถที่จะเห็นถึงความสำคัญของวิถีวัฒนธรรมชุมชนผ่านงานศิลปะเชิงสร้างสรรค์ได้เป็นอย่างดี และเนื่องด้วยการสื่อสารสมัยใหม่ที่เน้นในเรื่องของเทคโนโลยีสารสนเทศ และ Social Media เป็นเครื่องมือในการประชาสัมพันธ์ด้วยแล้วนั้น การใช้งานศิลปะเพื่อการประชาสัมพันธ์หรือการสื่อสารชุมชนก็จะเป็นสิ่งสำคัญที่จะทำให้นักท่องเที่ยวได้รู้จักชุมชนและวิถีวัฒนธรรมชุมชนเพิ่มมากขึ้นอีกด้วย

ผลสืบเนื่องจากการการสะท้อนชุดความรู้วิถีวัฒนธรรมชาวยองบ้านเวียงยอง และการนำเสนอข้อมูลเกี่ยวกับการพัฒนาพื้นที่ศิลปะเชิงสร้างสรรค์บนถนนวัฒนธรรมในชุมชนในพื้นที่อื่น ทำให้ชุมชนตำบลเวียงยองให้ความสนใจที่จะพัฒนาพื้นที่ศิลปะเชิงสร้างสรรค์บนถนนวัฒนธรรมในชุมชนบ้านเวียงยอง ซึ่งต่างก็ให้แง่คิดและประเด็นที่น่าสนใจในการที่จะนำไปสู่การพัฒนาได้อย่างสร้างสรรค์ เกิดความตื่นตัวของชุมชนเพราะถือว่าเป็นสิ่งที่แปลกใหม่สำหรับชุมชน และคนในชุมชนส่วนใหญ่ยังไม่ค่อยที่จะรู้จักว่าศิลปะเชิงสร้างสรรค์คืออะไร และ Street Art มีหน้าตาเป็นอย่างไร การวาดภาพสามมิติ หรือ 3D นั้นจะออกมาในลักษณะใด ถึงแม้ว่าสิ่งเหล่านี้จะเป็นเรื่องแปลกใหม่สำหรับชุมชนก็ตาม แต่ก็ถือได้ว่าชุมชนได้ให้การตอบรับเป็นอย่างดี และมีความพร้อมที่จะมีส่วนร่วมในการพัฒนาพื้นที่ศิลปะเชิงสร้างสรรค์บนถนนวัฒนธรรมในชุมชนบ้านเวียงยอง โดยมี พระครูไพศาลธีรคุณ เจ้าอาวาสวัดต้นแก้ว เป็นผู้ประสานงานและผู้อำนวยการหลัก และได้ก่อให้เกิดแนวคิดการประสานความร่วมมือไปยังองค์กรปกครองส่วนท้องถิ่น องค์กรภาครัฐ และภาคีเครือข่ายที่เกี่ยวข้อง ได้แก่ วัดพระธาตุทริภุญชัย เทศบาลตำบลเวียงยอง สำนักงานการท่องเที่ยวและกีฬา

จังหวัดลำพูน องค์การบริหารส่วนจังหวัดลำพูน สำนักงานวัฒนธรรมจังหวัดลำพูน สำนักงานพระพุทธศาสนาจังหวัดลำพูน สถาบันวิจัยหริภุญชัย ผู้ประกอบการชุมชนตำบลเวียงยอง เป็นต้น

๔.๒.๒ การประชาคมชุมชนเวียงยองเพื่อร่วมวางแผนและดำเนินการพัฒนาพื้นที่ศิลปะเชิงสร้างสรรค์

จากการลงพื้นที่วิจัยได้ดำเนินการจัดทำประชาคมในชุมชนเวียงยอง เพื่อร่วมวางแผนและดำเนินการพัฒนาพื้นที่ศิลปะเชิงสร้างสรรค์ร่วมกับกลุ่มศิลปินชมรมปายสี แต้มฝัน ปันจินตนาการ ซึ่งเป็นกลุ่มศิลปินจิตอาสา ได้มีการดำเนินการเป็น ๓ ระยะ ดังนี้

๑) ระยะที่หนึ่ง ดำเนินการร่วมกับกลุ่มเครือข่ายเฉพาะในพื้นที่ตำบลเวียงยองเป็นสำคัญ ได้แก่ วัดต้นแก้ว ชุมชนบ้านเวียงยอง สภาวัฒนธรรมตำบลเวียงยอง เทศบาลตำบลเวียงยอง ผู้ประกอบการชุมชนตำบลเวียงยอง

๒) ระยะที่สอง มีการขยายเครือข่ายไปยังองค์การบริหารส่วนจังหวัดลำพูน สำนักงานการท่องเที่ยวและกีฬาจังหวัดลำพูน สำนักงานวัฒนธรรมจังหวัดลำพูน และสำนักงานพระพุทธศาสนาจังหวัดลำพูน

๓) ระยะที่สาม มีการขยายเครือข่ายไปยังสถาบันวิจัยหริภุญชัย สำนักงานจังหวัดลำพูน สถานศึกษาในอำเภอเมืองลำพูน เป็นต้น

ผลการประชาคมในแต่ละระยะ ปรากฏดังนี้

๑) ระยะที่หนึ่ง ชุมชนตำบลเวียงยอง โดยความร่วมมือของวัดต้นแก้ว และชาวบ้านในชุมชน ได้ให้การตอบรับกับโครงการวิจัยเป็นอย่างดี และมีความพร้อมในการที่จะมอบพื้นที่ชุมชนให้เป็นพื้นที่ศิลปะเชิงสร้างสรรค์บนถนนวัฒนธรรม แต่ทั้งนี้ทั้งนั้น จะต้องมีการนำเสนองานศิลปะที่เกี่ยวข้องกับประเพณีวัฒนธรรมวิถีชาวยองเป็นสำคัญ อันเป็นการสะท้อนให้เห็นถึงวิถีชีวิตและความ เป็นอยู่ของชาวยองในชุมชนเวียงยองและจังหวัดลำพูน ซึ่งมีทั้งประเพณี วัฒนธรรม วิถีชีวิต และผ้าทอ อันเป็นหัวใจสำคัญของชาวยองในชุมชนบ้านเวียงยองที่ได้ให้ความสำคัญเกี่ยวกับผ้าทอมือเป็นอย่างมาก

แต่ถึงกระนั้น ยังคงมีชาวบ้านบางส่วนที่ยังไม่เข้าใจเกี่ยวกับการพัฒนาพื้นที่ศิลปะเชิงสร้างสรรค์บนถนนวัฒนธรรม ซึ่งถือได้ว่าเป็นสิ่งแปลกใหม่ในชุมชน และยังสะท้อนถึงผลกระทบที่อาจเกิดขึ้นในแง่ของการสูญเสียพื้นที่สาธารณประโยชน์ ซึ่งแต่เดิมนั้นผู้ประกอบการบางรายได้ใช้พื้นที่บริเวณหน้าร้านตนเองเป็นสถานที่จอดรถลูกค้า หรือใช้ประโยชน์อื่นๆ ในการประกอบการ แต่เมื่อมีการพัฒนาพื้นที่ศิลปะเชิงสร้างสรรค์บนถนนวัฒนธรรมขึ้นมา นั้น จะส่งผลกระทบหรือไม่อย่างไร ในประเด็นดังกล่าวได้สร้างความกังวลให้กับผู้ประกอบการและชาวบ้านบางส่วน ในส่วนนี้ ทางทีมผู้วิจัยและกลุ่มศิลปินได้ให้ข้อมูลว่า การพัฒนาพื้นที่ศิลปะเชิงสร้างสรรค์บนถนนวัฒนธรรม (การวาด

ภาพ Street Art) ซึ่งสตรีทอาร์ท (Street Art) หรือศิลปะข้างถนน คือศิลปะที่สามารถพบเห็นได้ตามที่สาธารณะ หรืออีกนัยหนึ่งก็คือตามข้างถนนทั่วไป ซึ่งปกติงานศิลปะแนวนี้มักค้ำกับกฎหมายบ้านเมือง เพราะมักแสดงบนพื้นที่ที่ไม่ได้รับอนุญาต และในประเทศไทย งานสตรีทอาร์ตถูกนำมาเป็นต้นทุนต่อยอดสู่เศรษฐกิจสร้างสรรค์ในหลายรูปแบบ ไม่ว่าจะเป็น การใช้เป็นเครื่องมือในการปรับภูมิทัศน์ชุมชนต่าง ๆ ในกรุงเทพมหานคร เพื่อพลิกฟื้นจากภาพของความทรุดโทรมสู่ชุมชนที่มีความสวยงาม หรือการใช้ภาพสตรีทอาร์ตเพื่อสร้างแรงดึงดูดด้านการท่องเที่ยว และสื่อสารอัตลักษณ์ของชุมชนในต่างจังหวัด ซึ่งในปัจจุบัน เรื่องราวที่ถูกสร้างขึ้นโดยสตรีทอาร์ตมากที่สุดในประเทศไทย คือเรื่องราวเกี่ยวกับวัฒนธรรม วิถีชีวิต ความเป็นอยู่ของชุมชน โดยที่สตรีทอาร์ตจะทำหน้าที่ในการสื่อสารคุณค่าทางวัฒนธรรมและอัตลักษณ์ของชุมชนได้อย่างชัดเจนและเข้าใจได้ง่ายในหมู่นักท่องเที่ยวยุคใหม่ เนื่องจากสื่อภาพมีคุณสมบัติเพียงพอที่จะจับความสนใจของผู้คนในฐานะประสบการณ์ที่เข้าใจได้ สัมผัสได้ และเข้าถึงได้ง่ายกว่าโบราณวัตถุหรือสถาปัตยกรรมหลายพื้นที่ในประเทศไทยจึงมีการใช้สตรีทอาร์ตเข้าไปเปลี่ยนแปลงภูมิทัศน์ เพื่อให้เกิดผลพลอยได้ด้านการท่องเที่ยว ดังนั้น จึงจำเป็นอย่างยิ่งที่จะต้องใช้พื้นที่ถนนสายวัฒนธรรมเวียงยองเป็นพื้นที่ในการวาดภาพ และอาจจำเป็นต้องมีการจำกัดการเข้า-ออกของรถในการใช้สัญจรเพื่อป้องกันความเสียหายที่จะเกิดขึ้นในระยะยาว แต่กลุ่มศิลปินจะได้มีการเคลือบพื้นผิวงานด้วยวัสดุกันน้ำและกันการขีดข่วนในขั้นตอนสุดท้าย ซึ่งจะเป็นการช่วยยืดอายุของสีอีกด้วย ซึ่งจากการชี้แจงดังกล่าวสามารถที่จะสร้างความรู้ความเข้าใจให้กับผู้ประกอบการและชาวบ้านได้เป็นอย่างดี และให้ความร่วมมือกับโครงการวิจัยในระยะต่อม่อีกด้วย

๒) ระยะที่สอง ได้มีการเชิญตัวแทนองค์กรปกครองส่วนท้องถิ่น และหน่วยงานภาครัฐที่เกี่ยวข้อง ได้แก่ องค์กรบริหารส่วนจังหวัดลำพูน สำนักงานการท่องเที่ยวและกีฬาจังหวัดลำพูน สำนักงานวัฒนธรรมจังหวัดลำพูน และสำนักงานพระพุทธศาสนาจังหวัดลำพูน เข้ามาร่วมประชาคมเพื่อเป็นการเปิดพื้นที่การสื่อสารให้กับหน่วยงานที่เกี่ยวข้องได้รับทราบ โดยเฉพาะสำนักงานการท่องเที่ยวและกีฬาจังหวัดลำพูน ได้ให้ความสนใจกับโครงการวิจัยนี้เป็นอย่างมาก ซึ่งในจังหวัดลำพูนยังไม่มีสถานที่ใดที่มีการพัฒนาพื้นที่ศิลปะเชิงสร้างสรรค์บนถนนวัฒนธรรมในชุมชนให้เป็นแหล่งท่องเที่ยวของชุมชน ถือได้ว่าชุมชนเวียงยองเป็นพื้นที่แห่งแรกของจังหวัดลำพูน ที่ได้มีการพัฒนาแหล่งท่องเที่ยวรูปแบบใหม่นี้ขึ้นมา ซึ่งทางสำนักงานการท่องเที่ยวฯ ได้มีความพร้อมที่จะให้การสนับสนุนในทุกๆ มิติด้านการท่องเที่ยวของชุมชนบ้านเวียงยองอีกด้วย และในส่วนขององค์กรบริหารส่วนจังหวัดลำพูน สำนักงานวัฒนธรรมจังหวัดลำพูน และสำนักงานพระพุทธศาสนาจังหวัดลำพูน ได้มีความพร้อมที่จะร่วมกันพัฒนาแหล่งท่องเที่ยวแห่งใหม่ของจังหวัดลำพูนไปพร้อมกัน และยังให้ข้อเสนอแนะเกี่ยวกับการวาดภาพที่จะต้องสะท้อนให้เห็นถึงวิถีวัฒนธรรมของชาวองบ้านเวียงยองให้ชัดเจน เน้นในเรื่องของประเพณีวัฒนธรรมอันเป็นอัตลักษณ์และเอกลักษณ์ของชาวอง

อย่างแท้จริง รวมถึงการสรรค์สร้างผลงานที่จะช่วยดึงดูดนักท่องเที่ยวที่มาท่องเที่ยวในจังหวัดลำพูน โดยเฉพาะวัดพระธาตุหริภุญชัย ที่มีนักท่องเที่ยวเดินทางมาเที่ยวชมปีละไม่ต่ำกว่า ๑ ล้านคน จะสามารถเชื่อมโยงการท่องเที่ยวมายังพื้นที่บ้านเวียงยองได้อย่างไร ซึ่งการใช้ศิลปะเชิงสร้างสรรค์นี้ จะเป็นส่วนสำคัญที่จะยกระดับการท่องเที่ยวชุมชนให้มีความน่าสนใจและยั่งยืน อีกทั้งยังมีส่วนช่วยเหลือเศรษฐกิจชุมชนในพื้นที่บ้านเวียงยองอีกด้วย

๓) ระยะเวลา ๓ ปี มีการขยายเครือข่ายไปยังสถาบันวิจัยหริภุญชัย สำนักงานจังหวัดลำพูน สถานศึกษาในอำเภอเมืองลำพูน เป็นต้น ในระยะนี้ได้มีการทำประชาคมโดยความร่วมมือขององค์กร ภาคีเครือข่ายในระยะที่หนึ่ง และระยะที่สองด้วย เพื่อหาแนวทางในการพัฒนาพื้นที่ศิลปะเชิงสร้างสรรค์บนถนนวัฒนธรรมในชุมชนจังหวัดลำพูน สู่การท่องเที่ยวและสร้างเศรษฐกิจชุมชนอย่างยั่งยืน โดยเฉพาะสถาบันวิจัยหริภุญชัย เป็นหน่วยงานด้านการวิจัยในพื้นที่ที่มีความเชี่ยวชาญในเรื่องของการวิจัยชุมชน ได้เข้ามามีส่วนร่วมในการสะท้อนถึงความยั่งยืนของการท่องเที่ยวชุมชนที่จะต้องพัฒนาจากฐานรากของชุมชนอย่างแท้จริง และพัฒนาต่อยอดสู่การท่องเที่ยวชุมชนและสร้างเศรษฐกิจชุมชนที่ยั่งยืนด้วยศักยภาพของชุมชนเอง ซึ่งก็คือ พื้นที่ศิลปะเชิงสร้างสรรค์บนถนนวัฒนธรรมในชุมชนบ้านเวียงยอง และในส่วนของสำนักงานจังหวัดลำพูน ได้สะท้อนถึงวิสัยทัศน์เกี่ยวกับการสร้างความยั่งยืนด้วยเช่นกัน และมีความพร้อมที่จะร่วมกันพัฒนาพื้นที่แห่งนี้ไปสู่การท่องเที่ยวชุมชนเชิงสร้างสรรค์ที่ยั่งยืนในอนาคต

๔.๒.๓ การพัฒนาพื้นที่ Lamphun Street Arts : การพัฒนาศิลปะเชิงสร้างสรรค์บนถนนวัฒนธรรมเพื่อการท่องเที่ยวชุมชนเวียงยอง

การพัฒนาพื้นที่ Lamphun Street Arts ได้ใช้พื้นที่ ๓ ส่วนด้วยกัน คือ วัดต้นแก้ว ถนนสายวัฒนธรรมเวียงยอง และกำแพงเอกชน (ริ้วบ้าน) ซึ่งพื้นที่ดังกล่าวนี้ได้รับการยินยอมจากชุมชนบ้านเวียงยอง และเจ้าของพื้นที่เมื่อครั้งที่ได้มีการทำประชาคมหมู่บ้าน เกี่ยวกับการพัฒนาศิลปะเชิงสร้างสรรค์บนถนนวัฒนธรรมเพื่อการท่องเที่ยวชุมชนเวียงยอง ซึ่งกลุ่มศิลปินจิตอาสาพื้นที่นี้ได้มีการลงพื้นที่ในเบื้องต้นเพื่อที่จะศึกษาพื้นที่ชุมชนก่อน และพิจารณาถึงความเหมาะสมของแต่ละสถานที่ว่ามีความเหมาะสมในลักษณะใดบ้าง

๑) วัดต้นแก้ว

วัดต้นแก้ว ตำบลเวียงยอง ได้มีการใช้พื้นที่ในการรังสรรค์งานศิลปะเชิงสร้างสรรค์คือกำแพงวัดและประตูหน้าวัด โดยวัดต้นแก้วได้มีการประชุมปรึกษาหารือร่วมกับคณะกรรมการวัดและศรัทธาประชาชนที่อุปถัมภ์วัดต้นแก้ว เพื่อที่จะขออนุญาตและใช้พื้นที่ดังกล่าว เนื่องจากวัดต้นแก้วถือได้ว่าเป็นสถานที่สาธารณะของชุมชน และจากการลงพื้นที่ของทีมงานวิจัยพบว่าชุมชนวัดต้นแก้วได้มีมติเห็นชอบในการที่จะใช้พื้นที่ของวัด ในการพัฒนาเป็นพื้นที่ศิลปะเชิงสร้างสรรค์ร่วมกับ

พื้นที่อื่น โดยเฉพาะเจ้าอาวาส พระครูไพศาลธีรคุณ ได้มีความพร้อมเป็นอย่างยิ่งในการที่จะให้วัดต้นแก้วเป็นพื้นที่ในการพัฒนาศิลปะเชิงสร้างสรรค์ โดยท่านพระครูได้เล็งเห็นถึงความสำคัญของการใช้ศิลปะมาเป็นส่วนหนึ่งในการพัฒนาการท่องเที่ยวของชุมชน และด้วยวัดต้นแก้ว มีพิพิธภัณฑวัตถุต้นแก้ว หรือ พิพิธภัณฑบ้านชาวยอง ก่อตั้งโดยพระครูไพศาลธีรคุณ เจ้าอาวาสวัดต้นแก้ว เมื่อปี พ.ศ. ๒๕๓๐ โดยเริ่มจากการเก็บสะสมของโบราณที่เป็นข้าวของเครื่องใช้ในวิถีชีวิตประจำวันของชาวยองในอดีต จนภายหลังเริ่มมีผู้มีจิตศรัทธานำสิ่งของเก่ามาบริจาคมากขึ้น จึงได้จัดทำเป็นพิพิธภัณฑวัตถุต้นแก้ว ภายในพิพิธภัณฑประกอบด้วยอาคารที่ใช้จัดแสดง ๒ หลัง อาคารหลังแรกสร้างขึ้นใหม่ และเก็บรวบรวมเรื่องราวทางพระพุทธศาสนาและสิ่งของต่าง ๆ เช่น พระพุทธรูปไม้ พระพุทธรูปเนื้อดินเผา ทิวพระธรรม เครื่องเงิน ชันโตก เครื่องจักสาน และวัตถุสิ่งของที่ใช้ในการทอผ้า ซึ่งเป็นข้าวของที่ใช้กันในชีวิตประจำวันของชาวเมืองยองตั้งแต่ครั้งอดีต ส่วนอาคารที่ ๒ เป็นอาคารไม้หลังเก่า จัดแสดงเกี่ยวกับเครื่องพัตยศ และพระเครื่องรุ่นเก่า พระเครื่องสกุลต่าง ๆ ที่มีชื่อเสียงของลำพูน เอาไว้มากมาย เช่น พระรอดพระคง พระลือ พระเลียง พระเปิม พระสิบสอง พระลบ เป็นต้น นอกจากนี้ยังใช้เป็นสถานที่ประกอบพิธีสืบชะตาอีกด้วย นับเป็นอีกความพยายามหนึ่งของคนยองที่อยากจะรักษาเอกลักษณ์ของตนเองไว้เพื่อให้คนรุ่นหลังได้เรียนรู้ประวัติความเป็นมา และสืบทอดวัฒนธรรมที่ดั้งเดิมต่าง ๆ ต่อไป

นอกจากนี้ยังมีศูนย์การเรียนรู้การทอผ้าชุมชน ซึ่งพระครูไพศาลธีรคุณ เจ้าคณะตำบลเวียงยอง และเจ้าอาวาสวัดต้นแก้ว อ.เมือง จ.ลำพูน ผู้อนุรักษ์ศิลปวัฒนธรรมของชาวยอง เล่าว่าท่านเป็นคนลำพูน บวชเรียนเมื่อปี ๒๕๒๓ ที่วัดต้นแก้ว ในสมัยที่ยังเป็นฆราวาสได้เห็นแม่และญาติพี่น้องที่เป็นผู้หญิง เมื่อมีเวลาว่างจากงานในไร่ นา หรือยามว่างจากการทำงานเรือน ก็มักจะทอผ้าเอาไว้ใช้เอง ทุกบ้านจึงมีที่ทอผ้าเอาไว้ใช้งาน บางบ้านมีผ้าทอที่เป็นมรดกตกทอดมายาวนานมีอายุนับร้อยปี ขณะเดียวกันท่านก็มีความสนใจที่จะอนุรักษ์ข้าวของเก่าๆ ที่เป็นเอกลักษณ์ของคนยอง จึงได้เริ่มเก็บสะสมของเก่า เริ่มจากพัตยศซึ่งได้มาจากการบริจาคหรือตามเก็บเอาจากวัดต่างๆ ที่ไม่มีใครสนใจ พระเครื่องที่มีชื่อเสียงของจังหวัดลำพูน เช่น พระรอด พระคง พระบาง ฯลฯ ตลอดจนข้าวของเครื่องใช้เก่าๆ ของชาวบ้านที่นำมามอบให้ เช่น ถ้วย ไห ก็ทอผ้า ผ้าทอ ภาพถ่ายเก่าๆ เมื่อมีมากๆ ในปี ๒๕๓๐ จึงนำมาจัดแสดงเป็น ‘พิพิธภัณฑพื้นบ้านเวียงยอง’ โดยใช้กุฏิหลังเก่าภายในวัดต้นแก้วเป็นที่จัดแสดง นอกจากนี้ในปี ๒๕๓๙ พระครูไพศาลธีรคุณ ยังได้จัดตั้งกลุ่มทอผ้าขึ้นมา โดยท่านเล่าว่าท่านเห็นแม่บ้านหรือผู้สูงอายุในตำบลมีเวลาว่าง ไม่มีรายได้ จึงคิดตั้งกลุ่มทอผ้าฝ้ายขึ้นมา เพราะแม่บ้านเหล่านี้ส่วนใหญ่จะมีฝีมือทางการทอผ้าอยู่แล้ว ท่านจึงนำเงินที่มีอยู่มาซื้อเส้นด้าย ซ้อมอุปกรณ์ต่างๆ ที่ใช้ในการทอผ้า “แต่มาเริ่มทอจริงๆ ก็ในปี ๒๕๔๐ โดยใช้ได้ทุนพิพิธภัณฑเป็นที่ตั้งกลุ่ม ตอนแรกมีแม่บ้านมาทอผ้าเกือบ ๒๐ ปี ทอผ้าลายดอกพิกุลเป็นหลัก เพราะดอกพิกุลถือว่าเป็นดอกไม้ประจำจังหวัดลำพูน ส่วนใหญ่ก็จะทอผ้าขึ้น และผ้าผืนเพื่อเอาไปตัดเป็นเสื้อผ้าพื้นเมืองของชาวยอง”

พระครูไพศาลธีรกุลเล่าความเป็นมาของกลุ่ม ปัจจุบันกลุ่มทอผ้าฝ้ายมีสมาชิกจำนวน ๗ คน ทุกวันเมื่อเสร็จจากธุระงานบ้านงานเรือนแล้ว สมาชิกแต่ละคนก็จะทยอยมายังที่ทำการของกลุ่มซึ่งตั้งอยู่ภายในวัดต้นแก้ว แล้วเริ่มงานประจำของตัวเอง คือ การทอผ้า ทั้งผ้าฝ้ายชิ้นลวดลายต่างๆ ตามที่ตนเองถนัดหรือตามสั่ง รวมทั้งผ้าฝ้ายเพื่อนำไปตัดเป็นเสื้อผ้าต่างๆ จนเย็นย่ำจึงแยกย้ายกันกลับบ้าน เป็นกิจวัตรประจำวัน เหมือนดั่งกับเป็นพิธีกรรมที่มีชีวิตที่จัดแสดงอยู่ทุกวันที่วัดต้นแก้ว นอกจากนี้กลุ่มทอผ้ายังมีร้านจำหน่ายสินค้าเป็นของตัวเอง โดยจัดตั้งเป็นร้านค้าชุมชน ตั้งอยู่ริมถนนหน้าวัดต้นแก้วจำหน่ายผ้าชิ้นฝ้ายลายดอกพิกุล และลวดลายต่างๆ รวมทั้งเสื้อผ้าพื้นเมืองที่เป็นเอกลักษณ์ของชาวยอง เสื้อผ้า ผ้าชิ้น กระเป๋า กางเกง กระโปรง จากชุมชนต่างๆ มาวางขาย ส่วนค่าตอบแทนนั้นสมาชิกที่มาร่วมทอผ้าจะได้รับค่าตอบแทนเป็นรายชิ้น เช่น ผ้าชิ้น ๑ ผืน ใช้เวลาทอประมาณ ๗ วัน ได้ค่าแรง ๒๕๐ บาท ร้านค้านำไปจำหน่ายในราคาประมาณ ๑,๒๐๐ บาท หรือสูงกว่านั้นหากเป็นลายที่มีความละเอียดและประณีตยิ่งขึ้น ผ้าตัดเสื้อได้ค่าแรงชิ้นละ ๑๐๐ บาท ราคาขาย ๔๐๐ บาท ส่วนรายได้จากการขายหลังจากหักค่าใช้จ่ายพระครูไพศาลธีรกุลจะนำไปใช้เป็นค่าใช้จ่ายต่างๆ เช่น ค่าค่าย อุปกรณ์ต่างๆ และเป็นค่าน้ำ-ไฟ และที่สำคัญยังมี ‘พิธีกรรมที่มีชีวิต’ นั่นก็คือ กลุ่มทอผ้าพื้นเมืองที่ร่วมกันทักทอลวดลายผ้าสะท้อนเอกลักษณ์ของชาวยองเอาไว้ไม่ให้สูญหายไปกับกาลเวลา จึงนับได้ว่าเป็นการต่อยอดด้านการท่องเที่ยวของชุมชนอีกช่องทางหนึ่ง และที่สำคัญคือ การพัฒนาศิลปะเชิงสร้างสรรค์บนถนนวัฒนธรรมตำบลเวียงยอง จะเป็นการสร้างการท่องเที่ยวชุมชนรูปแบบใหม่ซึ่งไม่เคยมีที่ใดมาก่อนในจังหวัดลำพูน โดยเฉพาะสตรีทอาร์ต ที่เป็นการท่องเที่ยวรูปแบบใหม่และกำลังได้รับความนิยมจากนักท่องเที่ยวเป็นอย่างมาก ซึ่งวัดต้นแก้วได้เล็งเห็นถึงความสำคัญในข้อนี้จึงได้มีการอนุญาตให้ใช้พื้นที่ของวัดในการสร้างสรรค์ศิลปะ แต่ถึงกระนั้นจำเป็นอย่างยิ่งที่จะต้องนำภูมิปัญญาท้องถิ่นและภูมิปัญญาของชาวยองมาเป็นสื่อในการสร้างสรรค์ผลงานศิลปะดังกล่าว โดยวัดต้นแก้วมีการพัฒนาศิลปะเชิงสร้างสรรค์ที่สวยงามคือ กำแพงวัด ซึ่งได้มีการวาดภาพเกี่ยวกับประเพณีวัฒนธรรมชาวยอง ได้แก่ ประเพณีปอยหลวง ประเพณีสลาภภัต ปีใหม่เมือง รวมทั้งวิถีวัฒนธรรมต่างๆ ของชาวยอง อาทิ การละเล่นพื้นบ้าน ดนตรีพื้นบ้าน การทอผ้าพื้นเมือง และอาหารการกินพื้นบ้าน การเข้าวัดทำบุญ เป็นต้น

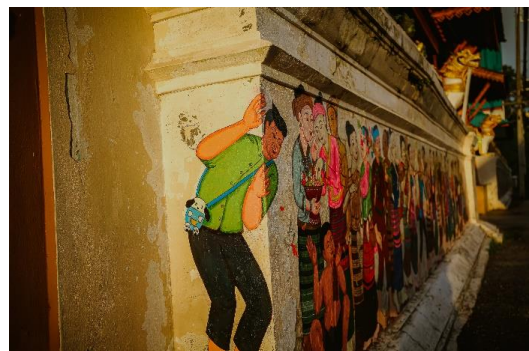
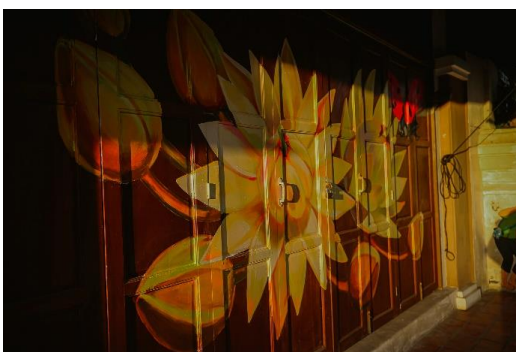



๒) ถนนสายวัฒนธรรมเวียงยอง

ใช้เป็นพื้นที่ในการสร้างสรรค์ผลงานที่เรียกว่า สตรีทอาร์ต เป็นการใช้เทคนิคการวาดภาพในรูปแบบสามมิติ เพื่อที่จะให้เห็นถึงลักษณะของภาพที่มีมิติทั้งด้านลึก กว้างและเสมือนจริงมากที่สุด โดยแรงบันดาลใจของกลุ่มศิลปินชมรมปายสีแต่มฝืน ปันจินตนาการ ที่มีจิตอาสาวาดภาพสตรีท

อาร์ตในครั้งนี้ ได้อาศัยแรงบันดาลใจจากวิถีวัฒนธรรมชาวยองและศิลปะร่วมสมัย โดยความที่ชุมชนบ้านเวียงยองนั้นถือได้ว่าเป็นชุมชนชาวยองที่มีการเปลี่ยนแปลงในบริบททางสังคมค่อนข้างมาก ไม่ได้เป็นวิถีวัฒนธรรมแบบชาวยองดั้งเดิมเมื่อสองร้อยกว่าปีที่แล้ว แต่ชุมชนแห่งนี้มีการปรับเปลี่ยนรูปแบบการดำรงชีวิตให้เข้ากับยุคสมัย แต่ยังคงมีกลิ่นอายของอัตลักษณ์ชาวยอง ดังนั้นทางศิลปินผู้วาดภาพจึงได้มีแนวคิดที่จะนำศิลปะร่วมสมัยมาเป็นจุดสำคัญหรือจุดเน้นก่อนที่จะเข้าสู่พื้นที่ศิลปะเชิงสร้างสรรค์ในมิติของวิถีวัฒนธรรมชาวยองบ้านเวียงยอง อีกทั้งยังเป็นการดึงดูดความน่าสนใจและดึงดูดนักท่องเที่ยวที่มาเที่ยวชมวัดพระธาตุหริภุญชัย และจับจ่ายซื้อของบริเวณ กาดข้าว่มุงทำสังห์หน้าวัดพระธาตุหริภุญชัย เมื่อเดินเข้ามา กาดข้าว่มุงมาแล้วก็จะพบกับสตรีทอาร์ตก่อน ซึ่งเป็นจุดที่เรียกความสนใจของนักท่องเที่ยวได้เป็นอย่างดีให้เดินถ่ายภาพมาตามถนนวัฒนธรรม ที่ได้แปรสภาพเป็นสตรีทอาร์ต ผ่านร้านก๋วยเตี๋ยวหมูต้นลำไย ซึ่งเป็นร้านก๋วยเตี๋ยวยอดนิยมของจังหวัดลำพูน และเดินเรื่อยมาถึงบริเวณหน้าวัดต้นแก้ว ซึ่งมีร้านข้าวซอยบ้านยอง เป็นร้านข้าวซอยที่ขึ้นชื่อมากที่สุดของจังหวัดลำพูน และเป็นซิกเนเจอร์ของจังหวัดลำพูนอีกด้วย



๓) กำแพงเอกชน (รั้วบ้าน)

ใช้เป็นพื้นที่ในการสร้างศิลปะเชิงสร้างสรรค์ทั้งในรูปแบบของศิลปะร่วมสมัยและวิถีวัฒนธรรมชาวยอง ซึ่งได้รับการสนับสนุนเป็นอย่างดีจากเจ้าของบ้าน ซึ่งถึงแม้ว่าจะต้องสูญเสียพื้นที่บริเวณหน้าบ้านหรือกำแพงรั้วบ้าน แต่ก็เป็นการส่งเสริมการท่องเที่ยวชุมชนและเป็นการสร้างรายได้ของชุมชนอีกทางหนึ่ง ซึ่งชุมชนมีความรู้สึกยินดีเป็นอย่างยิ่งที่ได้ร่วมเป็นส่วนหนึ่งของโครงการวิจัยนี้ และได้เป็นส่วนหนึ่งในการสร้างพื้นที่ศิลปะเชิงสร้างสรรค์เพื่อส่งเสริมการท่องเที่ยวของชุมชน นับได้ว่าการพัฒนาพื้นที่ดังกล่าวนี้เป็นการพัฒนาด้านการท่องเที่ยวรูปแบบใหม่ อันเป็นการผสมผสานทั้งทางด้านวิถีวัฒนธรรมชาวยองเข้ากับศิลปะร่วมสมัย ที่กำลังได้รับความนิยมจากนักท่องเที่ยว ซึ่งก็คือสตรีทอาร์ต และที่สำคัญ การท่องเที่ยวรูปแบบนี้ยังไม่ปรากฏที่ใดมาก่อนในจังหวัดลำพูน จึงเป็นแรงบันดาลใจหนึ่งของชุมชนและเจ้าของพื้นที่ในการอนุญาตให้คณะผู้วิจัยและกลุ่มศิลปินจิตอาสาได้รังสรรค์ผลงานนี้ขึ้น

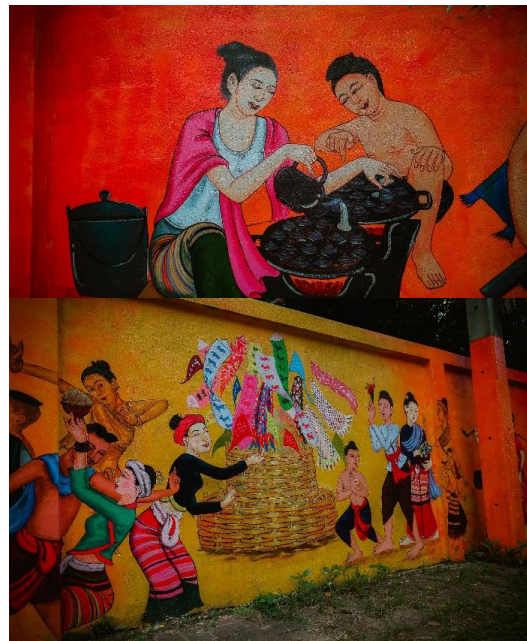

อย่างไรก็ตาม ก่อนที่จะมีการคัดเลือกพื้นที่ในการพัฒนาศิลปะเชิงสร้างสรรค์บนถนนวัฒนธรรม ทางคณะผู้วิจัยและกลุ่มศิลปินชมรมป้ายสี ตั้มฝั้น ปันจินตนาการ ได้มีการลงพื้นที่เพื่อประเมินเป็นการเบื้องต้น รวมถึงวางแผนในการสเก็ตภาพลงบนคอมพิวเตอร์เพื่อหาความเหมาะสมของการวาดภาพ และเมื่อได้พื้นที่แล้ว จึงมีการดำเนินการในขั้นตอนของการประสานงานเครือข่ายต่างๆ ต่อไป





๔.๒.๔ การพัฒนาสินค้าชุมชนเพื่อสร้างรายได้แก่ชุมชนเวียงยอง

สินค้าชุมชนตำบลเวียงยองที่สำคัญ ได้แก่ ผ้าทอมือพื้นบ้าน และผลิตภัณฑ์แปรรูปจากผ้าทอ ซึ่งนับได้ว่าเป็นสินค้าชุมชนที่สร้างรายได้ให้กับชุมชนบ้านเวียงยอง ถึงแม้ว่าจะมีราคาที่ค่อนข้างแพง แต่ถือได้ว่าเป็นผลิตภัณฑ์ชุมชนที่ทรงคุณค่าเป็นอย่างยิ่ง

การเข้ามาตั้งถิ่นฐานของชาวยองในเมืองลำพูน เมื่อปี พ.ศ.๒๓๔๘ นั้น ชาวยองกลุ่มแรกที่เข้ามาได้แยกย้ายกันออกไปตั้งถิ่นฐานในเขตที่ราบลุ่มแม่น้ำต่าง ๆ ในเมืองลำพูน จะมีเพียงผู้คนที่อพยพมาจากเมืองเชียงใหม่พร้อมกับเจ้าคำฝั้น ประมาณ ๕๐๐ คนและมาจากเมืองลำปางพร้อมเจ้าบุญมาอีก ๕๐๐ คนตั้งถิ่นฐานอยู่ในเขตกำแพงเมืองหรือใกล้ตัวเมือง ซึ่งกลุ่มคนที่มาจากเมืองยองประกอบด้วย เจ้าเมืองยอง บุตร ภรรยา ญาติพี่น้อง รวมถึงขุนนางต่าง ๆ การแบ่งไพร่พลคนยองในการตั้งถิ่นฐานที่เมืองลำพูน เจ้าหลวงคำฝั้นเจ้าเมืองลำพูนให้พญาหมยยังคบุรี เจ้าเมืองยองและน้องอีก ๓ คนตั้งถิ่นฐานบ้านเรือนอยู่ริมฝั่งแม่น้ำกวังด้านทิศตะวันออกติดกับเมืองลำพูนที่บ้านเวียงยองให้ผู้คนที่ยอพยพมาจากเมืองยู่ เมืองหลวง ตั้งถิ่นฐานอยู่นอกกำแพงเมืองด้านทิศตะวันออกเฉียงใต้เพื่อให้ชุมชนเหล่านี้มีหน้าที่ทอผ้าให้กับเจ้าเมืองลำพูน

อย่างไรก็ตามการตั้งถิ่นฐานของชาวยองจะเป็นการตั้งถิ่นฐานและขยายตัวของชุมชนตามแนวลำน้ำที่เหมาะสมในการเกษตรเป็นสำคัญ จากหมู่บ้านหลักในลุ่มแม่น้ำกวังบ้านเวียงยอง บ้านยู่ บ้านหลวง บ้านตองได้ขยายตัวออกไปเป็นบ้านหลังห้า(ศรีบุญยืน) เขตลุ่มแม่น้ำปิงห่างจนถึงบ้าน

หนองหมุ บ้านป่าลาน ป่าเหว เป็นต้น นอกจากการเข้ามาตั้งถิ่นฐานของชาวยองในลำพูน ซึ่งถือเป็นประชากรส่วนใหญ่ของเมืองลำพูนแล้ว ยังปรากฏมีชาวไตเขินจากเชียงตุงมาตั้งถิ่นฐานที่บ้านสันดอนรอมในเขตนอกกำแพงเมืองด้านทิศใต้อีกด้วย ปัจจุบันตำบลเวียงยองมีประชากรทั้งสิ้น ๕,๘๔๗ คน อาชีพที่ถือเป็นเอกลักษณ์ของตำบลเวียงยองคือ การทอผ้าฝ้ายยกดอก ซึ่งได้รับการคัดสรรให้เป็นสินค้าหนึ่งตำบลหนึ่งผลิตภัณฑ์ (OTOP) ระดับ ๕ ดาว สร้างชื่อเสียงให้กับตำบลเวียงยองและจังหวัดลำพูนเป็นอย่างมาก ซึ่งแต่เดิมการทอผ้าฝ้ายมักนิยมทำกันเฉพาะในคุ้มเจ้า เพราะผ้าฝ้ายเป็นผ้าที่มีเนื้อแวววาว ได้รับการยกย่องว่าเป็นแพรพรรณชั้นสูง สมัยโบราณบุคคลที่สวมผ้าฝ้ายจะต้องเป็นบุคคลในระดับสูงเช่น เจ้าเมืองหรือเจ้านายชั้นผู้ใหญ่เท่านั้น หลังจากที่มีการฝึกสอนการทอผ้าในคุ้มหลวงลำพูนขึ้น โดยเจ้าหญิงส่วนบุญ ชายาของเจ้าจักรคำขจรศักดิ์ เจ้าหลวงลำพูนและพระธิดาคือเจ้าหญิงลำเจียก การทอผ้าฝ้ายยกดอกจึงได้แพร่หลายออกไปในบริเวณใกล้เคียง ได้แก่ ชุมชนบ้านเวียงยอง

สำหรับการทอผ้าฝ้ายยกดอกของบ้านเวียงยอง (วัดต้นแก้ว) ได้รับการสนับสนุนจากท่านพระครูไพศาลธีรคุณ เจ้าอาวาสวัดต้นแก้ว ซึ่งเป็นเสมือนครูภูมิปัญญาท้องถิ่นอีกท่านหนึ่งที่ได้ให้ความสำคัญกับการทอผ้าของกลุ่มผู้สูงอายุ ท่านเห็นว่ากลุ่มผู้สูงอายุเหล่านี้ยามว่างจากการทำงานบ้านก็สามารถใช้เวลาว่างมารวมกลุ่มเพื่อทอผ้าฝ้ายยกดอก จำหน่ายให้กับผู้สนใจและนักท่องเที่ยว นอกจากนี้การดำเนินงานของกลุ่มทอผ้ายกดอกวัดต้นแก้วยังได้รับการสนับสนุนจากศูนย์บริการการศึกษานอกโรงเรียนอำเภอเมืองลำพูน โดยให้กับสนับสนุนการเผยแพร่และจัดสอนให้กับกลุ่มอาชีพและผู้สนใจศึกษาเกี่ยวกับผ้าฝ้ายยกดอก ปัจจุบันสำนักงานวัฒนธรรมจังหวัดลำพูนได้จัดตั้งให้ศูนย์ทอผ้าฝ้ายยกดอกวัดต้นแก้วเป็นคลังสมองท้องถิ่นของตำบลเวียงยอง ทั้งนี้เพื่อสืบทอดวัฒนธรรมการทอผ้าของชาวยองในจังหวัดลำพูนเอาไว้





๔.๒.๕ การเปิดพื้นที่การเรียนรู้และการท่องเที่ยวชุมชน

การเปิดพื้นที่การเรียนรู้และการท่องเที่ยว เป็นกระบวนการที่เกิดขึ้นหลังจากที่ได้มีการดำเนินการวิจัยในส่วนของการทำงานประชาคมหมู่บ้าน การทำความเข้าใจและขออนุญาตใช้พื้นที่สาธารณะของชุมชน การประสานงานเครือข่าย และการดำเนินงานสตรีทอาร์ต (วาดภาพ) โดยเฉพาะการประสานงานเครือข่ายทั้งภาครัฐ ภาคเอกชน และภาคประชาสังคม ในการประชาสัมพันธ์ผ่านช่องทางต่างๆ เพื่อให้สังคมโดยทั่วไปได้รับรู้ถึงโครงการวิจัยและพื้นที่ศิลปะเชิงสร้างสรรค์บนถนนวัฒนธรรมชุมชนบ้านเวียงยอง ซึ่งได้มีการจัดกิจกรรมการเปิดพื้นที่ภายใต้งาน “งานสานศิลป์ถิ่นเวียงยอง” ซึ่งมีกิจกรรมต่างๆ ดังนี้

๑. การรังสรรค์ศิลปะเชิงสร้างสรรค์บนวัฒนธรรมตำบลเวียงยอง
๒. เติยวซื้อควัวและของกินกาดก้อมของคนเวียงยอง (ตลาดสินค้าในชุมชนตำบลเวียงยอง)
๓. ช่วงคนเที่ยวเหลียวมองวัฒนธรรมยงร่วมสมัย (ถนนคนเดิน)
๔. นิทรรศการภาพวาดของศิลปิน (ช่วงพิพิธภัณฑ์วัดต้นแก้ว)
๕. เวทีเสวนาเครือข่ายการท่องเที่ยวชุมชนจังหวัดลำพูน

๑. การรังสรรค์ศิลปะเชิงสร้างสรรค์บนวัฒนธรรมตำบลเวียงยอง

เป็นกิจกรรมที่สร้างความรู้ความเข้าใจเกี่ยวกับการวาดภาพศิลปะเชิงสร้างสรรค์บนถนนผนังกำแพง โดยได้มุ่งเน้นให้ผู้เข้าร่วมงาน อาทิเช่น กลุ่มเยาวชน นักเรียนนักศึกษา ประชาชน ผู้สนใจทั่วไป ได้มีส่วนร่วมในการวาดภาพบนผนังกำแพง ซึ่งทางกลุ่มศิลปินจิตอาสาได้กันพื้นที่ไว้ส่วนหนึ่ง เพื่อให้ผู้สนใจได้ทำกิจกรรมวาดภาพ และถือได้ว่าภาพวาดนี้เป็นภาพวาดเพียงชิ้นเดียวในโลก เพราะเกิดขึ้นจากการรังสรรค์ของผู้ที่เข้าร่วมกิจกรรม ซึ่งไม่ได้มีการจำกัดในเรื่องของแนวความคิดการวาดภาพว่าจะมีรูปแบบใด แต่ขึ้นอยู่กับจินตนาการของผู้วาดว่าอยากจะรังสรรค์ผลงานออกมาในรูปแบบไหน โดยทางกลุ่มศิลปินจิตอาสาได้ให้ความรู้ ให้คำแนะนำในการวาดภาพ การใช้สี เป็นต้น



๒. เติยวซื่อคัวและของกินกาดก้อมของคนเวียงยอง (ตลาดสินค้าในชุมชนตำบลเวียงยอง) เป็นกิจกรรมที่สร้างรายได้ให้กับคนในชุมชนตำบลเวียงยองที่นำสินค้าชุมชน และอาหารพื้นบ้านมาจำหน่ายภายในงาน ซึ่งทางโครงการวิจัยมีความคาดหวังว่าจะช่วยสร้างความยั่งยืนให้กับเศรษฐกิจชุมชนในระยะยาว โดยเฉพาะในเรื่องของการสร้างมูลค่าเพิ่มให้กับผ้าทอพื้นบ้าน ซึ่งนับได้ว่าเป็นสินค้าชุมชนที่สำคัญของตำบลเวียงยอง อีกทั้งยังเป็นการช่วยส่งเสริมในเรื่องของวิสาหกิจชุมชนแปรรูปผ้าทอ ที่ได้มีการนำผ้าทอมาแปรรูปเป็นกระเป๋า เสื้อผ้า และข้าวของเครื่องใช้ที่ทำมาจากผ้า

เป็นการต่อยอดทางรายได้และสร้างความมั่นคงทางเศรษฐกิจให้กับชุมชนตำบลเวียงยอง อีกทั้งยังมีการนำอาหารพื้นบ้านของคนยองมาจัดจำหน่ายอีกด้วย อาทิเช่น ข้าวเงี้ยว แอ็บอ่องอ ใส่อั่ว แคนหมู น้ำพริกปลาร้า น้ำพริกหนุ่ม จิ้นทอด เป็นต้น ซึ่งภายในงานนั้นได้รับความสนใจจากนักท่องเที่ยวและผู้เข้าร่วมกิจกรรมในการจับจ่ายใช้สอยเป็นอย่างดี

๓. ช่วงคนเที่ยวเหลียวมองวัฒนธรรมของร่วมสมัย (ถนนคนเดิน)

เป็นกิจกรรมในภาคความบันเทิงที่มีการแสดงวัฒนธรรมพื้นบ้าน คือ ฟ้อนยอง การตีกลองสะบัดชัย และการแสดงดนตรีร่วมสมัย ซึ่งงานสานศิลป์ถิ่นเวียงยองได้จัดขึ้นในวันศุกร์ ซึ่งตรงกับการจัดถนนคนเดินของเทศบาลเมืองลำพูน โดยนักท่องเที่ยวที่มาเดินเที่ยวถนนคนเดิน ก็จะเดินข้ามหัวมุมท่าสิงห์มายังบริเวณพื้นที่งานสานศิลป์ถิ่นเวียงยอง ซึ่งเป็นการจัดงานเปิดพื้นที่ศิลปะเชิงสร้างสรรค์บนถนนวัฒนธรรมตำบลเวียงยอง พร้อมทั้งได้เที่ยวชมงานและเดินเที่ยวถนนคนเดินวิถียอง ซึ่งจะมีความแตกต่างจากถนนคนเดินที่จัดบริเวณหน้าวัดพระธาตุหริภุญชัย และสินค้าที่นำมาจัดจำหน่ายนั้นก็จะเป็นสินค้าพื้นบ้าน อาหารพื้นบ้าน การจัดแต่งร้านแบบพื้นบ้าน ซึ่งมีความน่าสนใจในอีกมิติหนึ่งของการท่องเที่ยวเชิงวัฒนธรรมชุมชน โดยมีศิลปะเชิงสร้างสรรค์บนถนนวัฒนธรรมเป็นไฮไลท์สำคัญของการท่องเที่ยวนี้



๔. นิทรรศการภาพวาดของศิลปิน (ช่วงพิพิธภัณฑวัดต้นแก้ว)

เป็นการจัดแสดงภาพวาดของกลุ่มศิลปินจิตอาสาที่มาดำเนินการวาดภาพ ศิลปะเชิงสร้างสรรค์บนถนนวัฒนธรรมตำบลเวียงยอง ซึ่งภาพวาดต่างๆของกลุ่มศิลปินนั้น เป็นภาพวาดที่

ทรงคุณค่าและมีราคาสูง โดย ศิลปินต่างๆได้นำมาจัดแสดง เพื่อเป็นการประชาสัมพันธ์ผลงาน และแสดงถึงฝีมือการวาดภาพ อันเป็นเอกลักษณ์เฉพาะตัวของศิลปินแต่ละท่าน กิจกรรมนี้จัดขึ้นบริเวณ ชั่วพิพิธภัณฑวัตถุต้นแก้วซึ่งเป็นพิพิธภัณฑ เอือนคนยอง

๕. เวทีเสวนาเครือข่ายการท่องเที่ยวชุมชนจังหวัดลำพูน

เป็นการจัดเสวนาเครือข่ายการท่องเที่ยวชุมชนจังหวัดลำพูน โดยความร่วมมือของสำนักงานการท่องเที่ยวและกีฬาจังหวัดลำพูน องค์การบริหารส่วนจังหวัดลำพูน เทศบาลตำบลเวียงยอง และมหาวิทยาลัยมหาจุฬาลงกรณราชวิทยาลัย วิทยาลัยสงฆ์ลำพูน การจัดเสวนาเครือข่ายนี้เป็นเวทีเสวนาย่อย เพื่อให้ผู้เข้าร่วมเวทีเสวนาได้ตกผลึกทางความคิดเกี่ยวกับการบริหารจัดการการท่องเที่ยวชุมชน โดยเฉพาะในเรื่องของการสร้างความยั่งยืนให้กับการท่องเที่ยวเชิงสร้างสรรค์ ซึ่งก็คือ ถนนวัฒนธรรมตำบลเวียงยอง ที่ได้มีการนำเอาศิลปะเชิงสร้างสรรค์มาเป็นจุดเด่นสำคัญของการท่องเที่ยว และถือได้ว่าเป็นการท่องเที่ยววิถีใหม่ เป็นการท่องเที่ยวรูปแบบใหม่ที่ยังไม่มีปรากฏที่ใดมาก่อนในจังหวัดลำพูน

ในการนี้ ผู้อำนวยการสำนักงานการท่องเที่ยวและกีฬาจังหวัดลำพูน ได้ให้แนวคิดสำคัญว่า การที่จะสร้างความยั่งยืนให้กับการท่องเที่ยวนั้น จะต้องได้รับความร่วมมือจากผู้ที่มีส่วนเกี่ยวข้อง โดยเฉพาะชุมชนที่จะต้องมีความตระหนักรู้ และห่วงแหนในคุณค่าของศิลปะเชิงสร้างสรรค์ ซึ่งชุมชนเองนั้นจะเป็นผู้ที่ดูแลรักษา และร่วมกันพัฒนาพื้นที่การท่องเที่ยวแห่งนี้ให้คงอยู่คู่กับชุมชนตลอดไป ซึ่งถึงแม้ว่าในอนาคตนั้น สีสภาพวาดอาจจะเลือนหายไป แต่คุณค่าของคนยองในชุมชนบ้านเวียงยองนั้น ไม่ได้เลือนหายไปตามสีภาพวาดที่จางหายไปด้วย และถึงอย่างไรก็ตาม ชุมชนก็ไม่ได้ทำงานเพียงลำพัง จะต้องได้รับการสนับสนุนจากองค์กรปกครองส่วนท้องถิ่น ในที่นี้ก็คือเทศบาลตำบลเวียงยอง ในการที่จะเป็นพี่เลี้ยงให้กับชุมชนในเรื่องของการดูแลรักษา การทำความสะอาด และการพัฒนาเชิงพื้นที่ โดยมีสำนักงานการท่องเที่ยวและกีฬาจังหวัดลำพูน องค์การบริหารส่วนจังหวัดลำพูน เป็นผู้สนับสนุนหลัก และมีหน้าที่ในการประชาสัมพันธ์ เชิญชวนนักท่องเที่ยวทั้งในจังหวัดลำพูนและต่างจังหวัด รวมถึงนักท่องเที่ยวชาวต่างชาติได้มาเที่ยวชมศิลปะเชิงสร้างสรรค์บนถนนวัฒนธรรมตำบลเวียงยองแห่งนี้ และอีกประการหนึ่งที่สำคัญคือ เศรษฐกิจชุมชน โดยเฉพาะผู้ประกอบการที่มีพื้นที่ติดกับถนนวัฒนธรรมเส้นนี้ ก็จะเป็นการสร้างรายได้ให้กับผู้ประกอบการเหล่านั้นด้วย ไม่ว่าจะเป็นร้านนวด ร้านอาหาร หรือร้านจำหน่ายสินค้าผลิตภัณฑ์ชุมชน และเราจะต้องมีการเชื่อมโยงกับเทศบาลเมืองลำพูนที่เป็นผู้รับผิดชอบในส่วนของการจัดถนนคนเดินในวันศุกร์ และองค์การบริหารส่วนจังหวัดลำพูน ที่ดูแลในเรื่องของกาดข้าวทุ่งท่าสิงห์ ซึ่งกาดข้าวทุ่งท่าสิงห์นั้นเป็นพื้นที่ที่จำหน่ายสินค้าและผลิตภัณฑ์พื้นบ้านของจังหวัดลำพูนแทบจะทุกชนิด และหากเราได้เชื่อมโยงในเรื่องของเศรษฐกิจแล้ว ก็จะทำให้เศรษฐกิจของชุมชนบ้านเวียงยองแห่งนี้ได้รับการพัฒนาไปด้วย

นอกจากนั้น เทศบาลตำบลเวียงยองยังได้ให้แนวคิดสำคัญประการหนึ่งว่า การสนับสนุนจากเทศบาลตำบลเวียงยองนั้น จะเป็นในส่วนของ การประชาสัมพันธ์เชิงพื้นที่และการเข้ามามีส่วนร่วมในการดูแลรักษา ร่วมกับชุมชน ซึ่งจะผลกระทบให้กับเทศบาลเพียงอย่างเดียวนั้นไม่สามารถที่จะทำได้ โดยชุมชนจะต้องเป็นเจ้าภาพหลักในการดูแลรักษา และประสานงานไปยังเทศบาลตำบลเวียงยอง ในการขอสนับสนุนอุปกรณ์การทำความสะอาด หรืออุปกรณ์ในการดูแลรักษาสภาพพื้นผิวของศิลปะเชิงสร้างสรรค์นี้ เพื่อให้มีความคงทนและทนทาน เพราะอย่าลืมว่า งานศิลปะนี้เป็นงานศิลปะในพื้นที่เปิดโล่ง โดนแดดโดนฝน มีความเสี่ยงต่อการถูกทำลายเป็นอย่างมาก ดังนั้นแล้วชุมชนเองจะต้องมีส่วนสำคัญในการดูแลรักษาเบื้องต้น เพราะชุมชนเป็นเจ้าของงานศิลปะเชิงสร้างสรรค์นี้ โดยมีเทศบาลตำบลเวียงยองเป็นผู้สนับสนุน และร่วมกับสำนักงานการท่องเที่ยวจังหวัดลำพูน ดูแลร่วมกันด้วย ถึงแม้ว่า วิทยาลัยสงฆ์ลำพูน และกลุ่มศิลปินจิตอาสา เมื่อเสร็จสิ้นภารกิจการวิจัยแล้ว ก็จะต้องออกจากพื้นที่นี้ไป และมอบผลงานสำคัญนี้ให้กับชุมชนบ้านเวียงยองดูแลต่อ แต่ถึงกระนั้น คนในชุมชนเองก็ต้องให้ความสำคัญและตระหนักรู้ในคุณค่าของงานศิลปะนี้ ว่าเป็นศิลปะเชิงสร้างสรรค์ที่สะท้อนถึงวิถีชีวิต วิถีวัฒนธรรมของพี่น้องชาวของตำบลเวียงยอง อันเป็นการสะท้อนภาพลักษณ์ หนึ่งของชาวยอง นอกเหนือไปจากการสะท้อนในด้านเอกสารหรือการสื่อสารผ่านโซเชียลมีเดียต่างๆ ภาพวาด จะเป็นผลงานอันทรงคุณค่าอย่างหนึ่งที่เกิดจากจิตวิญญาณของชุมชนบ้านเวียงยอง และจิตวิญญาณของกลุ่มศิลปินที่มาวาดภาพ เพราะหากไม่เช่นนั้นภาพวาดที่ออกมา ก็จะไม่อาจสื่อให้เห็นถึงสิ่งที่ชุมชนและทีมงานวิจัยต้องการได้ จึงขอฝากไว้ว่า ชุมชนจะต้องช่วยกันดูแลรักษาช่วยกันปกป้อง ร่วมกันใช้ประโยชน์จากพื้นที่นี้ให้เกิดประโยชน์กับชุมชนมากที่สุด โดยเทศบาลตำบลเวียงยองนั้น จะเป็นผู้ทำหน้าที่สนับสนุนและประสานงาน การร้องขอต่างๆ จากชุมชน ซึ่งเทศบาลมีความพร้อมในทุกๆ ด้านที่จะช่วยเหลือชุมชนอย่างเต็มความสามารถ



๔.๓ การเสริมสร้างเครือข่ายการพัฒนาศิลปะเชิงสร้างสรรค์บนถนนวัฒนธรรมเพื่อการท่องเที่ยวชุมชนจังหวัดลำพูน

๔.๓.๑ บทบาทของเครือข่ายและการมีส่วนร่วมเครือข่ายการพัฒนาศิลปะเชิงสร้างสรรค์บนถนนวัฒนธรรมเพื่อการท่องเที่ยวชุมชนจังหวัดลำพูน

จากการวิจัยพบว่า เครือข่ายแต่ละแห่งได้มีบทบาทสำคัญในการเป็นส่วนหนึ่งของการพัฒนาศิลปะเชิงสร้างสรรค์บนถนนวัฒนธรรมเพื่อการท่องเที่ยวชุมชนเวียงยอง ทั้งในส่วนของวัดชุมชน องค์กรปกครองส่วนท้องถิ่น หน่วยงานราชการ และองค์กรภาคีเครือข่ายต่างๆ ซึ่งต่างก็ทำหน้าที่ไปตามบทบาทความรับผิดชอบของตนเอง สามารถวิเคราะห์ได้ดังนี้

๑) วัดต้นแก้ว ตำบลเวียงยอง อำเภอเมือง จังหวัดลำพูน

เป็นพื้นที่สำคัญในการพัฒนาพื้นที่ศิลปะเชิงสร้างสรรค์บนถนนวัฒนธรรม ทั้งนี้ บริเวณใกล้เคียงกับวัดต้นแก้ว มีถนนเส้นวัฒนธรรมเวียงยอง ต่อจากข่วงท่าสิงห์ ระยะทางประมาณ ๑๕๐ เมตร บริเวณสองข้างทางมีร้านจำหน่ายสินค้าชุมชน ผลิตภัณฑ์ชุมชน ร้านอาหารท้องถิ่น และร้านบริการนวดแผนไทย ทำให้บริเวณถนนเส้นนี้มีความหลากหลายของผลิตภัณฑ์ทางเศรษฐกิจ สามารถที่จะพัฒนาให้เป็นแหล่งท่องเที่ยวของชุมชนได้ ดังนั้น วัดต้นแก้วและถนนวัฒนธรรมเวียงยอง จึงได้รับการพัฒนาให้เป็นพื้นที่ศิลปะเชิงสร้างสรรค์บนถนนวัฒนธรรม

นอกจากนั้น วัดต้นแก้ว ยังมีพิพิธภัณฑสถานพิพิธภัณฑสถานพื้นบ้านชาวยอง ประกอบด้วย ๓ อาคาร ได้แก่ ภูมิเจ้าอาวาสเดิม อาคารพิพิธภัณฑสถานหลังใหม่ และเฮือนยอง (อยู่ระหว่างการก่อสร้าง) เดิมทีของทุกชิ้นในพิพิธภัณฑสถานจัดเก็บและจัดแสดงอยู่ในภูมิเจ้าอาวาสเดิม แต่ด้วยปริมาณสิ่งของที่ท่านเจ้าอาวาส พระครูไพศาล ธีรคุณ จัดหาด้วยการบริจาคและซื้อ ทำให้พื้นที่ของอาคารหลังที่หนึ่งไม่เพียงพอ จึงได้มีการสร้างพิพิธภัณฑสถานหลังที่สอง ในปัจจุบัน อาคารหลังแรก ใช้แสดงพัตย์ศที่เจ้าอาวาสได้มาจากการบริจาค และตามเก็บจากวัดที่ไม่ได้ใส่ใจกับการเก็บพัตย์ศเหล่านี้ แต่ที่น่าสนใจคือ มุมหนึ่งของพิพิธภัณฑสถานในอาคารนี้ยังคงตั้งเป็นโต๊ะหมู่บูชา และมีเครื่องพิธีกรรมที่ใช้ประกอบพิธีสืบชะตา จุดเด่นที่สำคัญอีกประการหนึ่งของพิพิธภัณฑสถานแห่งนี้คือ การเก็บรวบรวมพระเครื่องสกุลต่างๆ ที่มีชื่อเสียงของลำพูนเอาไว้มากมาย เช่น พระรอด พระคง พระบาง พระลือ พระเลียง พระเป็ม พระสิบสอง พระลบ ตามฝาผนังติดภาพถ่ายเก่าของวัดในอดีต ลุงบุญชุม (อดีตเจ้าอาวาสวัดต้นแก้ว) ได้เล่าถึงความตั้งใจที่ใช้ภาพถ่ายเหล่านี้มาประดับ/จัดแสดงไว้ในพิพิธภัณฑสถานให้คนรุ่นหลังได้เห็นสภาพของวัดในอดีต ซึ่งตัวคุณลุงได้ถ่ายทอดเรื่องราวในอดีตของวัดได้อย่างน่าสนใจ นอกจากนี้ในอาคารยังมีมุมแสดงครัวไฟจำลองอีกด้วย ส่วนอาคารหลังที่สอง จัดสร้างโดยองค์การบริหารส่วนจังหวัดลำพูน เป็นอาคารที่มีการจัดสัดส่วนวัดพิพิธภัณฑสถานที่น่าสนใจ ตามฝาผนังจัดแสดงภาพถ่ายนางงาม บุคคลสำคัญ (เจ้าเมือง) และภาพเหตุการณ์ต่างๆ ในอดีต ส่วนพื้นที่ภายใน

จัดแสดงวัตถุหลากหลายประเภท ที่ได้มาจากชุมชนท้องถิ่น และจากการซื้อหาของท่านเจ้าอาวาส
อาทิ พระพุทธรูปไม้ คัมภีร์ใบลาน หีบธรรม ผ้าทอ เครื่องเงิน เครื่องดนตรี น้ำตัน



กิจกรรมของพิพิธภัณฑ์มีหลากหลาย อาทิ การอบรมการทำความสะอาดวัตถุ และการ
ลงทะเบียน โดยพิพิธภัณฑ์สถานแห่งชาติ การอบรมมัคคุเทศก์ อย่างไรก็ตามกิจกรรมโดยส่วนใหญ่จัดขึ้น
โดยพิพิธภัณฑ์สถานแห่งชาติ แต่ขาดความต่อเนื่องในกิจกรรม เช่น การทำทะเบียนที่ไม่มีเจ้าหน้าที่
มาร่วมทำระยะหนึ่งแล้ว หรือการอบรมมัคคุเทศก์ที่ต้องเข้าไปร่วมหลักสูตรของพิพิธภัณฑ์สถาน
แห่งชาติ ซึ่งมีเนื้อหาที่ไม่ตรงกับเรื่องราวของชุมชนมากนัก โครงการในปัจจุบันที่พิพิธภัณฑ์ดำเนินการ
อยู่คือ “การแปงเฮือนยong” หรือพิพิธภัณฑ์บ้านคนยong ไม้ที่ใช้ในการสร้างเรือนมาจากการบริจาค
ลักษณะเป็นเรือนไม้สองหลังติดกัน อนึ่ง วัดยังคงรับเงินบริจาคอยู่เป็นระยะ ในอนาคตข้าวของที่
เกี่ยวข้องกับชีวิตความเป็นอยู่ที่จัดแสดงทั้งในอาคารที่หนึ่งและสองจะย้ายไปจัดแสดงบนเฮือนยong
แห่งใหม่นี้ ซึ่งวัดต้นแก้ว นอกจากจะมีพิพิธภัณฑ์พื้นบ้านแล้ว วัดต้นแก้วยังเป็นทั้งศูนย์เรียนรู้การทอ
ผ้ายกดอก จังหวัดลำพูน เป็นที่ทำกรของของกลุ่มทอผ้าผู้สูงอายุ เป็นศูนย์การเรียนรู้ชุมชน และศูนย์
บูรณาการวัฒนธรรมไทยสายใยชุมชน ถือเป็นพื้นที่ที่ให้คนต่างกลุ่มต่างอายุได้มาแลกเปลี่ยน

ประสบการณ์และเรียนรู้ร่วมกัน นับเป็นอีกความพยายามหนึ่งที่จะรักษาเอกลักษณ์ของคนยองเอาไว้ เพื่อให้คนรุ่นหลังได้เรียนรู้ประวัติความเป็นมาของคนยอง

ดังนั้น วัดต้นแก้ว จึงมีบทบาทและมีส่วนร่วมสำคัญในการใช้เป็นพื้นที่พัฒนาศิลปะเชิงสร้างสรรค์บนถนนวัฒนธรรม โดยได้มีการใช้พื้นที่คือ กำแพงวัด และประตูหน้าวัด ซึ่งได้มีการรังสรรค์ผลงานเกี่ยวกับประเพณี วิถีวัฒนธรรม วิถีชีวิตชาวยอง รวมถึงศิลปะร่วมสมัยที่มีการสอดแทรกภาพวาดสมัยใหม่เข้าไปด้วย สร้างความน่าสนใจให้กับภาพวาดเป็นอย่างมาก อีกทั้ง พระครูไพศาลธีรคุณ เจ้าอาวาสวัดต้นแก้ว ยังให้การสนับสนุนในเรื่องของที่พักร และอาหารให้กับกลุ่มศิลปินจิตอาสาที่มาวาดภาพอีกด้วย

๒) ชุมชนบ้านเวียงยอง (ต้นแก้ว)

คนยองแห่งบ้านเวียงยอง นับเป็นชุมชนชาวยองที่ตั้งถิ่นฐานอยู่ใกล้เวียงลำพูนมากที่สุด คนยองเหล่านี้ยังคงสืบทอดวิถีชีวิต วัฒนธรรม ประเพณีของคนยองมาแต่โบราณกาล ได้แก่ การสร้างบ้านแปงเมืองอันนับเป็นการจำลองวิถีชีวิตความเป็นอยู่ของคนยองรวมถึงการตั้งชื่อหมู่บ้านตามหมู่บ้านเดิม เช่น บ้านตอง บ้านหลุก บ้านยู บ้านหลวย เป็นต้น นอกจากนี้คนยองในเมืองลำพูนยังได้สร้างวัดหัวข่วง หรือ “วัดหัวข่วงนางเหลียว” ภายหลังได้เรียกมาเป็น “วัดหัวขัว” อันเปรียบเสมือนศูนย์รวมใจของคนยอง และยังเป็นสัญลักษณ์ของวัดหลวงประจำเมืองยองอีกด้วย คนยองแห่งบ้านเวียงยองจึงถูกยกย่องในฐานะผู้มีส่วนสำคัญ ในการดำเนินชีวิตตามฮีตฮอยโบราณและอยู่ร่วมกับกลุ่มคนอื่น ๆ ได้อย่างผสมกลมกลืน ทั้งแบบประเพณีและวิถีชีวิตด้วยเหตุนี้ คนยองแห่งบ้านเวียงยองจึงถูกยกย่องในฐานะผู้มีส่วนสำคัญ ในการดำเนินชีวิตตามฮีตฮอยโบราณและอยู่ร่วมกับกลุ่มคนอื่น ๆ ได้อย่างผสมกลมกลืน ทั้งแบบประเพณีและวิถีชีวิต





ชุมชนบ้านเวียงยอง มีบทบาทสำคัญในการพัฒนาศิลปะเชิงสร้างสรรค์บนถนนวัฒนธรรม ด้วยการมอบพื้นที่ถนนวัฒนธรรมเวียงยอง ระยะทาง ๑๕๐ เมตร ให้เป็นพื้นที่ศิลปะสร้างสรรค์ โดยถ่ายทอดวิถีวัฒนธรรมชาวยอง ประเพณีทางศาสนาและความเชื่อพื้นบ้าน รวมถึงศิลปะร่วมสมัยที่เรียกว่า Street Art ด้วยการใช้องภาวาดแบบสามมิติ หรือ 3D ถ่ายทอดเรื่องราวชาวยองและศิลปะร่วมสมัย อันเป็นการเปิดพื้นที่เบื้องต้นก่อนที่จะเข้าสู่พื้นที่ถนนเส้นวัฒนธรรมวัดต้นแก้ว ที่ได้มีการนำเสนอภาพวาดเกี่ยวกับประเพณี วิถีวัฒนธรรม วิถีชีวิตชาวยอง ที่มีความสวยงามและน่าสนใจ

นอกจากนั้น ชุมชนบ้านเวียงยอง โดยความร่วมมือของผู้ใหญ่บ้าน และคณะกรรมการหมู่บ้าน ได้ให้การสนับสนุนในเรื่องของอาหารการกิน น้ำดื่ม ให้กับทีมงานนักวิจัยและกลุ่มศิลปินจิตอาสาที่มาวาดภาพในพื้นที่ ให้กำลังใจมาเยี่ยมชม สอบถามความเป็นมาเป็นไปของภาพวาด และมีส่วนร่วมในการวาดภาพอีกด้วย ซึ่งนับได้ว่า ชุมชนบ้านเวียงยองได้ให้ความสนใจและให้การสนับสนุนเป็นอย่างดี

๓) สำนักงานการท่องเที่ยวและกีฬาจังหวัดลำพูน

บทบาทสำคัญของสำนักงานการท่องเที่ยวและกีฬาจังหวัดลำพูน จะเป็นในส่วนของ การนำเอา Lamphun Street Arts ไปบรรจุไว้ในแผนปฏิบัติการประจำปี และปฏิทินการท่องเที่ยวจังหวัดลำพูน ซึ่งถือได้ว่าเป็นภารกิจหลักของสำนักงานการท่องเที่ยวและกีฬาจังหวัดลำพูน ในการเข้าไปเป็นส่วนหนึ่งของการจัดกิจกรรมต่างๆ ของจังหวัด โดยมีการประสานงานกับวัดพระธาตุศรีบุญชัย สำนักงานวัฒนธรรมจังหวัด สภาวัฒนธรรมจังหวัด และองค์กรภาคีเครือข่ายต่างๆ ซึ่งจากดัชนีชี้วัดการท่องเที่ยวจังหวัดลำพูนนั้น มีดัชนีชี้วัดด้านการท่องเที่ยวเพิ่มขึ้นทุกปี สถิตินักท่องเที่ยวที่เข้ามาเที่ยวในจังหวัดลำพูนก็มีอัตราแนวโน้มที่เพิ่มขึ้นทุกปีด้วย และบทบาทในการเป็นเครือข่ายการพัฒนาพื้นที่ศิลปะสร้างสรรค์บนถนนวัฒนธรรมชุมชนเวียงยอง นั้นก็จะเป็นในส่วนของ การให้การสนับสนุนตามภารกิจของหน่วยงานภาครัฐ ซึ่งสำนักงานการท่องเที่ยวและกีฬาจังหวัดลำพูนจะเป็นผู้ที่ประชาสัมพันธ์แหล่งท่องเที่ยว กิจกรรมทางด้านประเพณีวัฒนธรรมจังหวัดลำพูน และประสาน

เชื่อมโยงเส้นทางเครือข่ายการท่องเที่ยวภายในจังหวัด ทั้งนี้เพื่อให้เกิดความร่วมมือด้านการท่องเที่ยวที่จากเดิมนั้นจังหวัดลำพูนได้มุ่งเน้นไปที่การท่องเที่ยวเชิงวัฒนธรรมเป็นสำคัญ แต่ปัจจุบัน กระแสความนิยมเกี่ยวกับการท่องเที่ยวด้านศิลปะเชิงสร้างสรรค์ได้รับความนิยมมากยิ่งขึ้น จึงได้มีการปรับยุทธศาสตร์การท่องเที่ยวจังหวัดลำพูน ด้วยการให้การสนับสนุนพื้นที่เมืองศิลปะเชิงสร้างสรรค์ ซึ่งถือได้ว่าเป็นสิ่งใหม่สำหรับจังหวัดลำพูน

Lamphun Street Arts
ถนนศิลปะเชิงสร้างสรรค์เวียงยอง
(สะพานข้ามทุ่ง - วัดต้นแก้ว)

ช่วงคนเดียว
เหลือพอวัฒนธรรมยอง

งาน ศิลป์

แ่วช่วงภาคของ
มีเพลงโปรดของบึง
นั่งกินข้าวแดง
แยงต่ออุปวัฒนธรรมยอง

พิธีเปิดพื้นที่
6 ตุลาคม 2566

ทุกวันศุกร์ ตั้งแต่เวลา 17:00 นาฬิกาเป็นต้นไป
ทุกวันศุกร์ | มีโปรดของเพลงล้านนา | ตลาดสินค้าชุมชน 1 แด้มลายคำ



วิทยาลัยสงฆ์ลำพูน มหาวิทยาลัยมหาจุฬาลงกรณราชวิทยาลัย
ร่วมกับ เทศบาลตำบลเวียงยอง สำนักงานการท่องเที่ยว
และการกีฬาจังหวัดลำพูน และ ภาครัฐที่เกี่ยวข้อง



Lamphun Street Arts

6 ตุลาคม 66 “งานสานศิลป์ ถิ่นเวียงยอง”



๔) องค์การบริหารส่วนจังหวัดลำพูน

เป็นหน่วยงานของรัฐที่ให้การสนับสนุนในเรื่องของงบประมาณในการดำเนินกิจกรรมเกี่ยวกับศิลปวัฒนธรรมของจังหวัดลำพูน โดยเฉพาะการสนับสนุนการจัดงานประจำปีต่างๆ ของวัดพระธาตุหริภุญชัย ในส่วนของงานศิลปะนั้น องค์การบริหารส่วนจังหวัดลำพูน มีบทบาทสำคัญคือการจัดทำเป็นแผนปฏิบัติการประจำปี และนำไปสู่การจัดทำเป็นนโยบายสาธารณะในการให้การสนับสนุนการจัดกิจกรรมที่เกี่ยวกับศิลปะ รวมถึงการเชื่อมโยงพื้นที่ด้านการท่องเที่ยวเชิงสร้างสรรค์ของวัดพระธาตุหริภุญชัย ข้ามทุ่งท่าสิงห์ เข้ากับถนนวัฒนธรรมเวียงยอง และ Lamphun Street Arts ซึ่งร่วมกับวัดพระธาตุหริภุญชัย เทศบาลเมืองลำพูน โดยเฉพาะการจัดกิจกรรม “โคมแสดดวง” ซึ่งจัด

โดยวัดพระธาตุหริภุญชัย ร่วมกับเทศบาลเมืองลำพูน องค์การบริหารส่วนจังหวัดลำพูน และภาคีเครือข่าย เพื่อเปิดพื้นที่สร้างสรรค์ด้วยสื่อพหุวัฒนธรรม ส่งเสริมให้เยาวชน ศิลปินท้องถิ่น และคนในชุมชน ได้นำเสนอผลงานเชิงศิลปวัฒนธรรม และมีสถานที่ทำกิจกรรมทางวัฒนธรรมร่วมกัน ประเพณีโคมแสนดวงจังหวัดลำพูน เป็นประเพณีที่จัดขึ้นในทุก ๆ ปี ที่ถือเป็นส่วนหนึ่งของประเพณีลอยกระทงหรือที่ทางเหนือเรียกกันว่า ประเพณีเป็ง ซึ่งเป็นประเพณีที่สืบทอดกันมาอย่างยาวนาน โดยจุดเด่นสำคัญคือโคมประดับหลากสีสรรตามความเชื่อที่ถูกห้อยอยู่รายล้อมรอบพระธาตุหริภุญชัย ซึ่งเป็นวัดคู่บ้านคู่เมืองของจังหวัดลำพูน และอีกแห่งที่มีการประดับประดาด้วยโคมเช่นกันก็คือ อนุสาวรีย์พระนางจามเทวี โดยโคมทั้งหมดเป็นฝีมือของแม่บ้านภายในจังหวัดลำพูน เพื่อเป็นการส่งเสริมรายได้เข้าสู่ชุมชน และเมื่อใช้เสร็จแล้วโคมเหล่านี้ก็จะถูกกระจายเพื่อไปประดับประดาตามที่ตั้งต่าง ๆ ในเมืองลำพูนอีกด้วย ซึ่งประเพณีโคมแสนดวงจังหวัดลำพูน เป็นจุด Check Point ที่สำคัญแห่งใหม่ของจังหวัดลำพูน มีอุโมงค์โคมล้านนาที่สวยงามประดับไปด้วยแสงไฟสวยงามตระการตา จึงนับได้ว่าเป็นศิลปะเชิงสร้างสรรค์และแหล่งท่องเที่ยวเชิงสร้างสรรค์แห่งใหม่ของจังหวัดลำพูน

๕) กลุ่มสื่อประชาสัมพันธ์จังหวัดลำพูน

มีบทบาทสำคัญในด้านการประชาสัมพันธ์ด้านการท่องเที่ยว โดยเฉพาะการเปิดพื้นที่ศิลปะเชิงสร้างสรรค์บนถนนวัฒนธรรมตำบลเวียงยอง ซึ่งได้มีการประชาสัมพันธ์ทั้งสื่อหลัก และสื่อทางโซเชียลมีเดีย อาทิ Facebook Line X Instagram เป็นต้น ซึ่งกลุ่มสื่อประชาสัมพันธ์จังหวัดลำพูน โดยเฉพาะสำนักงานประชาสัมพันธ์จังหวัดลำพูน ร่วมกับสำนักข่าว กรมประชาสัมพันธ์ ได้ใช้พื้นที่เว็บไซต์ของกรมประชาสัมพันธ์ในการให้ข้อมูลข่าวสารด้านการท่องเที่ยว Lamphun Street Arts มีรายละเอียดดังนี้

เทศบาลตำบลเวียงยอง ขวนเที่ยวงานสานศิลป์ ถิ่นเวียงยอง” Lamphun Street Arts ศิลปะเชิงสร้างสรรค์บนถนนวัฒนธรรม

ที่ถนนวัฒนธรรมตำบลเวียงยอง (บริเวณสะพานข้ามทุ่งหน้าวัดพระธาตุหริภุญชัย-วัดต้นแก้ว) ตำบลเวียงยอง อำเภอเมือง จังหวัดลำพูน นายสันติธร ยิ้มละมัย ผู้ว่าราชการจังหวัดลำพูน เป็นประธาน เปิดงาน “งานสานศิลป์ ถิ่นเวียงยอง” Lamphun Street Arts : ศิลปะเชิงสร้างสรรค์บนถนนวัฒนธรรม ตามโครงการ ๑ เมืองท่องเที่ยว ๑ ประสบการณ์ท้องถิ่น (One Destination, One Local Experience) และโครงการวิจัย “Lamphun Street Arts : การพัฒนาศิลปะเชิงสร้างสรรค์บนถนนวัฒนธรรม เพื่อการท่องเที่ยวชุมชนจังหวัดลำพูน” โดยมีพระครูไพศาล ธีรคุณ เจ้าอาวาสวัดต้นแก้ว นายจักรกฤษ เองฉ้วน ท่องเที่ยวและกีฬาจังหวัดลำพูน นายโยธิน ประสงค์ความดี ปลัดจังหวัดลำพูน นางสาวสิริมาพร รัตนภูมิสิริ นายกเทศมนตรีตำบลเวียงยอง หัวหน้าส่วนราชการ ประชาชน และนักท่องเที่ยว ร่วมพิธีอย่างคับคั่ง ภายในงานพบกับการรังสรรค์ศิลปะเชิงสร้างสรรค์บน

ถนน ศิลปะบนกำแพง ภายในถนนสายวัฒนธรรม ตำบลเวียงยอง ที่สามารถถ่ายทอดออกมาผ่าน ภาพวาดถึงขนบธรรมเนียม ประเพณีของชาวยอง

นอกจากนี้ยังสามารถเดิน หรือเรียกเป็นภาษาทางภาคเหนือ ที่ว่า “เตียว” เตียวซื้อคั่วและ ของกินกาดก้อมของคนเวียงยอง (ตลาดสินค้าในชุมชนตำบลเวียงยอง) ช่วงคนเตียวเหลียวมอง วัฒนธรรมยงร่วมสมัย (ถนนคนเดิน) การจัดนิทรรศการภาพวาดของศิลปิน (ช่วงพิพิธภัณฑวัตถุวัดต้น แก้ว) พร้อมกับชมฟอนยงของเวียงยอง, กล้องสะบัดชัย, ไร่โต เวทีเสวนาเครือข่ายการท่องเที่ยว ชุมชนจังหวัดลำพูนและกิจกรรมอื่นๆมากมาย ทั้งนี้ จะเป็นการเชื่อมโยงวิถีวัฒนธรรมของท้องถิ่น ตามแผนงาน พัฒนาเมืองศิลปะ ซึ่งเน้นการเพิ่มสถานที่ท่องเที่ยวเชิงศิลปวัฒนธรรม การส่งเสริม จัดสรรพื้นที่สาธารณะของเมือง เพื่อเป็นเวทีแสดงความคิดสร้างสรรค์ เปิดพื้นที่ให้ศิลปินได้แสดงผลงาน อย่างอิสระ นอกจากนี้ยังทำให้เกิดแหล่งท่องเที่ยวคุณภาพแหล่งใหม่ ที่จะสามารถกระจาย นักท่องเที่ยวสู่เมืองรอง หรือ ชุมชนท้องถิ่น สร้างรายได้กับคนในพื้นที่ อันนำไปสู่เมืองน่าอยู่ และน่า เตียวไปพร้อมกันต่อไป



๖) เทศบาลตำบลเวียงยอง

เทศบาลตำบลเวียงยอง โดยนายกเทศมนตรีตำบลเวียงยอง ได้ให้ความสำคัญกับแหล่งท่องเที่ยวของตำบล โดยให้แนวคิดฯ ถนนวัฒนธรรมตำบลเวียงยอง และวัดต้นแก้วเป็นแหล่งท่องเที่ยวที่ไม่ควรมองข้าม จึงได้บรรจุไว้ในแผนและปฏิทินการท่องเที่ยวของตำบล เพื่อยกระดับการท่องเที่ยว การประชาสัมพันธ์ และการเข้ามาช่วยเหลือในเรื่องของการให้ความรู้เกี่ยวกับการพัฒนาศิลปะชุมชนเพื่อการท่องเที่ยวชุมชนด้วย ซึ่งเครือข่ายเทศบาลตำบลเวียงยอง มีบทบาทสำคัญทั้งในส่วนของพัฒนาพื้นที่ การสร้างผลงานศิลปะ การบริหารจัดการศิลปะเชิงสร้างสรรค์ การเตรียมความพร้อมด้านการท่องเที่ยว และการดูแลรักษา ซึ่งมีรูปแบบความร่วมมือดังนี้



๑) การพัฒนาพื้นที่ ในส่วนของการพื้นที่ศิลปะเชิงสร้างสรรค์บนถนนวัฒนธรรมตำบลเวียงยองนั้นได้มีการพัฒนาพื้นที่ที่จากเดิมเป็นเพียงถนนสัญจรทั่วไป ให้เป็นถนนคนเดิน (คนเดิน) โดยการเชื่อมโยงถนนจากข้ามทุ่งทำสิงห์ ซึ่งเป็นสะพานข้ามจากฝั่งวัดพระธาตุหริภุญชัย ตำบลในเมือง ข้ามมายังบ้านเวียงยอง ตำบลเวียงยอง เรื่อยไปจนถึงบริเวณหน้าวัดต้นแก้ว มีระยะทางประมาณ ๑๕๐ เมตร (ประมาณ ๘๐ เมตรแรกใช้เป็นคนเดิน) ซึ่งพื้นที่นี้ได้มีมติจากวัดและชุมชนในการใช้เป็นพื้นที่สร้างสรรค์ผลงาน Street Arts เชื่อมต่อด้วยศิลปะบนกำแพง ที่วาดภาพทั้งแบบ 3D และภาพวาดสีบนผนังกำแพงวัดและกำแพงบ้าน ซึ่งทางเทศบาลตำบลเวียงยอง ได้ให้การสนับสนุนในเรื่องของรถดับเพลิงในการฉีดน้ำเพื่อล้างถนนและกำแพง รวมถึงอุปกรณ์ทำความสะอาด ซึ่งมีพนักงานเทศบาล ชาวบ้านในชุมชน และทีมนักวิจัยได้ร่วมกันทำความสะอาดเพื่อเตรียมพื้นที่ในการพัฒนาศิลปะเชิงสร้างสรรค์บนถนนวัฒนธรรมต่อไป

๒) การสร้างผลงาน Street Arts เป็นการวาดภาพทั้งในรูปแบบภาพทั่วไป และภาพสามมิติ นำเสนอภาพเกี่ยวกับประเพณี วิถีวัฒนธรรม และวิถีชีวิตชาวบ้านเวียงยอง ซึ่งในส่วนนี้ เป็นบทบาทสำคัญของกลุ่มศิลปินจิตอาสา ที่มาสร้างสรรค์ผลงานดังกล่าว ซึ่งใช้ระยะเวลาไม่ต่ำกว่า ๒ เดือน โดยเทศบาลตำบลเวียงยอง ได้เข้ามามีส่วนร่วมในด้านการสนับสนุนงบประมาณบางส่วน และการสนับสนุนอุปกรณ์ทาสี สีน้ำ เป็นต้น

๓) การบริหารจัดการศิลปะเชิงสร้างสรรค์ Street Arts การบริหารจัดการพื้นที่บริเวณถนนวัฒนธรรมตำบลเวียงยอง ซึ่งเป็นพื้นที่ที่ได้มีการสร้างผลงานศิลปะเชิงสร้างสรรค์ Street Arts ขึ้นเพื่อให้เป็นแหล่งท่องเที่ยวของชุมชน ซึ่งชุมชนได้มีการบริหารจัดการพื้นที่โดยมีการตั้งคณะกรรมการเข้ามาดูแล ซึ่งประกอบไปด้วยคณะกรรมการชุมชน กลุ่มวิสาหกิจชุมชน กลุ่มแม่บ้านองค์กรปกครองส่วนท้องถิ่น เทศบาลตำบลเวียงยอง ซึ่งการบริหารจัดการต่างๆ นั้นได้มีการจัดสรรประโยชน์ทางเศรษฐกิจให้กับชุมชนด้วย เพื่อก่อให้เกิดเป็นรายได้ให้กับชุมชน นอกจากนี้ยังได้มีการเชื่อมโยงเครือข่ายท่องเที่ยวชุมชนด้วยคือ วัดพระธาตุหริภุญชัย ชั่วมุงทำสิงห์ ซึ่งการเชื่อมโยงเครือข่ายด้านการท่องเที่ยวนี้ได้เกิดเป็นความร่วมมือของคนในชุมชนบ้านเวียงยอง ในการช่วยกันบริหารจัดการและดูแลรักษาอีกด้วย ประการสำคัญในการทำงานด้านศิลปะนั้นจะต้องให้ชุมชนเข้ามามีส่วนร่วมให้มากที่สุด เพราะผลงานนั้นจะอยู่กับชุมชนตลอดไป ส่วนศิลปินเมื่อทำงานเสร็จแล้วส่วนใหญ่ก็จะออกจากพื้นที่นั้นไป การบริหารจัดการต่างๆ ก็จะเป็นภาระหน้าที่ของชุมชนแทน แต่ก็ต้องสร้างความเข้าใจให้กับชุมชนว่างานศิลปะนั้นคืออะไร สื่อความหมายอะไรบ้าง และชุมชนได้อะไรจากงานศิลปะนั้น

๔) การเตรียมความพร้อมด้านการท่องเที่ยว ในส่วนนี้ เทศบาลตำบลเวียงยองได้ให้ความสำคัญเป็นอย่างมากในเรื่องของการท่องเที่ยวชุมชน เพราะจะมีผลสืบเนื่องมาถึงเรื่องของการพัฒนาวิสาหกิจชุมชนและการสร้างรายได้ของคนในชุมชนด้วย โดยเฉพาะการนำเอาผลงานศิลปะเชิงสร้างสรรค์ ศิลปะสร้างสรรค์ Street Arts ซึ่งเป็นของใหม่สำหรับชุมชนบ้านเวียงยอง และจังหวัดลำพูน มาเป็นจุดขายสำคัญของการท่องเที่ยว ก็จะต้องมีการเตรียมความพร้อมเป็นอย่างดี ซึ่งความร่วมมือด้านการท่องเที่ยวนั้นได้รับความร่วมมือจาก องค์การบริหารส่วนจังหวัดลำพูน สำนักงานการท่องเที่ยวและกีฬาจังหวัดลำพูน สำนักงานประชาสัมพันธ์จังหวัดลำพูน กลุ่มวิสาหกิจชุมชนตำบลเวียงยอง เป็นต้น ซึ่งได้มีการกำหนดจัดงานเปิดพื้นที่ศิลปะสร้างสรรค์ ศิลปะสร้างสรรค์ Street Arts ภายใต้ “งานसानศิลป์ ถิ่นเวียงยอง” Lamphun Street Arts ศิลปะสร้างสรรค์บนถนนวัฒนธรรม” ซึ่งเป็นส่วนหนึ่งของโครงการ ๑ เมืองท่องเที่ยว ๑ ประสบการณ์ท้องถิ่น (One Destination , One Local Experience) กระทรวงการท่องเที่ยวและกีฬา โดยมี นายสันติธร ยิ้มละมัย ผู้ว่าราชการจังหวัดลำพูน เป็นประธานพิธีเปิดงาน นายโยธิน ประสงค์ความดี ปลัดจังหวัดลำพูน นายบุญส่ง ไชยมณี หัวหน้าสำนักงานจังหวัดลำพูน รศ.ดร. พระครูสิริสุตานุยุต ผู้อำนวยการวิทยาลัย

สงฆ์ลำพูน นายจักรกฤษณ์ เอ่งฉ้วน ท่องเที่ยวและกีฬาจังหวัดลำพูน หัวหน้าส่วนราชการ นายอำเภอเมือง นายกเทศมนตรีตำบลเวียงยอง กำนัน ผู้ใหญ่บ้าน นักวิจัย ศิลปินจิตอาสาชมรม "ป้ายสี แด้มฝัน ปันจินตนาการ" นักเรียน ประชาชนในพื้นที่และหน่วยงานที่เกี่ยวข้องเข้าร่วมในพิธี

๕) การดูแลรักษา เนื่องจาก Lamphun Street Arts ศิลปะเชิงสร้างสรรค์บนถนนวัฒนธรรม เป็นศิลปะเชิงสร้างสรรค์ที่ชุมชนเป็นเจ้าของร่วมกัน การบริหารจัดการและการดูแลรักษา จึงเป็นหน้าที่ของชาวบ้านทุกคนในชุมชนบ้านเวียงยอง แต่เพื่อให้เกิดความเรียบร้อยจึงมีการจัดตั้งเป็นคณะกรรมการขึ้นมา ซึ่งประกอบไปด้วย คณะกรรมการชุมชน กลุ่มวิสาหกิจชุมชน กลุ่มแม่บ้านเทศบาลตำบลเวียงยอง ซึ่งเครือข่ายต่างๆ นั้นมีบทบาทหน้าที่ในการช่วยกันดูแลรักษาและพัฒนาพื้นที่ โดยมีคณะกรรมการหมู่บ้านเป็นผู้ดูแลหลัก และมีเครือข่ายอื่นช่วยกันดูแลรักษาพร้อมในลักษณะของการประสานงานกับเครือข่ายอื่นๆ โดยเฉพาะเทศบาลตำบลเวียงยอง ในการที่จะดูแลรักษาให้พื้นที่ดังกล่าวได้รับการพัฒนาอย่างต่อเนื่อง และเมื่อมีผลงานศิลปะชุมชนเข้ามาเป็นส่วนหนึ่งของพื้นที่ด้วยนั้น ก็จะมีในเรื่องของการดูแลรักษาเพิ่มมากขึ้น เพื่อให้งานศิลปะดังกล่าวมีความสวยงามอยู่เสมอ

๔.๓.๒ การพัฒนาระบบฐานข้อมูลอิเล็กทรอนิกส์เพื่อส่งเสริมการเรียนรู้และพัฒนาเครือข่ายการพัฒนาศิลปะเชิงสร้างสรรค์บนถนนวัฒนธรรมเพื่อการท่องเที่ยวชุมชนจังหวัดลำพูน

ฐานข้อมูลอิเล็กทรอนิกส์ หมายถึง สารสนเทศที่จัดเก็บไว้ด้วยระบบคอมพิวเตอร์ โดยมีชุดคำสั่งระบบจัดการฐานข้อมูล ทำหน้าที่ควบคุมการจัดการและการใช้ฐานข้อมูลประเภทของฐานข้อมูลแบ่งตามลักษณะการใช้งานแบ่งได้ ๒ ประเภทคือ ฐานข้อมูลออฟไลน์ (Offline Database) หมายถึง ฐานข้อมูลที่จัดเก็บสารสนเทศไว้ในสื่ออิเล็กทรอนิกส์ต่าง ๆ เช่น ซีดีรอม (CD-ROM) การปรับปรุงและการเรียกใช้งานฐานข้อมูลไม่สามารถทำได้ตลอดเวลา และฐานข้อมูลออนไลน์ (Online Database) หมายถึง ฐานข้อมูลที่ให้บริการผ่านทางระบบเครือข่ายคอมพิวเตอร์ ที่ผู้จัดการฐานข้อมูลสามารถปรับปรุงฐานข้อมูลให้ทันสมัยและผู้ใช้สามารถเข้าถึงได้ตลอดเวลา ซึ่งในปัจจุบันจะให้บริการผ่านทางอินเทอร์เน็ต ดังนั้น ระบบฐานข้อมูลอิเล็กทรอนิกส์ (Database System) นับเป็นเครื่องมือพื้นฐานที่มีบทบาทสำคัญอย่างยิ่งสำหรับระบบสารสนเทศแบบต่างๆ เพื่อใช้ในการส่งเสริมการเรียนรู้และพัฒนาเครือข่าย ซึ่งจะช่วยในเรื่องของระบบข้อมูลสารสนเทศด้านการส่งเสริมการเรียนรู้และพัฒนาเครือข่ายการพัฒนาศิลปะเชิงสร้างสรรค์บนถนนวัฒนธรรมเพื่อการท่องเที่ยวชุมชนจังหวัดลำพูน

ขั้นตอนการพัฒนาระบบฐานข้อมูลอิเล็กทรอนิกส์ มีขั้นตอนการดำเนินงาน ดังนี้

๑) การวางแผนงาน เป็นขั้นตอนแรกในการพัฒนาระบบฐานข้อมูล โดยเริ่มจากการศึกษาและรวบรวมข้อมูล รวมถึงผลการวิจัยเพื่อรวบรวมเป็นสารสนเทศ ก่อนที่จะมีการนำเข้าสู่ระบบฐานข้อมูลต่อไป

๒) กำหนดขอบเขตการดำเนินการ เป็นขั้นตอนในการกำหนดขอบเขตของเนื้อหาข้อมูลต่างๆ ที่จะใช้เป็นสารสนเทศ ซึ่งได้แก่ ข้อมูลเบื้องต้นของเครือข่าย พื้นที่ศิลปะเชิงสร้างสรรค์บนถนนวัฒนธรรมในชุมชนจังหวัดลำพูน กิจกรรมต่างๆ วัตถุประสงค์การรังสรรค์งานศิลปะ พิพิธภัณฑวัตถุต้นแก้ว

รูปภาพกิจกรรม เรื่องราวชุมชนเวียงยอง เป็นต้น รวมถึงเส้นทางท่องเที่ยวเมืองศิลปะเชิงสร้างสรรค์ในพื้นที่ภาคเหนือ ซึ่งได้มีการรวบรวมข้อมูลต่างๆ เพื่อให้ง่ายต่อการบรรจุไว้ในระบบฐานข้อมูลตามหมวดหมู่ต่างๆ

๓) การออกแบบระบบฐานข้อมูล เป็นขั้นตอนในการสร้างแพลตฟอร์ม หรือหน้าตาของฐานข้อมูลในส่วนต่างๆ ที่ได้มีการกำหนดขอบเขตไว้แล้ว ซึ่งในส่วนนี้ได้มีการบรรจุข้อมูลสารสนเทศที่สำคัญต่างๆ เข้าไว้เพื่อให้เป็นฐานข้อมูลด้านการส่งเสริมการเรียนรู้และพัฒนาเครือข่ายการพัฒนา ศิลปะเชิงสร้างสรรค์บนถนนวัฒนธรรมเพื่อการท่องเที่ยวชุมชนจังหวัดลำพูน รวมทั้งแนวทางการเสริมสร้างเครือข่ายด้วย

๔) การทดสอบระบบ และนำระบบไปใช้งาน ในขั้นตอนนี้เป็นการทดสอบระบบเพื่อให้เกิดความแน่ใจว่าระบบฐานข้อมูลจะทำงานได้ถูกต้องและเป็นไปตามความต้องการ รวมทั้งกำหนดให้ผู้ใช้ระบบหลายๆ คน ร่วมดำเนินการทดสอบเพื่อให้ระบบสามารถทำงานได้ถูกต้องและครบถ้วนที่สุด เมื่อผ่านขั้นตอนการทดสอบเพื่อการยอมรับระบบแล้ว ได้จัดให้มีการฝึกอบรมผู้ใช้ให้มีความเข้าใจในการทำงานของระบบฐานข้อมูลและสามารถใช้งานได้โดยไม่มีปัญหา อย่างไรก็ตาม เนื่องจากเป็นระบบฐานข้อมูลที่พัฒนาขึ้นใหม่ ผู้ใช้อาจยังไม่มีประสบการณ์ในการใช้งาน จึงต้องจัดให้มีบุคลากรที่จะทำหน้าที่ในการให้คำแนะนำเมื่อผู้ใช้งานเกิดปัญหาในการใช้ระบบฐานข้อมูล



๔.๓.๓ การพัฒนาระบบการให้บริการและการพัฒนาสินค้าชุมชนเครือข่ายการพัฒนา ศิลปะเชิงสร้างสรรค์บนถนนวัฒนธรรมเพื่อการท่องเที่ยวชุมชนจังหวัดลำพูน

เนื่องจากสินค้าผลิตภัณฑ์ชุมชนของชุมชนบ้านเวียงยอง เป็นสินค้าประเภทผ้าทอมือ ซึ่งมีราคาค่อนข้างแพง จึงได้มีการแปรรูปผลิตภัณฑ์เป็นเสื้อผ้า ข้าวของเครื่องใช้ประเภท กระเป๋า ถูย่าม เป็นต้น ทำให้นักท่องเที่ยวสามารถเข้าถึงและเลือกซื้อผลิตภัณฑ์ในราคาถูกลงได้ และปัญหาสำคัญคือ สถานที่จำหน่ายสินค้าชุมชน จำเป็นต้องมีสถานที่ในการตั้งขาย นอกจากนี้รูปแบบการผลิตสินค้าเป็นรูปแบบการผลิตล่วงหน้าหรือผลิตให้มีจำนวนมากไว้ก่อน ไม่มีการวางแผนล่วงหน้า หรือผลิตตามความต้องการของตลาด ทำให้สินค้าหลายรายการไม่เป็นที่ตรงต่อความต้องการของผู้บริโภค และเกิดปัญหาสินค้าค้างสต็อกและเสื่อมคุณภาพตามกาลเวลา ปัญหาอีกประการคือ สินค้าผลิตภัณฑ์ชุมชนหลายชนิดขาดความเป็นเอกลักษณ์ มีความเหมือนหรือคล้ายกับสินค้าชุมชนในพื้นที่อื่นๆ เพราะจังหวัดลำพูน มีชื่อเสียงในเรื่องของผ้าทอมือ โดยเฉพาะชุมชนบ้านดอนหลวง อำเภอป่าซาง ซึ่งได้รับความนิยมนักท่องเที่ยวและผู้นิยมผ้าทอมือพื้นเมืองมากกว่า จึงทำให้สินค้าผ้าทอมือของตำบลเวียงยองซึ่งถือว่าเป็นสินค้าทรงคุณค่าและมีราคาแพง จึงได้รับความนิยมนักผู้นิยมผ้าชั้นสูง หรือกลุ่มคนรวยเท่านั้น นอกจากนี้ยังเกิดปัญหาการขาดการวางแผนในการบริหารจัดการการผลิตสินค้าของชุมชนอย่างเป็นระบบ ขาดการศึกษาตลาด ขาดการจัดหาสถานที่จัดจำหน่าย และช่องทางการจัดจำหน่ายที่หลากหลาย ซึ่งทำให้สินค้านั้นจำหน่ายได้น้อย และไม่ได้กำไรเท่าที่ควร และยังขาดการสนับสนุนจากภาครัฐที่เพียงพอ ทั้งการให้ความรู้ การอบรมพัฒนาอาชีพ หรือการเปิดพื้นที่สาธารณะเพื่อให้ชุมชนนำสินค้าของชุมชนมาจัดแสดงหรือวางขายได้โดยไม่คิดค่าใช้จ่าย ดังนั้น จึงได้มีการวางระบบการให้บริการและการพัฒนาสินค้าชุมชน ดังนี้



๑) การรวมกลุ่มสร้างเครือข่ายและความร่วมมือ โดยความร่วมมือของวัดต้นแก้ว และเทศบาลตำบลเวียงยอง ในการใช้พื้นที่ของวัดต้นแก้วในการผลิตสินค้าและจัดจำหน่ายสินค้าชุมชน โดยเฉพาะผลิตภัณฑ์จากผ้าทอ ได้มีการรวมกลุ่มแม่บ้าน ประชาชนชุมชน และผู้มีความสนใจในการเรียนรู้การทอผ้าพื้นเมือง เกิดการเรียนรู้ชุมชนขึ้น โดยเฉพาะการทอผ้าฝ้ายยกดอกของวัดต้นแก้ว ซึ่งได้รับการสนับสนุนจากพระครูไพศาลธีรคุณ เจ้าอาวาสวัดต้นแก้ว ซึ่งเป็นเสมือนครูภูมิปัญญาท้องถิ่นอีกท่านหนึ่งที่ได้ให้ความสำคัญกับการทอผ้าของกลุ่มผู้สูงอายุและกลุ่มแม่บ้าน ท่านเห็นว่ากลุ่มผู้สูงอายุเหล่านี้ยามว่างจากการทำงานบ้านก็สามารถใช้เวลาว่างมารวมกลุ่มเพื่อทอผ้าฝ้ายยกดอกจำหน่ายให้กับผู้สนใจและนักท่องเที่ยว ซึ่งกลุ่มทอผ้ายังมีร้านจำหน่ายสินค้าเป็นของตนเอง โดยจัดตั้งเป็นร้านค้าชุมชนตั้งอยู่ริมถนนหน้าวัดต้นแก้ว จำหน่ายผ้าชิ้นฝ้ายลายดอกพิกล และลวดลายต่างๆ รวมทั้งเสื้อผ้าพื้นเมืองที่เป็นเอกลักษณ์ของชาวยอง เสื้อผ้า ผ้าชิ้น กระเป๋า กางเกง กระโปรง จากชุมชนต่างๆ มาวางขาย นอกจากนี้การดำเนินงานของกลุ่มทอผ้ายกดอกวัดต้นแก้ว ยังได้รับการสนับสนุนจากเทศบาลตำบลเวียงยอง โดยให้การสนับสนุนการเผยแพร่และจัดสอนให้กับกลุ่มอาชีพ และผู้ที่สนใจศึกษาเกี่ยวกับผ้าฝ้ายยกดอก ปัจจุบันสำนักงานวัฒนธรรมจังหวัดลำพูนได้จัดตั้งให้ศูนย์ทอผ้าฝ้ายยกดอกวัดต้นแก้วเป็นคลังสมองท้องถิ่นของตำบลเวียงยอง ทั้งนี้เพื่อสืบทอดวัฒนธรรมการทอผ้าของชาวยองในจังหวัดลำพูนเอาไว้

๒) ด้านการจัดการ โดยจัดให้มีการพัฒนาบุคลากรในชุมชนให้มีความรู้มากขึ้นเกี่ยวกับการผลิตสินค้าของชุมชน โดยเฉพาะการแปรรูปจากผ้าทอเป็นสินค้าอื่นๆ เพราะผ้าทอนั้นมีความหลากหลายในลวดลายและสีสัน การนำไปแปรรูปเป็นผลิตภัณฑ์อื่นจะช่วยสร้างมูลค่าเพิ่มให้กับสินค้าและยังเป็นการกระจายรายได้ที่หลากหลายช่องทางอีกด้วย เพราะอย่างที่กล่าวไว้แล้วว่า ผ้าทอมือนั้นมีราคาที่ค่อนข้างสูง และไม่ค่อยได้รับความนิยมจากนักท่องเที่ยวหลักทั่วไป แต่เมื่อมีการนำมาแปรรูปเป็นผลิตภัณฑ์อื่น เช่น กระเป๋า ถ้วยยาม เป็นต้น จึงทำให้มีราคาที่สูงขึ้นในระดับหลักสิบ และไม่ก็ร้อยบาท จึงทำให้นักท่องเที่ยวสามารถที่จะหาซื้อเป็นของที่ระลึกได้

๓) ด้านการตลาด มีการเพิ่มช่องทางการจัดจำหน่ายให้หลากหลายมากยิ่งขึ้น โดยเฉพาะช่องทางโซเชียลมีเดีย ได้แก่ Face Page, Line เป็นต้น ซึ่งช่องทางดังกล่าวช่วยให้เกิดการประชาสัมพันธ์สินค้าได้เป็นอย่างดี เกิดการซื้อขายแบบออนไลน์มากยิ่งขึ้น โดยในการนี้ เทศบาลตำบลเวียงยอง ร่วมกับหอการค้าจังหวัดลำพูน ได้มีการจัดอบรมการใช้แอปพลิเคชันออนไลน์ให้กับผู้ค้าและผู้จัดจำหน่ายในชุมชนตำบลเวียงยอง ซึ่งมีกลุ่มเป้าหมายคือ พ่อค้าแม่ค้าในชุมชน ผู้สูงอายุ และกลุ่มแม่บ้าน โดยอบรมให้ความรู้เกี่ยวกับการซื้อขายออนไลน์ ที่ถึงแม้ว่าจะจะเป็นสิ่งที่ยากสำหรับผู้ประกอบการรายใหม่และรายเก่าก็ตาม แต่ก็เป็นการเพิ่มช่องทางทางการตลาดได้เป็นอย่างดี และไม่จำเป็นต้องลงทุนมากมาย

๔) ด้านการผลิต มีการพัฒนาความเป็นเอกลักษณ์ของสินค้าและผลิตภัณฑ์ให้มีความโดดเด่นและเป็นตัวตนของวิถีชาวยองให้มากที่สุด ซึ่งผ้าทอเวียงยองนั้นมีลวดลายที่สวยงามและสำคัญคือลายยกดอก แต่ถึงกระนั้นก็ถือว่าเป็นลายทั่วไปที่มีในจังหวัดลำพูน ดังนั้น การสร้างความเป็นเอกลักษณ์ของสินค้าและผลิตภัณฑ์ผ้าทอเวียงยองนั้น จึงเป็นในส่วนของกรออกแบบให้เกิดการใช้ประโยชน์ให้มากที่สุด และสามารถนำมาใช้ในชีวิตประจำวันได้ โดยที่มีราคาไม่สูงมากนัก มีความสวยงามโดดเด่น เน้นอัตลักษณ์ลวดลายแบบชาวยอง รวมถึงสร้างมาตรฐานการผลิตที่มีคุณภาพ และมีความคาดหวังในการได้รับการรับรองมาตรฐานการผลิตอุตสาหกรรมในอนาคตอีกด้วย

๕) ด้านการสนับสนุนจากภาครัฐ มีการมุ่งเน้นให้หน่วยงานภาครัฐที่เกี่ยวข้องเข้ามาบูรณาการการทำงานร่วมกัน ทั้งในส่วนของกรผลิต การจัดจำหน่าย และการประชาสัมพันธ์ โดยเฉพาะเทศบาลตำบลเวียงยอง ที่มีนโยบายในการจัดสรรพื้นที่สาธารณะให้เป็นพื้นที่ในการจัดจำหน่ายสินค้าชุมชน ซึ่งได้มีการดำเนินการส่วนหนึ่งแล้วในบริเวณตลาดริมฝั่งลำน้ำกวางที่เชื่อมโยงกับขั้วมุงทำสิ่งทอ รวมถึงมีการจัดงานเทศกาลผ้าทอและของดีตำบลเวียงยอง ขึ้นเป็นประจำทุกปี เพื่ออนุรักษ์และสืบสานภูมิปัญญาท้องถิ่นเกี่ยวกับผ้าทอและของดีตำบลเวียงยอง จังหวัดลำพูนให้เป็นที่รู้จัก ภายในงานได้มีการนำสินค้า OTOP และผลิตภัณฑ์ชุมชนของดีตำบลเวียงยอง มาจัดจำหน่ายให้แก่ผู้ที่สนใจ และผู้ที่มาร่วมงาน นอกจากนี้ยังมีการจัดนิทรรศการและจุดสาธิตศิลปหัตถกรรมตำบลเวียงยองจากภูมิปัญญาท้องถิ่นมาให้ชม การประกวดผ้าทอยกดอก ผ้าทอขึ้นชื่อของจังหวัดลำพูน

๔.๓.๔ การผลักดันนโยบาย และยุทธศาสตร์การเสริมสร้างเครือข่ายการพัฒนาศิลปะเชิงสร้างสรรค์บนถนนวัฒนธรรมเพื่อการท่องเที่ยวชุมชนจังหวัดลำพูน

การท่องเที่ยวเป็นอุตสาหกรรมที่มีบทบาทสำคัญต่อการพัฒนาเศรษฐกิจของประเทศ รัฐบาลได้ให้ความสำคัญในการเสริมสร้างขีดความสามารถในการแข่งขันเพื่อชิงชิงส่วนแบ่งตลาดท่องเที่ยวของโลก จึงได้กำหนดกลยุทธ์ทางการตลาดเพื่อดึงนักท่องเที่ยวทั่วโลกเข้ามาท่องเที่ยวในประเทศไทยเพิ่มมากขึ้น ภารกิจด้านการท่องเที่ยวจึงเป็นภารกิจที่ถูกผลักดันไปกับการพัฒนาประเทศในทุกมิติ โดยเฉพาะในปัจจุบันที่ได้มีการสร้างสรรค์ผลงานศิลปะเข้ามาเป็นส่วนหนึ่งของการท่องเที่ยวดังที่หลายประเทศได้เคยทำมาแล้ว อาทิ หอศิลป์ Musée d'Orsay ที่ตั้งอยู่ใกล้ๆ กับสถานีรถไฟ Gare d'Orsay ประเทศฝรั่งเศส, หอศิลป์ Metropolitan และ Solomon R. Guggenheim มหานครนิวยอร์ก ประเทศสหรัฐอเมริกา, Molecule Man งานประติมากรรม โดย Jonathan Borofsky บริเวณแม่น้ำ Spree กรุงเบอร์ลิน ประเทศเยอรมนี, หอศิลป์ SCAI The Bathhouse กรุงโตเกียว ประเทศญี่ปุ่น เป็นต้น

การพัฒนาการท่องเที่ยวยังคงเป็นหนึ่งในกรขับเคลื่อนการพัฒนาเศรษฐกิจและลดความเหลื่อมล้ำของคนในประเทศ โดยจากแผนยุทธศาสตร์ของประเทศที่มุ่งให้ประเทศไทยเป็นแหล่งท่องเที่ยวชั้นนำของภูมิภาคอาเซียน ไม่ว่าจะเป็นการท่องเที่ยวเชิงวัฒนธรรม การท่องเที่ยวเชิงธรรมชาติ หรือการท่องเที่ยวเพื่อสุขภาพ อันจะกระตุ้นให้เกิดการใช้จ่ายต่อหัวในการท่องเที่ยวเพิ่ม

สูงขึ้นอย่างต่อเนื่อง โดยมุ่งให้ชุมชน ท้องถิ่น ภาครัฐ ภาคเอกชน และทุกภาคส่วนมีส่วนร่วมในการเสริมสร้างความยั่งยืนในการท่องเที่ยว ซึ่งสำนักงานการท่องเที่ยวและกีฬาจังหวัด จะเป็นส่วนงานในการบริหารจัดการด้านการท่องเที่ยวโดยตรง และมีแผนยุทธศาสตร์ในการบริหารจัดการการท่องเที่ยวด้วย ซึ่งในการจัดทำแผนพัฒนาจังหวัดลำพูน พ.ศ.๒๕๖๖-๒๕๗๐ ฉบับทบทวน พ.ศ.๒๕๖๗^{๑๙} ยังคงให้ความสำคัญกับกระบวนการมีส่วนร่วมกับทุกภาคส่วน เน้นการบูรณาการการวางแผนในรูปแบบ One plan โดยการสังเคราะห์แผนของทุกภาคส่วนและทุกระดับ วิเคราะห์ศักยภาพความพร้อมทิศทางและแนวโน้มอนาคต วิเคราะห์และเชื่อมโยงความสอดคล้องของทุกระดับ ตั้งแต่ระดับชุมชน จะถึงระดับชาติ ดำเนินการจัดทำแผนฉบับทบทวนตามกรอบการดำเนินงานและแนวนโยบายของจังหวัด เริ่มตั้งแต่ทบทวนวิเคราะห์ศักยภาพความพร้อม บริบทของจังหวัดลำพูน วิเคราะห์ปัญหาและความต้องการของพื้นที่ในจังหวัดลำพูน ครอบคลุม ๘ อำเภอ ทักษะของการพัฒนา และวิเคราะห์และประเมินผลการดำเนินงานตามแผนที่ผ่านมา วิเคราะห์ข้อมูลสถิติในการพัฒนาในมิติต่าง ๆ ย้อนหลัง ๕-๑๐ ปี วิเคราะห์แผนการพัฒนาของจังหวัดลำพูนของทุกภาคส่วนและทุกระดับ และเปิดเวทีรับฟังความคิดเห็นจากทุกภาคส่วนเพื่อวิเคราะห์สภาพแวดล้อม จุดอ่อน จุดแข็ง โอกาส อุปสรรค จังหวัดลำพูน วิเคราะห์ประเมินสถานการณ์เชิงยุทธศาสตร์และทิศทางการพัฒนาจังหวัดลำพูน และจัดทำยุทธศาสตร์การพัฒนา ๕ ปี ฉบับทบทวน พ.ศ.๒๕๖๗ เป้าหมายและตัวชี้วัดการพัฒนาร่วมกัน รวมทั้งเปิดเวทีรับฟังความคิดเห็นวิพากษ์แผน เพื่อความสมบูรณ์ของแผน และเป็นแผนที่มาจากกระบวนการมีส่วนร่วมจากทุกภาคส่วนอย่างแท้จริง จากกระบวนการดังกล่าวนำไปสู่การกำหนดทิศทางในการพัฒนาร่วมกันในระยะ ๕ ปี (๒๕๖๖-๒๕๗๐) โดยกำหนด วิสัยทัศน์ “เมืองเศรษฐกิจสร้างสรรค์บนความพอเพียง” ให้ความสำคัญกับการพัฒนาเมืองแบบองค์รวม สร้างสรรค์และสมดุลในทุกมิติทั้งเศรษฐกิจ สังคม วัฒนธรรมและให้ความสำคัญกับการพัฒนาชุมชนวิถีพอเพียงและยั่งยืน โดยมีพันธกิจร่วมกันใน ๔ ประเด็นคือ

๑. LAMPHUN SMART CITY : มุ่งสืบสานต่อยอดการพัฒนาอัตลักษณ์วิถีถิ่นฐาน วัฒนธรรม ภูมิปัญญาสร้างสรรค์ เสริมสร้างศักยภาพเชื่อมโยงระบบและกลไกการพัฒนาเศรษฐกิจฐานรากสู่อัตลักษณ์การท่องเที่ยว

๒. LAMPHUN CREATIVE LANNA : มุ่งยกระดับโครงสร้างระบบอุตสาหกรรมเชื่อมโยงหัตถอุตสาหกรรม เกษตรกรรมส่งเสริมการผลิต การบริโภค สร้างความเข้มแข็งพัฒนาเศรษฐกิจฐานรากสู่การเป็นระเบียบเศรษฐกิจพิเศษภาคเหนือ

๓. LAMPHUN FOOD VALLEY : มุ่งต่อยอด และพัฒนาเกษตรอัตลักษณ์พื้นถิ่น ส่งเสริมระบบเกษตรอัจฉริยะให้เกิดเกษตรกรรมยั่งยืน สร้างมูลค่าสูงตลอดห่วงโซ่คุณค่า

๔. LAMPHUN GREEN CLEAN AND CARE CITY : มุ่งเสริมสร้างพลังทางเศรษฐกิจ สังคม ชุมชนให้ทุกภาคส่วนร่วมกันสร้างเมืองแห่งความร่วมมือ ความสงบสุข สะอาด และความมั่นคงปลอดภัย ยกระดับคุณภาพชีวิตให้เศรษฐกิจครัวเรือนมีความมั่นคงบนวิถีพอเพียงอย่างยั่งยืน

โดยมีประเด็นการพัฒนาด้านการท่องเที่ยวคือ เมืองแห่งวัฒนธรรมอัตลักษณ์วิถีและท่องเที่ยวเชิงสร้างสรรค์ มีวัตถุประสงค์เพื่อพัฒนาเมืองเก่าเมืองแห่งวัฒนธรรมให้เป็นเมืองท่องเที่ยว

^{๑๙} สำนักงานจังหวัดลำพูน, แผนพัฒนาจังหวัดลำพูน พ.ศ.๒๕๖๖-๒๕๗๐ ฉบับทบทวน พ.ศ.๒๕๖๗, (ลำพูน : สำนักงานจังหวัดลำพูน, ๒๕๖๖).

เชิงวัฒนธรรมอัตลักษณ์ วิถี เชื่อมโยงการท่องเที่ยวรูปแบบใหม่บนฐานดิจิทัลให้เป็นเมืองเก่าที่ Smart และเมืองแห่งการท่องเที่ยวเชิง วัฒนธรรมอัตลักษณ์วิถี ซึ่งมีแนวทางการพัฒนาดังนี้

๑. เมืองแห่งการท่องเที่ยวเชิงสร้างสรรค์และวัฒนธรรมอัตลักษณ์วิถี สร้างคุณค่า และมูลค่าเพิ่ม ให้กับสินค้าและบริการบนฐานภูมิปัญญาท้องถิ่นที่มีเอกลักษณ์เฉพาะถิ่น ได้แก่ แหล่ง เรียนรู้เชิงประวัติศาสตร์ เมืองวัฒนธรรม วิถีชีวิตชุมชนลุ่มน้ำ สินค้าชุมชน อาหารพื้นถิ่นและกลุ่มชาติพันธุ์ เพื่อนำมาสร้างสรรค์คุณค่าและมูลค่าผ่านองค์ความรู้ นวัตกรรม เทคโนโลยี และออกแบบ พัฒนากิจกรรมและบริการรูปแบบใหม่ ๆ ให้กับนักท่องเที่ยวที่เป็นรูปแบบการท่องเที่ยว เชิงสร้างสรรค์ อาทิ การท่องเที่ยวเชิงวัฒนธรรม การท่องเที่ยวเชิงประวัติศาสตร์ การท่องเที่ยววิถี อัตลักษณ์ การท่องเที่ยวโดยชุมชน การท่องเที่ยวเชิงนิเวศ การท่องเที่ยวเชิงสุขภาพ ท่องเที่ยวเชิงกีฬา และนันทนาการ ซึ่งเป็นการท่องเที่ยวที่เปิดโอกาสให้นักท่องเที่ยวได้แลกเปลี่ยนเรียนรู้ข้ามวัฒนธรรม

๒. การพัฒนาระบบนิเวศการท่องเที่ยวและเมืองเก่าที่ Smart พัฒนาปัจจัยแวดล้อมให้เอื้อ ต่อการยกระดับขีดความสามารถในการแข่งขันด้านการท่องเที่ยวและการจัดการท่องเที่ยวอย่างยั่งยืน เพื่อสร้าง มูลค่าเพิ่มให้กับนักท่องเที่ยววิถีใหม่บนฐานดิจิทัล อาทิ ยกระดับมาตรฐานความปลอดภัย ของนักท่องเที่ยว และป้องกันผลกระทบที่อาจเกิดจากกิจกรรมการท่องเที่ยวทุกมิติ พัฒนาและฟื้นฟู แหล่งท่องเที่ยวทางธรรมชาติ การพัฒนาโครงสร้างพื้นฐานเพื่อสนับสนุนการท่องเที่ยว สนับสนุนการ ใช้เทคโนโลยีและนวัตกรรมในการพัฒนาและบริหารจัดการสภาพแวดล้อมของเมือง การจัดการ การท่องเที่ยว การพัฒนาธุรกิจการท่องเที่ยว และการพัฒนาฐานข้อมูลกลางด้านการท่องเที่ยว เพื่อการ วางแผนการกำหนดนโยบาย และการอำนวยความสะดวกให้แก่นักท่องเที่ยว

๓. พัฒนาปัจจัยแวดล้อมให้เอื้อต่อการส่งเสริมความคิดสร้างสรรค์เพื่อนำมาพัฒนาต่อยอด สินค้า และบริการด้านท่องเที่ยวเชิงสร้างสรรค์และวัฒนธรรมอัตลักษณ์วิถี การส่งเสริมการวิจัย พัฒนา และการ ออกแบบ การสร้างนวัตกรรม การส่งเสริมการลงทุน การสร้างเครือข่ายวิสาหกิจ การ ท่องเที่ยว การสื่อสารและ การคมนาคม การพัฒนาระบบฐานข้อมูล การส่งเสริมการตลาด และการ สร้างเรื่องราวเพื่อบอกเล่า นักท่องเที่ยว พัฒนาชุมชน ผู้ประกอบการ และบุคลากรด้านการท่องเที่ยว ทุกภาคส่วนให้มีความพร้อมในการ รองรับบริการขยายตัวของอุตสาหกรรมการท่องเที่ยว รวมทั้งส่งเสริม การมีส่วนร่วมของชุมชนและประชาชนใน การพัฒนาการท่องเที่ยวในพื้นที่

๔. เสริมสร้างศักยภาพผู้ประกอบการและบุคลากรในอุตสาหกรรมการท่องเที่ยว เพื่อให้มี ทักษะ และองค์ความรู้ในธุรกิจตลอดห่วงโซ่อุปทานของการท่องเที่ยว ทั้งด้านการออกแบบ การวิจัย และพัฒนาการสร้างนวัตกรรมเทคโนโลยี การบริหารจัดการธุรกิจและการตลาด เพื่อสร้างความ แตกต่างและความโดดเด่นของสินค้าและบริการ ให้สอดคล้องกับความต้องการของตลาดท่องเที่ยว

๕. ส่งเสริมการตลาดการท่องเที่ยวเชิงสร้างสรรค์และวัฒนธรรมอัตลักษณ์วิถี ให้เป็นที่ เข้าใจทั้งในระดับท้องถิ่น ระดับประเทศและนานาชาติ ผ่านสื่อสร้างสรรค์และนวัตกรรมทางสื่อต่าง ๆ รวมทั้งการส่งเสริมการสื่อสารเรื่องราวอันเป็นเอกลักษณ์ของเมืองผ่านการพัฒนาแบรนด์และการ สื่อสารเรื่องราวอย่างสร้างสรรค์ผ่านช่องทางการตลาดที่เป็นที่นิยมในกลุ่มเป้าหมาย ส่งเสริมการตลาด และสนับสนุนการเป็นเจ้าภาพจัดงานในระดับนานาชาติ รวมทั้งประชาสัมพันธ์เมือง/พื้นที่ท่องเที่ยว เชิงธุรกิจ และส่งเสริมกิจกรรมที่มีศักยภาพในการเดินทางท่องเที่ยว เพื่อจูงใจให้เกิดการเดินทาง ท่องเที่ยวเชิงธุรกิจ

จากแผนพัฒนาด้านการท่องเที่ยวของจังหวัดลำพูนดังกล่าวนั้น แสดงให้เห็นถึงการส่งเสริมการท่องเที่ยวรูปแบบใหม่ คือ การท่องเที่ยวเชิงสร้างสรรค์ ซึ่งการพัฒนาศิลปะเชิงสร้างสรรค์บนถนนวัฒนธรรม เป็นส่วนหนึ่งของการสนับสนุนยุทธศาสตร์ด้านนี้เป็นอย่างมาก เนื่องด้วยศิลปะเชิงสร้างสรรค์ถือได้ว่าเป็นของใหม่สำหรับจังหวัดลำพูน ซึ่งยังไม่มีแหล่งท่องเที่ยวใดที่มีรูปแบบนี้ และในส่วนของสำนักงานการท่องเที่ยวและกีฬาจังหวัดลำพูน ซึ่งเป็นส่วนงานสำคัญในการดำเนินการด้านการท่องเที่ยว ได้จัดทำแผนยุทธศาสตร์การท่องเที่ยวจังหวัดโดยมีเป้าหมายเพื่อใช้เป็นกรอบการพัฒนาการท่องเที่ยวของจังหวัด ซึ่งได้ให้ความสำคัญกับการพัฒนาแหล่งท่องเที่ยว และกิจกรรมภายในแหล่งท่องเที่ยวให้มีความหลากหลาย มีมาตรฐาน และเป็นที่ยอมรับในระดับสากลบนพื้นฐานความเป็นอัตลักษณ์ด้านวัฒนธรรมล้านนา วิถีชุมชน การพัฒนาพื้นที่ศิลปะเชิงสร้างสรรค์บนถนนวัฒนธรรมในชุมชนจังหวัดลำพูน มีเป้าหมายสำคัญคือการบริหารจัดการการท่องเที่ยวเชิงสร้างสรรค์ และการท่องเที่ยววิถีใหม่ ภายใต้อัตลักษณ์ชุมชนวิถีของบ้านเวียงยอง ในลักษณะของการทำงานแบบเครือข่ายการท่องเที่ยวที่มีการเชื่อมโยงพื้นที่ของวัดพระธาตุหริภุญชัย กาดข้าว่มุงทำสิงห์ เป็นการยกระดับการท่องเที่ยวของแต่ละพื้นที่อีกด้วย โดยการยกระดับการท่องเที่ยวของจังหวัดลำพูน ได้มีการนำเอา Lamphun Street Arts (ภาพวาด ๓D) มาเป็นเครื่องมือสำคัญในการนำเสนออัตลักษณ์เชิงพื้นที่ของชุมชนบ้านเวียงยอง ทั้งนี้ จิตรกรรมภาพวาด ๓D นับได้ว่าเป็นสิ่งที่แปลกใหม่สำหรับชาวลำพูนและเป็นสิ่งที่ไม่เคยมาก่อน และได้รับการร่วมคิด ร่วมสร้าง และร่วมพัฒนาโดยศิลปินจิตอาสา วัดต้นแก้ว และชุมชนบ้านเวียงยองอย่างแท้จริง ผ่านกระบวนการมีส่วนร่วมของทุกภาคส่วนที่ได้ระดมความคิดเห็นในการที่จะนำเสนออัตลักษณ์ของชาวองผ่านภาคจิตรกรรมฝาผนัง และได้ใช้พื้นที่ส่วนหนึ่งของวัดต้นแก้วและชุมชนบ้านเวียงยอง เป็นพื้นที่ในการรังสรรค์ผลงานศิลปะเชิงสร้างสรรค์ Lamphun Street Arts ดังกล่าว

การผลักดันนโยบาย และยุทธศาสตร์การเสริมสร้างเครือข่ายการพัฒนาศิลปะเชิงสร้างสรรค์บนถนนวัฒนธรรมเพื่อการท่องเที่ยวชุมชนจังหวัดลำพูน เป็นกระบวนการสำคัญที่จะช่วยส่งเสริมการทำงานแบบมีส่วนร่วมของเครือข่ายต่างๆ โดยเฉพาะในส่วนของฝ่ายภาครัฐที่มีบทบาทสำคัญในการสนับสนุนทั้งด้านงบประมาณและการดำเนินการเชิงพื้นที่ หน่วยงานสำคัญที่มีบทบาทด้านนโยบายและแผนยุทธศาสตร์คือ เทศบาลตำบลเวียงยอง สำนักงานการท่องเที่ยวและกีฬาจังหวัดลำพูน องค์การบริหารส่วนจังหวัดลำพูน สำนักงานประชาสัมพันธ์จังหวัดลำพูน และภาคีเครือข่ายภาคเอกชน ที่มีแผนยุทธศาสตร์การพัฒนาเครือข่ายด้านศิลปะและการท่องเที่ยว โดยเฉพาะวัดพระธาตุหริภุญชัย ซึ่งเป็นสถานที่ท่องเที่ยวสำคัญของจังหวัดลำพูน มีนักท่องเที่ยวเดินทางมาปีละไม่ต่ำกว่า ๑ ล้านคน โดยมุ่งเน้นไปที่การส่งเสริมและการพัฒนาเครือข่ายด้านการท่องเที่ยวแบบบูรณาการ คือการเชื่อมโยงเครือข่ายเส้นทางท่องเที่ยวเพื่อนำเสนอการท่องเที่ยวชุมชนและการนำเสนออัตลักษณ์เชิงพื้นที่ ในที่นี้คือการเชื่อมโยงเส้นทางท่องเที่ยวระหว่างวัดพระธาตุหริภุญชัย กาดข้าว่มุงทำสิงห์ ถนนวัฒนธรรมตำบลเวียงยอง วัดต้นแก้ว พิพิธภัณฑ์ผ้าโบราณเฮือนของวัดต้นแก้ว และแหล่งท่องเที่ยวแห่งใหม่คือ Lamphun Street Arts โดยเทศบาลตำบลเวียงยองและชุมชนบ้านเวียงยอง ได้มุ่งเน้นในการให้การสนับสนุนด้านงบประมาณในการพัฒนาเชิงพื้นที่ การสนับสนุนการจัดกิจกรรมต่างๆ ของวัดที่มีความเกี่ยวข้องเนื่องกับการสร้างสรรค์ศิลปะ โดยการประสานระหว่างประเพณีวิถีวัฒนธรรมและศิลปะเข้าด้วยกัน นอกจากนี้ เครือข่ายการท่องเที่ยวในส่วนของหน่วยงานราชการ

ยังได้กำหนดทิศทางยุทธศาสตร์การพัฒนาด้านการท่องเที่ยว โดยอาศัยต้นทุนทางวัฒนธรรมเป็นส่วนสำคัญในการขับเคลื่อนยุทธศาสตร์ด้านการท่องเที่ยว ซึ่งต้นทุนทางวัฒนธรรมของจังหวัดลำพูนนั้นมียุ่่มากมาย โดยเฉพาะการนำเสนอต้นทุนทางวัฒนธรรมที่จับต้องไม่ได้ให้กลายเป็นสิ่งที่จับต้องได้ ยกตัวอย่าง เช่น องค์การบริหารส่วนจังหวัดลำพูน ได้มีนโยบายในการทำให้เมืองลำพูนกลายเป็นเมืองวัฒนธรรมเชิงสร้างสรรค์ เพราะลำพูนมีของดีเยอะมาก มีครุบา มีศิลปินแห่งชาติ มีวัฒนธรรมประเพณี ซึ่งเราควรนำเสนอให้เมืองลำพูนเป็นเมืองวัฒนธรรมเชิงสร้างสรรค์ โดยการผสมเอาศิลปะสมัยใหม่เข้ากับประเพณีวัฒนธรรม ซึ่งเป็นส่วนหนึ่งของการนำไปสู่การกำหนดนโยบายและแผนยุทธศาสตร์การท่องเที่ยวเชิงสร้างสรรค์ในอนาคตได้ และโดยเฉพาะการพัฒนาในเรื่องของเครือข่ายนั้นก็จะต้องเกิดจากความร่วมมือของทุกภาคส่วนอย่างแท้จริง

จากการวิเคราะห์ข้อมูลเชิงพื้นที่ได้ข้อค้นพบที่สำคัญคือ เครือข่ายการพัฒนาศิลปะเชิงสร้างสรรค์บนถนนวัฒนธรรมเพื่อการท่องเที่ยวชุมชนจังหวัดลำพูน ได้มีการนำเสนอโยบายการพัฒนาโดยการเชื่อมโยงบทบาทของแต่ละเครือข่ายเข้าไว้ด้วยกัน พร้อมทั้งได้นำเสนอแนวทางการผลักดันนโยบาย และยุทธศาสตร์ดังนี้

๑) การส่งเสริมการมีส่วนร่วม วัดและชุมชนจะต้องมีส่วนร่วมในการนำเสนอแนวคิดการมีส่วนร่วมของวัด ชุมชน สถานศึกษา องค์กรปกครองส่วนท้องถิ่น และส่วนราชการ ซึ่งจะต้องเข้ามามีส่วนร่วมในการทำงานลักษณะเครือข่าย โดยแต่ละเครือข่ายจะมีบทบาทหน้าที่แตกต่างกันไปและที่สำคัญจะต้องเกิดการเชื่อมโยงของบทบาทต่างๆ ด้วย เช่น การให้ข้อมูลพื้นฐานชุมชน การนำเสนอแนวคิดประเพณีวิถีวัฒนธรรมเพื่อเชื่อมโยงสู่การสร้างศิลปะเชิงสร้างสรรค์ เป็นต้น และที่สำคัญเครือข่ายจะต้องสร้างการมีส่วนร่วมในการเป็นเจ้าของผลงานศิลปะเชิงสร้างสรรค์ด้วย เพื่อให้เกิดความตระหนักในความสำคัญของผลงานดังกล่าว

๒) การประชาสัมพันธ์พื้นที่ศิลปะเชิงสร้างสรรค์บนถนนวัฒนธรรมในชุมชนจังหวัดลำพูน เนื่องจากพื้นที่ศิลปะเชิงสร้างสรรค์บนถนนวัฒนธรรมในชุมชนจังหวัดลำพูน หรือ Lamphun Street Arts ที่ได้รับการพัฒนาขึ้นมาใหม่นั้น มีศิลปะเชิงสร้างสรรค์ที่สามารถพัฒนาให้เป็นพื้นที่เมืองศิลปะร่วมกับเครือข่ายพื้นที่ส่งเสริมการเรียนรู้ การอนุรักษ์ และการสร้างสรรค์ศิลปะของวัดและชุมชนที่มีอยู่เดิมก่อนแล้ว เช่น วัดและสถานที่สำคัญต่างๆ ในตัวเมืองลำพูน ได้แก่ วัดพระธาตุหริภุญชัย วัดมหาวัน วัดจามเทวี วัดสันป่ายางหลวง ตำบลในเมือง และวัดพระยืน ตำบลเวียงยอง โบราณสถาน กู่ช้างกู่มี้า อนุสาวรีย์เจ้าแม่จามเทวี เป็นต้น แต่จะต้องมีการดำเนินการในเรื่องของการประชาสัมพันธ์เพิ่มเติมว่าพื้นที่เมืองศิลปะเชิงสร้างสรรค์ หรือ Lamphun Street Arts แห่งใหม่นั้นอยู่สถานที่ไหนด้วย ซึ่งการประชาสัมพันธ์นี้จะมุ่งเน้นการประสานงานกับสำนักงานการท่องเที่ยวและกีฬาจังหวัดลำพูน สำนักงานประชาสัมพันธ์จังหวัดลำพูน ในการให้ข้อมูลเชิงพื้นที่ของเมืองศิลปะเชิงสร้างสรรค์ หรือ Lamphun Street Arts การเชื่อมโยงเส้นทางท่องเที่ยวจากพื้นที่การท่องเที่ยวเดิมที่เป็นที่รู้จัก หรือมีชื่อเสียงอยู่แล้วสู่พื้นที่เมืองศิลปะเชิงสร้างสรรค์ หรือ Lamphun Street Arts แห่งใหม่ ซึ่งจะเป็นการประชาสัมพันธ์แบบบูรณาการด้านการท่องเที่ยวที่มีทั้งการท่องเที่ยวเชิงวัฒนธรรม ประเพณี วิถีชีวิต ธรรมชาติ ศิลปะเชิงสร้างสรรค์ และการท่องเที่ยวชุมชนไว้ด้วยกัน ซึ่งการท่องเที่ยวชุมชนจะเป็นการกระตุ้นในเรื่องของเศรษฐกิจชุมชนด้วย เพราะจะมีการนำเสนอผลิตภัณฑ์ชุมชน สินค้าวิสาหกิจชุมชน อันเป็นผลสืบเนื่องมาจากการท่องเที่ยวในชุมชนนั้นๆ

๓) การเสริมสร้างเครือข่ายเมืองศิลปะเชิงสร้างสรรค์ เป็นการเสริมศักยภาพของเครือข่ายต่างๆ ในการดำเนินการเกี่ยวกับการพัฒนาพื้นที่ศิลปะเชิงสร้างสรรค์บนถนนวัฒนธรรมในชุมชนจังหวัดลำพูน ซึ่งเครือข่ายต่างๆ เหล่านี้จะเป็นกลไกสำคัญที่นำไปสู่การสร้างสรรคและพัฒนาพื้นที่เมืองศิลปะเชิงสร้างสรรค์ที่สามารถนำไปสู่การท่องเที่ยวได้ การเสริมสร้างเครือข่ายต่างๆ นั้นจะมีการเชื่อมโยงบทบาทสำคัญของแต่ละเครือข่ายว่ามีบทบาทใดบ้าง เช่น วัดพระธาตุหริภุญชัย วัดต้นแก้ว หรือวัดสำคัญในตัวเมืองลำพูน จะมีบทบาทในส่วนของความเป็นแหล่งรวบรวมพุทธศิลปกรรม สถาปัตยกรรม หรือจิตรกรรม สถาบันการศึกษา จะมีบทบาทในส่วนของความเป็นที่ปรึกษาการลงพื้นที่สร้างงานศิลปะเชิงสร้างสรรค์ หรือบทบาทในการส่งเสริมการเรียนรู้ของกลุ่มเครือข่ายเยาวชน องค์กรปกครองส่วนท้องถิ่นและส่วนราชการที่เกี่ยวข้อง ก็จะมีบทบาทในการเป็นเครือข่ายด้านการประชาสัมพันธ์ เป็นต้น

ดังนั้นแล้ว การผลักดันนโยบาย และยุทธศาสตร์การเสริมสร้างเครือข่ายการพัฒนาศิลปะเชิงสร้างสรรค์บนถนนวัฒนธรรมเพื่อการท่องเที่ยวชุมชนจังหวัดลำพูน จะต้องดำเนินการในลักษณะของเครือข่าย โดยมุ่งเน้นการมีส่วนร่วมของเครือข่ายในการกำหนดบทบาทหน้าที่ของตนเอง การระดมความคิดเห็นเชิงเครือข่ายของกลุ่มศิลปินและหน่วยงานที่เกี่ยวข้องของจังหวัดลำพูน เพื่อนำเสนอแนวคิด วิธีการ และการพัฒนาพื้นที่ศิลปะเชิงสร้างสรรค์บนถนนวัฒนธรรมในชุมชนจังหวัดลำพูน นำไปสู่การจัดทำแผนยุทธศาสตร์ด้านการท่องเที่ยวพัฒนาพื้นที่ศิลปะเชิงสร้างสรรค์บนถนนวัฒนธรรมในชุมชนจังหวัดลำพูนเชิงบูรณาการร่วมกันของทุกภาคส่วน ซึ่งจะต้องมีการเพิ่มคุณค่าของศิลปะเชิงสร้างสรรค์ด้วยการนำเสนออัตลักษณ์และภูมิปัญญาท้องถิ่นชาวยอง อันเป็นกลุ่มชนหลักของจังหวัดลำพูน การประชาสัมพันธ์เชิงรุกผ่านสื่อประเภทต่างๆ โดยเน้นสื่อออนไลน์เป็นสำคัญ ซึ่งเครือข่ายต่างๆ จะต้องมีส่วนร่วมในด้านการประชาสัมพันธ์นี้สำคัญ เพื่อให้เกิดการประสานที่เชื่อมโยงเป็นเส้นทางการท่องเที่ยวเชื่อมโยงไปยังพื้นที่อื่น รวมไปถึงการพัฒนาเชิงพื้นที่และการเป็นเจ้าของร่วม ซึ่งการสร้างความเป็นเจ้าของร่วมของเครือข่ายการพัฒนาศิลปะเชิงสร้างสรรค์บนถนนวัฒนธรรมเพื่อการท่องเที่ยวชุมชนจังหวัดลำพูน การนำเสนอเส้นทางท่องเที่ยวและการส่งเสริมกระบวนการมีส่วนร่วมของทุกภาคส่วนที่เกี่ยวข้องในการบริหารจัดการการท่องเที่ยวของพื้นที่ศิลปะเชิงสร้างสรรค์บนถนนวัฒนธรรมในชุมชนจังหวัดลำพูน และประการสำคัญ การผลักดันนโยบาย และยุทธศาสตร์ที่มีประสิทธิภาพนั้นจะสามารถทำให้เกิดการใช้ประโยชน์ร่วมกันของเครือข่ายทั้งหมด

๔.๔ สรุปองค์ความรู้ที่ได้รับจากการวิจัย

การศึกษาวิจัยเรื่อง “Lamphun Street Arts : การพัฒนาศิลปะเชิงสร้างสรรค์บนถนนวัฒนธรรมเพื่อการท่องเที่ยวชุมชนจังหวัดลำพูน” มีวัตถุประสงค์ในการวิจัยคือ ๑) เพื่อศึกษารูปแบบการอนุรักษ์ศิลปะของวัดและชุมชนในจังหวัดลำพูน ๒) เพื่อพัฒนาพื้นที่ศิลปะเชิงสร้างสรรค์บนถนนวัฒนธรรมในชุมชนจังหวัดลำพูน และ ๓) เพื่อเสริมสร้างเครือข่ายการพัฒนาศิลปะเชิงสร้างสรรค์บนถนนวัฒนธรรมเพื่อการท่องเที่ยวชุมชนจังหวัดลำพูน ได้องค์ความรู้ ดังนี้

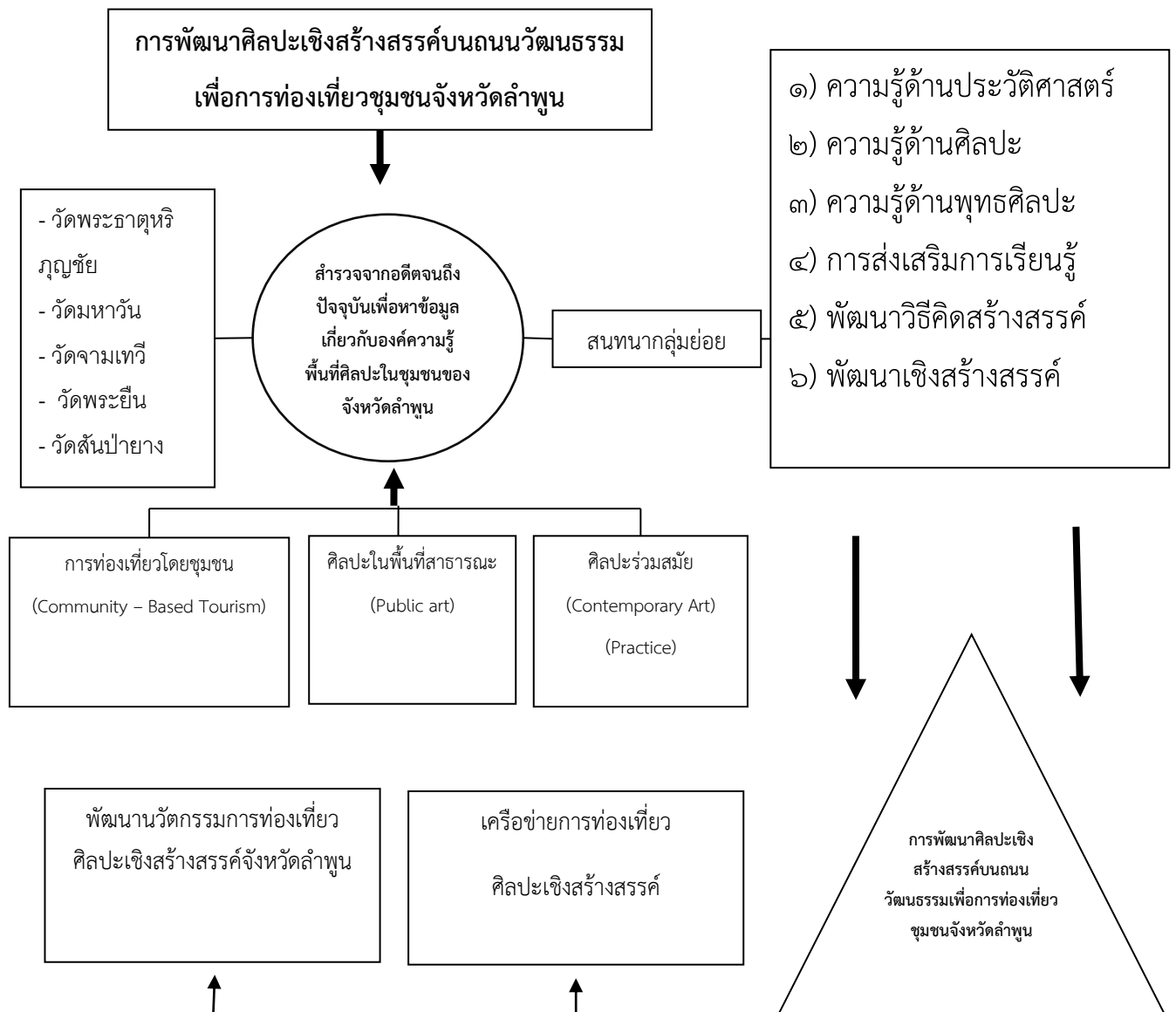

๑) รูปแบบการอนุรักษ์ศิลปะของวัดและชุมชนในจังหวัดลำพูน ได้มีการศึกษาค้นคว้าและการสัมภาษณ์นักปราชญ์ในชุมชน ได้แก่ พระธาตุหริภุญชัย ตำบลในเมือง อำเภอเมือง จังหวัดลำพูน, วัดมหาวัน ตำบลในเมือง อำเภอเมือง จังหวัดลำพูน, จามเทวี ตำบลในเมือง อำเภอเมือง จังหวัดลำพูน, วัดพระยืน ตำบลในเมือง อำเภอเมือง จังหวัดลำพูน และ วัดสันป่ายางหลวง ตำบลในเมือง อำเภอเมือง จังหวัดลำพูน ซึ่งเป็นวัดที่เก่าแก่ของลำพูน และมีการพัฒนาวัดให้เป็นแหล่งท่องเที่ยวเชิงวัฒนธรรม ด้วยการนำศิลปะเชิงสร้างสรรค์มาประยุกต์ใช้ ภายใต้กลไกในการนำองค์ความรู้และแนวทางการพัฒนา ทั้ง ๖ กระบวนการ ดังนี้ ๑) ความรู้ด้านประวัติศาสตร์ ๒) ความรู้ด้านศิลปะ ๓) ความรู้ด้านพุทธศิลปะ ๔) การส่งเสริมการเรียนรู้ ๕) พัฒนาวิธีคิดสร้างสรรค์ ๖) พัฒนาเชิงสร้างสรรค์ ก่อเกิดรูปแบบการอนุรักษ์ศิลปะของวัดและชุมชนในจังหวัดลำพูน



๒) พัฒนาพื้นที่ศิลปะเชิงสร้างสรรค์บนถนนวัฒนธรรมในชุมชนจังหวัดลำพูน เกิดกระบวนการในการพัฒนาพื้นที่ศิลปะเชิงสร้างสรรค์บนถนนวัฒนธรรมเวียงยอง ในระยะทาง ๓๐๐ เมตร ระหว่างข้ามวงหน้าวัดพระธาตุทริภุญชัยรวมมหาวิทยาลัย ถึง วัดต้นแก้ว และวัด หัวขัว ซึ่งดำเนินการ ดังนี้ ๑) การสร้างความตระหนักถึงคุณค่าของศิลปะเพื่อเชื่อมโยงวิถีวัฒนธรรมเวียงยอง ๒) การประชุมคนชุมชนเวียงยองเพื่อร่วมวางแผนและดำเนินการพัฒนาพื้นที่ศิลปะเชิงสร้างสรรค์ ๓) การพัฒนาพื้นที่ Lamphun Street Arts : การพัฒนาศิลปะเชิงสร้างสรรค์บนถนนวัฒนธรรมเพื่อการท่องเที่ยวชุมชนเวียงยอง ๔) การพัฒนาสินค้าชุมชนเพื่อสร้างรายได้แก่ชุมชนเวียงยอง และ ๕) การเปิดพื้นที่การเรียนรู้และการท่องเที่ยวชุมชน

๓) เสริมสร้างเครือข่ายการพัฒนาศิลปะเชิงสร้างสรรค์บนถนนวัฒนธรรมเพื่อการท่องเที่ยวชุมชนจังหวัดลำพูน เป็นการระดมกลุ่มและเครือข่ายต่างๆ ในการพัฒนาพื้นที่ ได้แก่ สภาวัฒนธรรมจังหวัดลำพูน องค์การบริหารส่วนจังหวัดลำพูน กลุ่มสื่อประชาสัมพันธ์จังหวัดลำพูน กลุ่มการท่องเที่ยว ๙ วัด เขตในเมืองและกลุ่มศิลปินจังหวัดลำพูน ด้วยการ ๑) พัฒนาบทบาทของเครือข่ายและการมีส่วนร่วมเครือข่ายการพัฒนาศิลปะเชิงสร้างสรรค์บนถนนวัฒนธรรมเพื่อการท่องเที่ยวชุมชนจังหวัดลำพูน ๒) การพัฒนาระบบฐานข้อมูลอิเล็กทรอนิกส์เพื่อส่งเสริมการเรียนรู้และพัฒนาเครือข่ายการพัฒนาศิลปะเชิงสร้างสรรค์บนถนนวัฒนธรรมเพื่อการท่องเที่ยวชุมชนจังหวัดลำพูน ๓) การพัฒนาระบบการให้บริการและการพัฒนาสินค้าชุมชนเครือข่ายการพัฒนาศิลปะเชิงสร้างสรรค์บนถนนวัฒนธรรมเพื่อการท่องเที่ยวชุมชนจังหวัดลำพูน ๔) การผลักดันนโยบายและยุทธศาสตร์การเสริมสร้างเครือข่ายการพัฒนาศิลปะเชิงสร้างสรรค์บนถนนวัฒนธรรมเพื่อการท่องเที่ยวชุมชนจังหวัดลำพูน

บทที่ ๕

สรุป อภิปรายผลและข้อเสนอแนะ

การศึกษาวิจัยเรื่อง “Lamphun Street Arts : การพัฒนาศิลปะเชิงสร้างสรรค์บนถนนวัฒนธรรมเพื่อการท่องเที่ยวชุมชนจังหวัดลำพูน” มีวัตถุประสงค์ในการวิจัยคือ ๑) เพื่อศึกษารูปแบบการอนุรักษ์ศิลปะของวัดและชุมชนในจังหวัดลำพูน ๒) เพื่อพัฒนาพื้นที่ศิลปะเชิงสร้างสรรค์บนถนนวัฒนธรรมในชุมชนจังหวัดลำพูน และ ๓) เพื่อเสริมสร้างเครือข่ายการพัฒนาศิลปะเชิงสร้างสรรค์บนถนนวัฒนธรรมเพื่อการท่องเที่ยวชุมชนจังหวัดลำพูน ผู้วิจัยได้ดำเนินการวิจัยโดยใช้ระเบียบวิธีการวิจัยเชิงคุณภาพ (Qualitative research) และใช้ระเบียบวิธีการวิจัยเชิงปฏิบัติการ (Action Research) โดยใช้เครื่องมือแบบสัมภาษณ์ (Interview) และ การสนทนากลุ่ม (Focus Group) นำเสนอผลการศึกษาดังกล่าวด้วยวิธีการสนทนากลุ่มย่อย เพื่อให้เห็นถึงสภาพการณ์ของพื้นที่วิจัย กลุ่มเครือข่าย และพื้นที่วัฒนธรรมเพื่อการท่องเที่ยวชุมชนจังหวัดลำพูน

๕.๑ สรุปผลการวิจัย

๕.๑.๑ รูปแบบการอนุรักษ์ศิลปะของวัดและชุมชนในจังหวัดลำพูน

จากการวิจัย สามารถสรุปได้ดังนี้

๑) วัดพระธาตุหริภุญชัย ตำบลในเมือง อำเภอเมือง จังหวัดลำพูน

การอนุรักษ์ศิลปะของวัดและชุมชนวัดพระธาตุหริภุญชัย ได้ให้ความสำคัญกับคุณค่าในศิลปกรรมต่างๆ เป็นอย่างมาก สรุปได้ดังนี้

๑.๑ ความรู้ด้านประวัติศาสตร์

“หริภุญชัย ” เป็นชื่อของแคว้น หรืออาณาจักรโบราณในภาคเหนือตอนบนของประเทศไทย มีศูนย์กลางอยู่ที่เมืองลำพูน เป็นแคว้นที่มีอารยธรรม มีวัฒนธรรมเฉพาะเป็นเอกลักษณ์ และมีวิวัฒนาการงานศิลปกรรมที่ได้รับอิทธิพลจากศิลปะอื่นๆ จนเกิดการผสมผสานเข้าด้วยกัน และคลี่คลายเป็นศิลปะที่มีลักษณะเฉพาะเป็นของตัวเอง จนกลายเป็นศิลปะหริภุญชัย อย่างแท้จริง ดังจะปรากฏในงานศิลปกรรมประเภทประติมากรรม งานประติมากรรมสมัยหริภุญชัย ที่น่าสนใจ

วัดพระธาตุหริภุญชัย วนมหาวิหาร ตั้งอยู่ใจกลางเมืองลำพูนมีถนนล้อมรอบสี่ด้าน สร้างขึ้นเมื่อ พ.ศ. ๑๖๕๑ มีสิ่งที่น่าสนใจคือ ชุมประตู่ซึ่งก่อนที่จะเข้าไปในบริเวณวัด ต้องผ่านซุ้ม

ประตูก่ออิฐถือปูนประดับลวดลายวิจิตรพิสดาร เป็นฝีมือโบราณสมัยศรีวิชัย ประกอบด้วยซุ้มยอดเป็นชั้น ๆ เบื้องหน้าซุ้มประตูมีสิงห์ใหญ่คู่หนึ่งยืนเป็นสง่าบนแท่นสูงประมาณ ๑ เมตร สิงห์คู่นี้ปั้นขึ้นในสมัยพระเจ้าอาทิตย์ราช เมื่อทรงถวายวังให้เป็นสังฆารามวิหารหลวง เมื่อผ่านซุ้มประตูเข้าไปแล้วจะเห็นวิหารหลังใหญ่ เรียกว่า วิหารหลวง เป็นวิหารหลังใหญ่ มีพระระเบียงรอบด้านและมีมุขออกทั้งด้านหน้าและด้านหลัง เป็นวิหารที่สร้างขึ้นใหม่แทนวิหารหลังเก่า ซึ่งถูกพายุพัดพังทลายไปเมื่อ พ.ศ. ๒๔๖๖ ภายในวัดเต็มไปด้วยโบราณสถานล้ำค่ามากมาย ตั้งแต่ซุ้มประตูก่ออิฐถือปูนประดับลวดลายวิจิตรพิสดาร อันเป็นฝีมือช่างโบราณสมัยศรีวิชัย

๑.๒ ความรู้ด้านศิลปะ

ศิลปะศรีวิชัย เป็นศิลปะในอาณาจักรศรีวิชัย มีศูนย์กลางความเจริญอยู่ที่เมืองศรีวิชัย (จังหวัดลำพูนในปัจจุบัน) งานช่างของเมืองนี้ เกี่ยวข้องกับงานช่างที่มีความเจริญรุ่งเรืองอยู่ก่อนของราชธานีพุกาม ประเทศพม่า มีวิวัฒนาการงานศิลปกรรมที่ได้รับอิทธิพลจากศิลปะอื่น ๆ จนเกิดการผสมผสานเข้าด้วยกัน และคลี่คลายเป็นศิลปะที่มีลักษณะเฉพาะเป็นของตัวเอง รูปแบบสถาปัตยกรรมเจดีย์อันเป็นเอกลักษณ์ของศรีวิชัย เกี่ยวเนื่องกับ "รูปแบบทรงปราสาท" นอกจากนี้ได้รับอิทธิพลจากพม่าแบบพุกาม ยังมีลักษณะบางประการที่เกี่ยวข้องกับสถาปัตยกรรมแบบทวารวดีด้วย

๑.๓ ความรู้ด้านพุทธศิลปะ

รูปแบบศิลปกรรมกรรมล้านนา ที่สร้างขึ้นก่อน พ.ศ.๑๘๓๙ หรือก่อนการรวมอาณาจักรล้านนา คือ "สมัยศรีวิชัย" ซึ่งรูปแบบสถาปัตยกรรมในสมัยนี้จะส่งอิทธิพลหรือเป็นต้นแบบให้กับสถาปัตยกรรมล้านนาที่จะพัฒนาขึ้นในยุคต่อมาด้วย สถาปัตยกรรมที่สร้างขึ้นในสมัยนี้ปรากฏมากในพื้นที่เมืองลำพูน อันเป็นศูนย์กลางการปกครอง ได้แก่ เจดีย์กู่กุด ซึ่งเป็นเจดีย์สี่เหลี่ยมและรัตนเจดีย์เป็นเจดีย์แปดเหลี่ยม เจดีย์ทั้งสององค์นี้ก่อเป็นทรงปราสาท คำว่าปราสาทหมายถึงเรือนหลายชั้น แต่เมื่อเป็นสิ่งก่อสร้างทางศาสนาในรูปของสถูปเจดีย์ เพื่อประดิษฐานพระบรมธาตุหรือประดิษฐานพระพุทธรูป ก็ไม่จำเป็นต้องทำเป็นชั้นซ้อนจริง เพราะมิได้ใช้พื้นที่ภายในเพื่อประกอบศาสนกิจการทำซ้อนชั้นจึงเป็นรูปแบบสัญลักษณ์เท่านั้น

๑.๔ การส่งเสริมการเรียนรู้

วัดพระธาตุศรีวิชัย ได้มีการส่งเสริมการเรียนรู้ในเรื่องของศิลปะศรีวิชัย โดยได้มีการจัดสร้างอุทยานการเรียนรู้วัดพระธาตุศรีวิชัย เป็นอุทยานการเรียนรู้แบบเปิดที่ประกอบไปด้วย ลานธรรม และพิพิธภัณฑ์วัดพระธาตุศรีวิชัย โดยเฉพาะพิพิธภัณฑ์นั้นจะเป็นสถานที่เก็บรักษาศิลปวัตถุมากมาย ซึ่งโดยส่วนใหญ่แล้วจะมีความเกี่ยวข้องกับศิลปะแบบศรีวิชัย

๑.๕ การพัฒนาวิจิตรศิลป์สร้างสรรค์

การพัฒนาวิจิตรศิลป์สร้างสรรค์เพื่อการพัฒนาเชิงพื้นที่นั้น วัดพระธาตุหริภุญชัย ได้มีส่วนเกี่ยวข้องในเรื่องของการจัดแสดงศิลปวัตถุและโบราณวัตถุต่างๆ มากมาย ผ่านพิพิธภัณฑ์ของวัดพระธาตุหริภุญชัย และบริเวณโดยรอบภายในวัด ซึ่งได้มีการจัดแสดงคล้ายกับพิพิธภัณฑ์แบบเปิดที่นักท่องเที่ยวสามารถที่จะเข้าชมได้อย่างสะดวก นอกจากนี้การส่งเสริมให้บุคลากรภายในวัดพระธาตุหริภุญชัย ทั้งในส่วนของพระภิกษุสามเณร คณะกรรมการวัด และเจ้าหน้าที่ของวัด ได้ให้ความสำคัญกับเรื่องของการนำเสนอศิลปะทุกแขนงของเมืองหริภุญชัย ทั้งนี้ การบริหารจัดการของวัดพระธาตุหริภุญชัยนั้นได้อาศัยการมีส่วนร่วมของเครือข่ายในหลายภาคส่วน อาทิ สภาวัฒนธรรมจังหวัดลำพูน หอศิลป์สลาเลาเรอ วิทยาลัยสงฆ์ลำพูน ในการบริหารจัดการพุทธศิลป์กรรมร่วมกัน

๑.๖ การพัฒนาเชิงสร้างสรรค์

วัดพระธาตุหริภุญชัยฯ มีการพัฒนาเชิงพื้นที่ที่มีการนำศิลปะเข้ามาเป็นส่วนหนึ่งของการพัฒนาเชิงสร้างสรรค์ โดยการนำเอาศิลปะเข้าไปเป็นส่วนหนึ่งของการท่องเที่ยว จังหวัดลำพูน ถือได้ว่าเป็นแหล่งท่องเที่ยวที่สำคัญของภาคเหนือตอนบน เป็นจังหวัดที่มีประวัติศาสตร์ความเป็นมาที่ยาวนานกว่าพันปี มีการมุ่งเน้นการส่งเสริมการท่องเที่ยวด้านชุมชนและวัฒนธรรมผ่านประเพณี วิถีชีวิต และอัตลักษณ์ชุมชนที่มีความหลากหลายและน่าสนใจ อาทิ ประเพณีการถวายนสลากย้อม การถวายนโคมแสนดวง เป็นต้น

๒) วัดมหาวัน ตำบลในเมือง อำเภอเมือง จังหวัดลำพูน

วัดมหาวัน เป็นวัดราษฎร์สังกัดคณะสงฆ์ฝ่ายมหานิกาย ตั้งอยู่ในตำบลในเมือง อำเภอเมืองลำพูน จังหวัดลำพูน ตั้งวัดเมื่อ พ.ศ. ๑๒๐๐ เป็นพระอารามหลวงของพระนางจามเทวี พระนางได้นำพระศิวมาประดิษฐานไว้ด้วย เป็นศิลาจารึกหินทรายรูปใบเสมาใหญ่ อักษรมอญโบราณ ภาษามอญ อายุพุทธศตวรรษที่ ๑๗-๑๘ ในจารึกกล่าวถึงการสร้างเจดีย์ที่มีคูหา การบริจาคที่ดิน เงิน ทอง ข้าทาส ที่สำคัญคือกล่าวถึงพระนามพระพุทธรูป ๒ องค์

๒.๑ ความรู้ด้านประวัติศาสตร์

วัดมหาวันนาราม ตั้งอยู่ใกล้คูเมือง ด้านทิศตะวันตก ถนนจามเทวี ในเขตเมืองลำพูน สร้างขึ้นในสมัยพระนางจามเทวีครองหริภุญชัย พระนางจามเทวีนั้นเดิมอยู่ที่อาณาจักรละโว้ เมื่อฤๅษีวาสุเทพสร้างหริภุญชัย ขึ้น พระนางจามเทวีได้เสด็จมาปกครองเป็นปฐมกษัตริย์แห่งอาณาจักรหริภุญชัย เมื่อพระนางจามเทวีเสด็จมาหริภุญชัย นั้นได้พาไพร่พลที่มีความรู้สาขาต่างๆ พร้อมพระสงฆ์ ประมาณ ๕๐๐ รูปมาด้วย รวมทั้งอัญเชิญพระพุทธรูปสำคัญอีก ๒ องค์ คือ พระแก้วขาว (พระเสด็จคณิน) และพระศิวคำ (พระพุทธรูปหิน) มาด้วย เมื่อถึงหริภุญชัย พระนางจามเทวีโปรดให้สร้างวัดมหาวัน เพื่อให้เป็นที่จำพรรษาของพระสงฆ์และนำพระศิวมาประดิษฐานไว้ด้วย (ส่วนพระแก้วขาวนั้นพระเจ้าเม็งรายแห่งล้านนาได้อัญเชิญไปเป็นพระพุทธรูปประจำพระองค์ และประดิษฐาน

ไว้ที่วัดเชียงมั่น ใน จ.เชียงใหม่ จนถึงปัจจุบัน) ต่อมาหริภุญชัย เกิดสงครามกับขุนลัวะวิลังชะ พระฤๅษี จึงใช้พระศิวาดำเป็นต้นแบบสร้าง พระเครื่องแจกจ่ายชาวเมืองเพื่อใช้ออกศึก พระเครื่องส่วนที่เหลือ บรรจุไว้ในเจดีย์ที่วัดมหาวัน ต่อมาในยุคหลัง เมื่อเจดีย์บรรจุพระปรักหักพังลง ชาวบ้านจึงพบพระเครื่องที่เก็บไว้ต่างนำไปบูชาและ พบกับอธิธิปาฏิหาริย์ต่างๆ พระเครื่องเหล่านี้คือ พระรอดมหาวัน

๒.๒ ความรู้ด้านศิลปะ

ศิลปะของวัดมหาวัน ในปัจจุบันมีความเปลี่ยนแปลงไปอย่างมาก ซึ่งจากการลงพื้นที่วิจัยของคณะพบว่า บริเวณวัดมหาวันและชุมชนมหาวัน มีการเปลี่ยนแปลงสภาพไปตามกาลเวลา แม้แต่วัดมหาวัน ก็มีความเปลี่ยนแปลงไปในรูปแบบสมัยใหม่ หรือศิลปะล้านนาร่วมสมัย แทนที่จะไม่เหลือเค้าโครงเดิมของความเป็นศิลปะล้านนา หรือศิลปะหริภุญชัย แต่ศิลปะของวัดมหาวัน จะปรากฏอยู่ในพุทธศิลปะในรูปแบบของพระเครื่องขนาดเล็กที่เรียกว่า พระรอด

๒.๓ ความรู้ด้านพุทธศิลปะ

พุทธศิลปะที่มีความโดดเด่นมากที่สุดของวัดมหาวัน คือ พระรอด หรือ พระรอดมหาวัน เป็นพระเครื่องที่นับได้ว่าเป็นเพชรน้ำเอกของนครหริภุญชัย เป็นพระเครื่องคู่บ้านคู่เมือง ของจังหวัดลำพูนที่มีอายุการสร้างกว่า ๑,๐๐๐ ปี พระรอดได้ถูกค้นพบครั้งแรก เมื่อ พ.ศ. ๒๔๓๕ โดยขณะนั้น เจ้าหม่อมพินธุไพจิตร ได้ทำการปฏิสังขรณ์องค์พระเจดีย์ขึ้นใหม่ โดยการสร้างสวมครอบองค์เดิม และให้โดยเศษซากปรักหักพังที่กองอยู่ ณ ที่นั้นเอาไปถมในหนองน้ำ การปฏิสังขรณ์ครั้งนี้ได้พบพระรอดจำนวนมากมาย พระรอด เป็นพระเนื้อดินเผาที่มีลักษณะทางพิมพ์ทรงและเนื้อพระงดงามมาก มีด้วยกันทั้งสิ้น ๕ สี คือ ขาว เหลือง แดง เขียว และดำ บางท่านกล่าวว่า พระรอดสีดำนั้นไม่ปรากฏ แต่มีพระรอดอีกสีหนึ่งคือสีเทาแก่ พระรอด เป็นพระพิมพ์ที่มีขนาดเล็กที่สุดในบรรดาพระพิมพ์สกุลลำพูนด้วยกัน เป็นพระพิมพ์ปางมารวิชัย ประทับนั่งขัดสมาธิเพชรองแผ่นหลัง ซึ่งมีลวดลายรูปโบโพธิ์ประดับและดูเป็นแนก ๆ คล้ายรัศมีรอบองค์พระ พระรอดห่มจีวรเฉียง มีชายสังฆาฏิสั้น (ซึ่งเป็นอิทธิพลของศิลปะปาละ โดยสันนิษฐานว่า คงได้รับการถ่ายทอดมาจากศิลปะลพบุรีอีกต่อหนึ่ง)

๒.๔ การส่งเสริมการเรียนรู้

วัดมหาวัน ได้มีการส่งเสริมการเรียนรู้ศิลปะที่ไม่เป็นแต่เพียงงานศิลปะทั่วไปเท่านั้น แต่ยังมีส่งเสริมการเรียนรู้ร่วมกับชุมชนวัดมหาวันในการร่วมกันอนุรักษ์มรดกพระเครื่องเมืองลำพูน ซึ่งก็คือ พระรอด โดยได้มีการนำพระรอดมาจัดสร้างเป็นผลิตภัณฑ์ชุมชนโดยการบริหารจัดการของวัดมหาวัน ร่วมกับชุมชนมหาวัน ซึ่งได้มีการจัดสร้างพระรอดในแบบฉบับของวัดมหาวันขึ้นมา ซึ่งเป็นที่นิยมในหมู่นักสะสมพระเครื่อง และผู้ที่สนใจเข้าบูชาเป็นจำนวนมาก โดยมีความเชื่อว่าเป็นพระรอดที่ออกจากวัดมหาวันโดยแท้จริง นอกจากนี้ยังมีกิจกรรมศูนย์การเรียนรู้ วัดมหาวัน ณ บริเวณลานวัดมหาวัน ซึ่งมีการจัดกิจกรรมที่หลากหลาย อาทิ กิจกรรมสล่าล้านนา กิจกรรมหล่อเทียน

เข้าพรรษา กิจกรรมขนมพื้นบ้าน น้ำสมุนไพร กิจกรรมปั้นพระ กิจกรรมการทำเครื่องสักการะล้านนา
กิจกรรมการทำโคม กิจกรรมการทำตุ๊ก กิจกรรมการทำกรวยดอกไม้ เป็นต้น

๒.๕ การพัฒนาวิถีคิดสร้างสรรค์

วัดมหาวัน มีการสนับสนุนและส่งเสริมให้ชุมชนได้เป็นเจ้าของความคิดและวิถีคิด
มีกระบวนการในการพัฒนาวิถีคิดเชิงสร้างสรรค์ คือ ๑. ส่งเสริมการแสดงความคิดเห็น ๒. มุ่งเน้นเชิง
สร้างสรรค์ และ ๓. ประชาสัมพันธ์อย่างทั่วถึง

๒.๖ การพัฒนาเชิงสร้างสรรค์

การพัฒนาของวัดมหาวันโดยส่วนใหญ่แล้วมุ่งเน้นการพัฒนาเชิงสร้างสรรค์ที่ต้องการ
ให้คนในชุมชนเข้ามามีส่วนร่วมอย่างแท้จริง มีการจัดตั้งศูนย์การเรียนรู้ภายในวัด ทั้งในเรื่องของ
ศิลปกรรม พุทธศิลป์ งานช่าง งานฝีมือ เป็นต้น ทั้งนี้ เพื่อให้เกิดการพัฒนาเชิงสร้างสรรค์ที่ต้องการ
ประชาสัมพันธ์วัดมหาวันให้กลับมาเป็นที่รู้จักของผู้คนโดยทั่วไป การพัฒนาวัดเชิงพื้นที่ หรือทาง
กายภาพ จึงเป็นอีกเป้าหมายหนึ่งของการพัฒนาเชิงสร้างสรรค์ของวัดมหาวัน ที่มีการนำเอา
สถาปัตยกรรมและศิลปกรรมร่วมสมัยเข้ามาเป็นส่วนหนึ่งของการสร้างและพัฒนาพื้นที่เชิงสร้างสรรค์
ด้วย

๓) วัดจามเทวี ตำบลในเมือง อำเภอเมือง จังหวัดลำพูน

วัดจามเทวี หรือที่ชาวบ้านเรียกกันว่า วัดกู่กุด ตั้งอยู่บนถนนจามเทวี ตำบลในเมือง
อำเภอเมือง จังหวัดลำพูน เป็นวัดเก่าแก่ที่สำคัญมาตั้งแต่สมัยล้านนาไทย ที่มีความสำคัญทั้งทางด้าน
ประวัติศาสตร์ และโบราณคดี โบราณสถานที่สำคัญ คือ เจดีย์แปดเหลี่ยม และพระเจดีย์สุวรรณ
จังโกฏ หรือเจดีย์กู่กุด พระเจดีย์องค์นี้ถือเป็นแบบสถาปัตยกรรมที่มีความสำคัญในศิลปกรรมหริภุญ
ชัย

๓.๑ ความรู้ด้านประวัติศาสตร์

เมื่อปี พ.ศ. ๑๒๙๘ พระนางจามเทวีนำช่างละโว้ (ปัจจุบันคือ จังหวัดลพบุรี)
ไปสร้างพระเจดีย์สุวรรณจังโกฏ เป็นพระเจดีย์สี่เหลี่ยมแบบพุทธคยาในประเทศอินเดีย ทุก ๆ ด้าน
มีพระพุทธรูปยืนปางประทานพรศิลปกรรมของลพบุรีมีพระพุทธรูปยืนอยู่ในซุ้มพระทั้งสี่ด้าน ด้านละ
๑๕ องค์ รวม ๖๐ องค์ ภายในบรรจุอัฐิของพระนางจามเทวี เดิมมียอดพระเจดีย์หุ้มด้วยทองคำ

๓.๒ ความรู้ด้านศิลปะ

ภายในวัดจามเทวีมีโบราณสถานที่สำคัญคือ สุวรรณจังโกฏเจดีย์ หรือ กู่จามเทวี
หรือกู่กุด ลักษณะเจดีย์รูปทรงสี่เหลี่ยมก่อด้วยศิลาแลงถือปูนประดับลวดลายปูนปั้นซ้อนลดหลั่นกัน
ขึ้นไป ๕ ชั้น แต่ละชั้นมีซุ้มประดิษฐานพระพุทธรูปปูนปั้นประทับยืนปางประทานอภัย ชั้นละ ๓ องค์
ทั้ง ๔ ด้านด้านละ ๑๕ องค์ รวมทั้งสิ้น ๖๐ องค์ และที่มุมทั้งสี่ของเจดีย์แต่ละชั้นมีเจดีย์เหลี่ยมขนาด
เล็กประดับประจำทุกมุม ใหญ่เล็กลดหลั่นกันขึ้นไปเป็นเจดีย์ที่เก่าแก่ที่สุดในวัด ไกล ๆ กันมีเจดีย์เล็ก

ชื่อว่า “รัตนเจดีย์” หรือที่ชาวบ้านเรียกกันว่า “เจดีย์แปดเหลี่ยม” เป็นเจดีย์ขนาดย่อมรูปทรงแปดเหลี่ยมก่ออิฐไม่ถือปูนประดับลวดลายปูนปั้น มีพระพุทธรูปประทับยืนปางประทานอภัย ประดิษฐานตามซุ้มเหลี่ยมละองค์ รวม ๘ องค์เป็นเจดีย์ที่สร้างขึ้นภายหลังเจดีย์สุวรรณจังโกฏ หรือพระสุวรรณจังโกฏเจดีย์ หรือชื่อเรียกที่รู้จักกันดีคือ เจดีย์กู่กุด หรือ เจดีย์กู่กู่ หรือ เจดีย์มหาพล ที่เรียกกู่กุด เพราะมีส่วนยอดหลุดหรือหัก ส่วนมหาพลเป็นชื่ออดีตที่ตั้งของวัดนี้ เอามาตั้งเป็นชื่อเจดีย์

๓.๓ ความรู้ด้านพุทธศิลปะ

พุทธศิลปกรรมที่ปรากฏภายในวัดจามเทวี คือ เจดีย์กู่กุด และเจดีย์แปดเหลี่ยม รูปแบบของเจดีย์กู่กุดในปัจจุบัน เป็นเจดีย์ก่อด้วยศิลาแลง ทรงปราสาทที่อยู่ในผังสี่เหลี่ยม เรือนธาตุทำซ้อนกันเป็นชั้นๆ แต่ละชั้นประดิษฐานพระพุทธรูปอริยาบถยืนอยู่ภายในซุ้มจรณะนำซุ้ม ด้านละ ๓ องค์ จึงมีชั้นละ ๑๒ องค์ ทั้งหมดมี ๕ ชั้น ดังนั้นจึงมีพระพุทธรูปประดับทั้งหมด ๖๐ องค์ ที่มุมเจดีย์ในแต่ละชั้นมีการประดับเจดีย์จำลองขนาดเล็กเรียกว่าสฎูปิกะ เป็นยอดบริวาร และยังมีเจดีย์แปดเหลี่ยม เป็นเจดีย์ทรงปราสาทแบบทริภุชชัย เป็นเจดีย์ขนาดเล็ก ก่อด้วยอิฐ โดยเจดีย์องค์นี้นับเป็นตัวอย่างเจดีย์ในสมัยทริภุชชัยที่มีรูปแบบที่ค่อนข้างสมบูรณ์ เป็นเจดีย์ทรงปราสาทในผังแปดเหลี่ยม ตั้งแต่ฐานจนถึงชั้นหลังคา คือประกอบด้วยฐานเชิง ๒ ฐานรองรับส่วนฐานบัวคล้ายกับฐานบัวลัดของเจดีย์แบบทวารวดี ถัดขึ้นไปเป็นส่วนของเรือนธาตุที่ประดับจรณะนำซุ้มประดิษฐานพระพุทธรูปไว้ภายในทั้ง ๘ ด้าน ลักษณะซุ้มเป็นซุ้มฝักเพกาแบบพม่า มีปลายซุ้มเป็นรูปมกรคายช่อดอกไม้ เป็นมกรแบบศิลปะทวารวดี ซึ่งพบในศิลปะพุกามด้วย เนื้อส่วนเรือนธาตุเป็นชั้นคล้ายกับชั้นของหลังคาเอนลาด เหนือขึ้นไปเป็นเจดีย์ทรงระฆังที่มีฐานแปดเหลี่ยมเจาะช่องประดับพระพุทธรูปนั่งทั้ง ๘ ด้านรองรับเจดีย์ทรงระฆังกลม ส่วนยอดสุดของเจดีย์หักหายไป

๓.๔ การส่งเสริมการเรียนรู้

การใช้พื้นที่ของวัดจามเทวีเป็นพื้นที่การเรียนรู้ นอกเหนือไปจากประวัติศาสตร์ทริภุชชัยแล้วนั้น ความโดดเด่นสำคัญอีกประการหนึ่งคือ ครุบาศรีวิชัย นักบุญแห่งล้านนาไทย ถึงแม้ว่าความเกี่ยวข้องของครุบาศรีวิชัยเมื่อขณะที่ยังมีชีวิตอยู่ กับวัดจามเทวีจะไม่ได้ถูกกล่าวถึงหรือแทบจะไม่ปรากฏอยู่ในเอกสารหนังสือใดๆ เลยก็ตาม แต่วัดจามเทวี กลับเป็นวัดที่มีความสำคัญในหน้าสุดท้ายของประวัติศาสตร์ชีวิตของครุบาศรีวิชัย โดยได้ถูกใช้เป็นสถานที่ในการพระราชเพลิงศพครุบาศรีวิชัย ในวันที่ ๒๑ มีนาคม พ.ศ. ๒๔๘๙ หลังจากที่ครุบาศรีวิชัยมรณภาพไปแล้วกว่า ๘ ปี (๒๑ กุมภาพันธ์ พ.ศ.๒๔๘๑) ณ วัดจามเทวี อำเภอเมืองลำพูน จังหวัดลำพูน

๓.๕ การพัฒนาวิธีคิดสร้างสรรค์

วัดจามเทวี ได้ถูกใช้เป็นพื้นที่ในการสร้างอัตลักษณ์ร่วมของความเป็นครุบาศรีวิชัยที่ชัดเจนมากที่สุดคือ เมื่อถึงวันที่ ๑๑ มิถุนายน ของทุกปี ซึ่งเป็นวันครบรอบมรณภาพของครุบาศรีวิชัย วัดจามเทวีก็จะมีการจัดกิจกรรมที่เกี่ยวข้องกับครุบาศรีวิชัยในทุกครั้ง และประเพณีปีใหม่เมือง

หรือวันสงกรานต์ ก็จะมีประเพณีรดน้ำ หรือสงฆ์น้ำกุฎฐาครีวชัช เป็นประจำทุกปีด้วยเช่นกัน ดังนั้น การพัฒนาวิธิต่างสร้างสรรค์ของวัดจามเทวีจึงมุ่งเน้นการมีส่วนร่วมของทุกภาคส่วน ทั้งภาครัฐ ภาคเอกชน องค์กรปกครองส่วนท้องถิ่น และชุมชนในจังหวัดลำพูน ได้ก่อเกิดกระบวนการมีส่วนร่วม คือ ๑) ร่วมวางแผน เป็นขั้นตอนแรกที่วัดจามเทวีและชุมชนรายรอบวัดได้นำมาใช้เป็นพื้นฐานในการ สร้างสรรค์งานต่างๆ ๒) ร่วมคิด ในขั้นตอนนี้เป็นการเปิดโอกาสให้ทุกคนได้ร่วมกันคิด โดยการคิดนี้ เป็นการคิดเชิงสร้างสรรค์ที่จะต้องสอดคล้องกับหลักการประชาธิปไตย คือใช้เสียงส่วนใหญ่ และที่สำคัญจะต้องมีการรับฟังเสียงจากผู้หลักผู้ใหญ่ในจังหวัดด้วย ๓) ร่วมดำเนินการ เป็นขั้นตอนสุดท้าย ในการคิดเชิงสร้างสรรค์ ที่วัดจามเทวีและชุมชนมักจะเน้นย้ำอยู่เสมอว่า การดำเนินการจะไม่ประสบความสำเร็จ หากไม่มีความสามัคคีเกิดขึ้น

๓.๖ การพัฒนาเชิงสร้างสรรค์

ในส่วนนี้ได้มุ่งเน้นที่การบริหารจัดการของวัดที่เป็นพื้นที่เชิงสร้างสรรค์ พร้อมทั้งจะ ยกกระดับสู่การท่องเที่ยวเชิงสร้างสรรค์ในอนาคต ได้แก่ เจดีย์กุฎ กุฎ เจดีย์แปดเหลี่ยม โสงนิทศน์ครุบา เจ้าศรีวิชัย และกุฎอิฐครุบาเจ้าศรีวิชัย ซึ่งเป็นพื้นที่เชิงสร้างสรรค์ที่มีรูปแบบของพุทธศิลปกรรมทั้งงาน สถาปัตยกรรม งานประติมากรรม และงานจิตรกรรม ที่มีความงดงามเป็นอย่างมาก จากการลงพื้นที่ วิจัยพบว่า ได้มีวิธีการบริหารจัดการแบบมีส่วนร่วม โดยมุ่งเน้นการมีส่วนร่วมของชุมชนบริเวณรอบวัด ในการบริหารจัดการ คือ การเสริมสร้างการมีส่วนร่วมชุมชน เป็นการบริหารจัดการของวัดร่วมกับ ชุมชนและองค์กรภาคเอกชน ที่มีความตั้งใจที่จะให้ชุมชนบริเวณรอบวัดให้เข้ามาเป็นส่วนหนึ่งของการบริหารจัดการ และมุ่งเน้นเฉพาะในเรื่องของพุทธศิลปกรรมต่างๆ เป็นสำคัญ และการเสริมสร้าง ความรู้สึกในการเป็นเจ้าของร่วม พื้นที่เชิงสร้างสรรค์ของวัดและชุมชน เป็นสิ่งที่วัดและชุมชนถือว่าเป็นเจ้าของร่วมกัน การใช้ประโยชน์และการได้รับประโยชน์จากพื้นที่เชิงสร้างสรรค์ของวัดและชุมชน นั้นก็จะได้รับร่วมกันด้วย

๔) วัดพระยืน ตำบลเวียงยอง อำเภอเมือง จังหวัดลำพูน

วัดพระยืนในอดีตเคยรุ่งเรืองมีความสำคัญต่อประวัติศาสตร์ของเมืองหริภุญชัย ปัจจุบัน ตั้งอยู่เลขที่ ๑ บ้านพระยืน หมู่ที่ ๑ ตำบลเวียงยอง อำเภอเมือง จังหวัดลำพูน สังกัดคณะสงฆ์ มหานิกายมีเนื้อที่ประมาณ ๒๙ ไร่ ๒ งาน อยู่ทางฝั่งตะวันออกของแม่น้ำกวัง ชื่อ “วัดพระยืน” เรียก ตามปูชนียวัตถุสำคัญที่อยู่ในวัด คือพระยืน (พระพุทธรูปยืน)

๔.๑ ความรู้ด้านประวัติศาสตร์

วัดพระยืนเป็นวัดประวัติศาสตร์ที่เก่าแก่วัดหนึ่งในประเทศไทย เป็นวัดคู่บ้านคู่เมือง นครหริภุญชัย มีมาแต่สมัยพระนางจามเทวี เป็นปฐมกษัตริย์ครอบครองนครหริภุญชัย องค์ที่ ๑ ตั้งอยู่ ณ บ้านพระยืน หมู่ที่ ๑ ตำบลเวียงยอง อำเภอเมือง จังหวัดลำพูน ปรากฏตามประวัติศาสตร์ และโบราณคดีดังนี้ ตำนานแห่งวัดพระยีนลำพูนนี้ไม่ปรากฏแน่ชัด แต่ด้วยความที่เป็นวัดเก่าแก่

และโบราณที่ตั้งอยู่นอกเมืองไปในทางทิศตะวันออก ซึ่งเป็นวัดสำคัญหนึ่งในสี่ของวัดสี่มุมเมืองที่พระนางจามเทวีปฐมกษัตริย์แห่งหริภุญชัยนคร ทรงให้สร้างไว้ เมื่อปีพุทธศักราช ๑๒๐๔ พระวาสุเทพฤๅษี ได้สร้างนครหริภุญชัย ขึ้นเมื่อสร้างนครหริภุญชัย ได้ ๒ ปี คือ พ.ศ.๑๒๐๖ จึงได้อัญเชิญพระนางจามเทวีจากเมืองละโว้ (ลพบุรี) มาเสวยราชสมบัติและเมื่อพระนางเจ้าจามเทวี ครองราชย์ได้ ๗ ปี เมื่อ พ.ศ.๑๒๑๓ จึงได้สร้างวัด ณ ทิศตะวันออก สร้างพระวิหาร พระพุทธรูป และเสนาสนะ ให้เป็นที่อยู่ของพระสังฆเถระ

๔.๒ ความรู้ด้านศิลปะ

ศิลปกรรมของวัดพระยืน จะเป็นในส่วนของสถาปัตยกรรมต่างๆ ที่ถูกสร้างขึ้นตั้งแต่ยุคสมัยพระนางจามเทวี และได้รับการบูรณปฏิสังขรณ์เรื่อยมาในยุคหลัง ซึ่งสถาปัตยกรรมที่มีความน่าสนใจและบ่งบอกถึงควมมีศิลปะมากที่สุดคือ เจดีย์วัดพระยืน

เจดีย์วัดพระยืน เป็นศิลปะพุกาม คล้ายกับเจดีย์วัดสัพพัญญูในเมืองพุกาม สร้างบนยกพื้นสูงเป็นชั้นลดหลั่น มีบันไดเดินขึ้นสู่ลานประทักษิณ ชั้นบนที่ล้อมรอบด้วยกำแพงแก้ว ลานประทักษิณชั้นบนมีเจดีย์ขนาดเล็กประจำมุม เรือนธาตุเป็นทรงสี่เหลี่ยมมีซุ้มจรนำทั้ง ๔ ด้าน ยื่นออกมา ภายในประดิษฐานองค์พระพุทธรูปยืนสีทอง เหนือขึ้นไปเป็นมาลัยเถา ๔ เหลี่ยม ซ้อน ๓ ชั้น ยอดเป็นฉัตรสีทองอร่าม บันไดทางขึ้นลานประทักษิณด้านหนึ่ง มีการสร้างรูปปูนปั้นนูนต่ำรูปเสือประดับไว้

๔.๓ ความรู้ด้านพุทธศิลปะ

พุทธศิลปะภายในวัดพระยืน มีพุทธลักษณะคล้ายกับพระพุทธรูปทั่วไปในจังหวัดลำพูน แต่ที่มีความโดดเด่นมากที่สุดคือ พระยืน ซึ่งประดิษฐานที่ซุ้มจรนำเจดีย์วัดพระยืน เป็นพระพุทธรูปศิลปะหริภุญชัยที่คล้ายคลึงกับศิลปะทวารวดี แต่พระยืนองค์นี้ เป็นพระยืนที่สร้างขึ้นในยุคหลัง โดยจำลองจากพระยืนองค์จริงที่ประดิษฐานอยู่ในเจดีย์องค์เดิมซึ่งถูกสร้างทับครอบไว้

๔.๔ การส่งเสริมการเรียนรู้

วัดพระยืน มีอาคารพิพิธภัณฑ์เดิมเป็นศาลาการเปรียญชื่อ "ศาลาญาณมุนีอนุสรณ์ ๒๕๓๑" การจัดแสดงนั้นพระสงฆ์กับชาวบ้านช่วยกันจัดข้าวของที่จัดแสดงอาทิ หีบพระธรรม ตู้พระธรรม สัตตภัณฑ์ มณฑปวางพระประธาน ชั้นโถก เครื่องเงิน ถ้วยชาม ส่วนชั้นสองของอาคาร มีห้องที่เป็นประธานแยกออกไปจากห้องโถงหลัก ภายในมีพระพุทธรูปไม้ และมีฉากไม้สลักอยู่หลังองค์พระ จุดเด่นของห้องจัดแสดงชั้นสองเป็นหีบธรรมต่างๆ ที่มีการวาดลวดลายเครือเถาคำบนพื้นสีแดง และภาพพระภูมิเรื่องราวทศชาดก

๔.๕ การพัฒนาวิธีคิดสร้างสรรค์

กระบวนการพัฒนาวิธีคิดเชิงสร้างสรรค์เพื่อต่อยอดพื้นที่วัดพระยืนให้เป็นแหล่งท่องเที่ยวเชิงสร้างสรรค์ คือ ๑. การประสานความร่วมมือไปยังหน่วยงานที่เกี่ยวข้อง ๒. สร้างความ

เข้าใจกับชุมชนโดยรอบ และ ๓. เสนอแนวคิดเชิงสร้างสรรค์ โดยทางวัดพระยืนได้เปิดโอกาสให้ชุมชนโดยรอบ องค์กรปกครองส่วนท้องถิ่น หน่วยงานราชการ ได้มีการเสนอความคิดเห็นร่วมกันในการพัฒนาพื้นที่เชิงสร้างสรรค์ ทั้งนี้ เพื่อให้ได้แนวคิดและวิธีการที่ได้รับการยอมรับจากทุกฝ่ายมากที่สุด และนำไปสู่การพัฒนาพื้นที่เชิงสร้างสรรค์ต่อไป

๔.๖ การพัฒนาเชิงสร้างสรรค์

วัดพระยืน ได้มีแนวคิดในการพัฒนาเชิงพื้นที่เพื่อให้เป็นแหล่งท่องเที่ยวเชิงประวัติศาสตร์และสถาปัตยกรรม แต่ด้วยข้อจำกัดเรื่องงบประมาณและการขึ้นทะเบียนโบราณสถานกับกรมศิลปากร จึงไม่สามารถที่จะดำเนินการในส่วนของการบูรณปฏิสังขรณ์ หรือซ่อมแซม ปรับปรุงให้มีสภาพที่สมบูรณ์ได้ จึงนับได้ว่าเป็นสิ่งที่น่าเสียดายเป็นอย่างมาก

๕) วัดสันป่ายางหลวง ตำบลในเมือง อำเภอเมือง จังหวัดลำพูน

วัดสันป่ายางหลวง เป็นวัดที่มีความสวยงามโดยเฉพาะวิหารได้ติดอันดับ ๑ ใน ๑๐ วิหารสวยของประเทศไทยอีกด้วย พระวิหารพระเขียวโขง สร้างเมื่อ พ.ศ. ๒๕๓๖ โดยใช้วัสดุเสาไม้ตะเคียนทอง ไม้แดง จากประเทศลาว พม่า และไทย พระครูบาอินทรเป็นผู้ออกแบบก่อสร้างและออกแบบลวดลายพื้นเมือง ผสมผสานระหว่างสมัยเก่ากับสมัยใหม่ วิหารพระเจ้าเขียวโขงเมื่อมองจากด้านหน้าจะมีหลังคา ๕ ชั้นมีช่อฟ้า ๕ ตัวหมายถึงพระเจ้า ๕ พระองค์ ด้านหลังอีกสามหมายถึงศีลสมาธิปัญญา หมายถึงการปฏิบัติของพระพุทธเจ้า เพื่อเดินเข้าสู่พระนิพพาน หน้า ๕ รวมหลัง ๓ เป็น ๘ หมายถึงต้องปฏิบัติตามทางสายกลางคือมรรค ๘ ได้ธรรมมัชฌิมา ทางสายกลางคือ ๙ เป็นโลกุตระธรรม นอกจากนี้ภายในวิหารพระเขียวโขงเป็นที่ประดิษฐานพระพุทธรูปรัตนมหานาที่ศรีหริภุญชัย หรือพระเขียวโขง เป็นพระพุทธรูปแกะสลักจากหินแม่น้ำโขง บ้านดอนมหาวัน ที่ใกล้กับประเทศลาว

๕.๑ ความรู้ด้านประวัติศาสตร์

“วัดสันป่ายางหลวง” เดิมชื่อ “วัดขอมลำโพง” สร้างขึ้นในปี พ.ศ.๑๐๗๔ โดยชาวบ้านที่พร้อมใจกันสร้างขึ้นเพื่อถวายไว้ในบวรพุทธศาสนา วัดสันป่ายางหลวงนับเป็นวัดแห่งแรกในพุทธศาสนาของแคว้นล้านนา หลังจากสร้างเสร็จจึงได้มีการอัญเชิญเอาพระอัฐิธาตุของพระอัครสาวกของพระพุทธองค์ คือพระสารีบุตรและพระโมคคัลลานะ มาบรรจุไว้ ณ ที่เจดีย์ของวัดสันป่ายางหลวงแห่งนี้ ในสมัยพระนางจามเทวีครองเมืองลำพูน ประมาณ พ.ศ ๑๒๐๒ ได้บูรณะปฏิสังขรณ์วัดขอมลำโพงขึ้นใหม่ เรียกชื่อใหม่ว่า วัดป่าพัฒนารามป่าไม้ยางหลวง ณ วัดแห่งนี้พระนางได้ใช้เป็นสถานที่ปฏิบัติธรรมตลอดอายุขัย เพราะเป็นสถานที่สงบวิเวกร่มเย็น ด้วยต้นยางน้อยใหญ่ เมื่อพระนางจามเทวีเสด็จสวรรคตได้ใช้เป็นสถานที่ถวายพระเพลิงพระศพ ณ วัดแห่งนี้ ต่อมามีการเปลี่ยนชื่อวัดใหม่ตามลักษณะภูมิประเทศ ซึ่งประกอบด้วยต้นยางใหญ่ ชื่อวัดสันป่ายางหลวง จนถึงปัจจุบัน

๕.๒ ความรู้ด้านศิลปะ

องค์ความรู้ด้านศิลปะภายในวัดสันป่ายางหลวง ถูกถอดออกมาจากภูมิปัญญาด้านศิลปกรรมของพระครูปัญญาธรรมวัฒน์ หรือครูบาอินทร ปณฺญาวฑฒโน เจ้าอาวาสรูปปัจจุบัน ซึ่งได้เป็นผู้ออกแบบก่อสร้างและออกแบบลวดลายพื้นเมืองผสมระหว่างสมัยเก่าและสมัยใหม่ จุดเด่นอยู่ที่วิหารพระโขงเขียวประดิษฐานพระพุทธรูปมรดกศักดิ์สิทธิ์ที่แกะสลักจากหยกมรกตจากแม่น้ำโขง บ้านดอนมหาวัน ใกล้กับประเทศลาว มีการแกะสลักลายปูนปั้นอย่างวิจิตรสวยงามตามแบบสถาปัตยกรรมนีโอล้านนา วิหารพระโขงเขียวเมื่อมองจากด้านหน้าจะมีหลังคา ๕ ชั้น มีช่อฟ้า ๕ ตัว หมายถึง พระเจ้า ๕ พระองค์ ด้านหลังอีก ๓ หมายถึง ศิล สมาธิ ปัญญา หมายถึงการปฏิบัติของพระพุทธเจ้าเพื่อเดินเข้าสู่พระนิพพาน หน้า ๕ รวมหลัง ๓ รวมเป็น ๘ หมายถึง ต้องปฏิบัติตามทางสายกลาง คือ มรรค ๘ ได้ธรรมมัชฌิมา ทางสายกลางคือ ๙ เป็นโลกุตตรธรรม ตรงกลางหลังคามีเรือหงษ์ และฉัตร หมายถึง โลกุตตรธรรม หรือ นิพพาน ความสงบดับเย็นจากกิเลสตัณหา ด้านล่างมีรูปปั้นนางประทีป เปรียบเหมือนรังกาและกาเผือกนอนในรัง รูปพรหมสี่หน้าตั้งอยู่บนหลังกา หมายถึง กำเนิดตำนานนางประทีป นอกจากนี้จะมีวิหารที่สวยงามแล้ว ยังมีพระพุทธรูปหินหยกขาวปางปรินิพพานที่สวยงามอีกด้วย

๕.๓ ความรู้ด้านพุทธศิลปะ

พุทธศิลปะที่สำคัญของวัดสันป่ายางหลวง ปรากฏในรูปแบบของสถาปัตยกรรมที่มีความสวยงามอลังการมากมาย ประกอบด้วยอาคารก่ออิฐถือปูนสมัยใหม่ที่มีความแปลกตาและสวยงามเป็นพิเศษ ซึ่งถึงแม้ว่าภายในบริเวณวัดจะดูคับแคบเมื่อมีอาคารสถาปัตยกรรมเหล่านี้ แต่ด้วยการจัดวางรูปแบบแผนผังอาคาร จะเห็นได้ว่ายังคงมีอาณาบริเวณที่กว้างขวาง เหมาะแก่การเดินเที่ยวชมเป็นอย่างมาก

๕.๔ การส่งเสริมการเรียนรู้

วัดสันป่ายางหลวง มีการส่งเสริมการเรียนรู้ในเรื่องของพุทธศิลปกรรมผ่านอาคารเสนาสนะต่างๆ ของวัดเป็นพื้นที่การเรียนรู้ โดยเฉพาะวิหารพระโขงเขียวโขง ที่ใช้เป็นแหล่งเรียนรู้ทั้งพุทธศิลปกรรมและพระพุทธศาสนาควบคู่กัน โดยในด้านพุทธศิลปกรรมนั้นพบว่า รูปแบบการสร้างนั้นเป็นการประยุกต์สถาปัตยกรรมแบบล้านนากับสถาปัตยกรรมไทยภาคกลางเข้าไว้ด้วยกัน กลายเป็นสถาปัตยกรรมล้านนาร่วมสมัยที่มีความสวยงามและโดดเด่น ผสานกลิ่นอายทั้งของความเป็นล้านนาและไทยภาคกลางเข้าไว้ด้วยกันอย่างลงตัว

๕.๕ การพัฒนาวิธีคิดสร้างสรรค์

แนวคิดการสร้างอาคารเสนาสนะถาวรวัตถุของวัดสันป่ายางหลวง ส่วนใหญ่แล้วมาจากองค์ความรู้ด้านพุทธศิลปกรรมของพระครูปัญญาธรรมวัฒน์ เจ้าอาวาสรูปปัจจุบัน ท่านได้วางแนวคิดการก่อสร้างที่เชื่อมโยงกับความเชื่อพระพุทธศาสนาแบบล้านนา พุทธประวัติพระเจ้า ๕

พระองค์ และยังมีมุ่งเน้นในเรื่องของหลักธรรมทางพระพุทธศาสนาอีกด้วย โดยมีการนำเอาวิธีคิดเกี่ยวกับความเชื่อพระพุทธศาสนาแบบล้านนา ซึ่งมีความเกี่ยวข้องเชื่อมโยงกับการสร้างวิหารพระเชียงทอง ซึ่งเป็นพระพุทธรูปที่สร้างขึ้นใหม่ โดยมีความเชื่อว่า พระพุทธรูปประธาน จะเป็นตัวแทนของพระพุทธเจ้าที่มีความศักดิ์สิทธิ์มากที่สุดกว่าพระพุทธรูปองค์อื่นในวัด และพุทธประวัติพระเจ้า ๕ พระองค์ และหลักธรรมทางพระพุทธศาสนา ปรากฏผ่านการสร้างวิหารพระเจ้าเชียงทอง

๕.๖ การพัฒนาเชิงสร้างสรรค์

การพัฒนาเชิงสร้างสรรค์ของวัดสันป่ายางหลวงมุ่งเน้นในเรื่องของการสร้างวัดให้เป็นพื้นที่ท่องเที่ยวเชิงสร้างสรรค์และเชิงวัฒนธรรม บริเวณหน้าวัด มีการเปิดพื้นที่ให้กับคนในชุมชนบ้านสันป่ายางหลวง ได้นำเอาสินค้าผลิตภัณฑ์ชุมชนมาจำหน่าย เป็นการสร้างรายได้อีกทางหนึ่งให้กับคนในพื้นที่ โดยอาศัยพื้นที่วัดเป็นแหล่งท่องเที่ยวและสร้างมูลค่าทางเศรษฐกิจให้เกิดขึ้น

๕.๑.๒ การพัฒนาพื้นที่ศิลปะเชิงสร้างสรรค์บนถนนวัฒนธรรมในชุมชนจังหวัดลำพูน

ชุมชนบ้านเวียงยอง เป็นชุมชนเก่าแก่ของชาวไทลื้อที่อพยพมาจากเมืองยอง และยังคงมีวิถีชีวิตที่เรียบง่ายตั้งแต่อดีตมาจนถึงปัจจุบัน นอกจากนี้ ศิลปวัฒนธรรมและประเพณีของผู้คนที่นี่ก็มีความสำคัญไม่น้อย ยิ่งโดยเฉพาะในท่ามกลางสังคมเมืองที่เจริญรุดหน้าไปอย่างรวดเร็ว ชาวบ้านเวียงยองยังคงอนุรักษ์รักษาศิลปวัฒนธรรมประเพณีของชาวเมืองยองเอาไว้ จากการวิจัย สามารถสรุปได้ดังนี้

๑) การสร้างความตระหนักถึงคุณค่าของศิลปะเพื่อเชื่อมโยงวิถีวัฒนธรรมเวียงยอง

๑. วิถีวัฒนธรรมชาวยองบ้านเวียงยอง

“คนยอง” เป็นกลุ่มคนที่มีถิ่นฐานดั้งเดิมอยู่ใน “เมืองยอง” ซึ่งตั้งอยู่ปลายสุดของภูเขาด้านตะวันออกห่างจากชายแดนแม่สายไปทางทิศตะวันออกเฉียงเหนือราว ๑๕๗ กิโลเมตร นักวิชาการจัดจำแนกให้กลุ่มคนยองเป็นกลุ่มชาติพันธุ์เดียวกับ “ไทลื้อ” ที่มาจากเมืองเชียงรุ่งสิบสองปันนา หากแต่คนไทลื้อที่อยู่เมืองยอง ประเทศพม่า มิได้เรียกตัวเองว่าเป็น “ลื้อ” แต่เรียกตนเองว่า “ไตเมียงยอง” คนยองแห่งบ้านเวียงยอง จึงนับเป็นชุมชนชาวยองที่ตั้งถิ่นฐานอยู่ใกล้เวียงลำพูนมากที่สุด คนยองเหล่านี้ยังคงสืบทอดวิถีชีวิต วัฒนธรรม ประเพณีของคนยองมาแต่โบราณกาล ได้แก่ การสร้างบ้านแปงเมืองอันนับเป็นการจำลองวิถีชีวิตความเป็นอยู่ของคนยอง รวมถึงการตั้งชื่อหมู่บ้านตามหมู่บ้านเดิม เช่น บ้านตอง บ้านหลุก บ้านยู่ บ้านหลวย เป็นต้น นอกจากนี้คนยองในเมืองลำพูนยังได้สร้างวัดหัวข่วง หรือ “วัดหัวข่วงนางเหลียว” ภายหลังได้เรียกมาเป็น “วัดหัวข่วง” อันเปรียบเสมือนศูนย์รวมใจของคนยอง และยังเป็นสัญลักษณ์ของวัดหลวงประจำเมืองยองอีกด้วย ดังนั้น วัดหัวข่วงนางเหลียว หรือ วัดหัวข่วง จึงเป็นวัดสำคัญของชาวชุมชนบ้านเวียงยองอีกแห่งหนึ่งด้วย

๒. การสร้างความตระหนักถึงคุณค่าของศิลปะเพื่อเชื่อมโยงวิถีวัฒนธรรมเวียงยอง

การสร้างความตระหนักถึงคุณค่าของศิลปะเพื่อนำมาเชื่อมโยงเข้ากับวิถีวัฒนธรรมคนยongนั้นดูเป็นเรื่องที่ทำได้ยาก แต่ถึงกระนั้น การอาศัยพื้นที่ทางศิลปะเชิงสร้างสรรค์เข้ามาเป็นส่วนหนึ่งของการสร้างความตระหนักถึงคุณค่าของศิลปะเพื่อนำมาเชื่อมโยงวิถีวัฒนธรรมเวียงยอง คือ ๑) กระบวนการแสวงหาความร่วมมือของชุมชน เป็นการเริ่มต้นของการดำเนินกิจกรรมการพัฒนาพื้นที่ศิลปะเชิงสร้างสรรค์ โดยการประชุมร่วมกับแกนนำของชุมชนบ้านเวียงยอง ๒) การสะท้อนชุดความรู้วิถีวัฒนธรรมชาวองบ้านเวียงยอง ในเรื่องของประเพณี เช่น ประเพณีแห่ไม้ค้ำโพธิ์ (สะหลี) ประเพณีปีใหม่เมือง ประเพณีการทานสลากย้อม เป็นต้น ภาษาไทยอง อันเป็นภาษารากเหง้าของชาวองในตำบลเวียงยอง ศาสนาและความเชื่อ โดยเฉพาะเรื่องของหอเทวบุตรหลวง และผีอารักษ์บ้านเมืองที่ปรากฏหลักฐานอย่างชัดเจนในความเชื่อเรื่องใจบ้าน และวิถีชุมชนบ้านเวียงยองโดยส่วนใหญ่ยังคงมีการประกอบอาชีพรับจ้างทั่วไป ส่วนอาชีพเกษตรกรรมยังคงมีการประกอบอาชีพนี้อยู่บ้างประปราย แต่ที่แทบจะหาผู้ที่ประกอบอาชีพนี้ได้ก็น้อยนักก็คือ ช่างทอผ้า

๓. การเรียนรู้ชุมชนเพื่อเชื่อมโยงวิถีวัฒนธรรมเวียงยอง

การนำเอาศิลปะมาเป็นส่วนเสริมในการเรียนรู้ชุมชนจะช่วยให้ชุมชนสามารถที่จะเห็นถึงความสำคัญของวิถีวัฒนธรรมชุมชนผ่านงานศิลปะเชิงสร้างสรรค์ได้เป็นอย่างดี ผลสืบเนื่องจากการการสะท้อนชุดความรู้วิถีวัฒนธรรมชาวองบ้านเวียงยอง และการนำเสนอข้อมูลเกี่ยวกับการพัฒนาพื้นที่ศิลปะเชิงสร้างสรรค์บนถนนวัฒนธรรมในชุมชนในพื้นที่อื่น ทำให้ชุมชนตำบลเวียงยองให้ความสนใจที่จะพัฒนาพื้นที่ศิลปะเชิงสร้างสรรค์บนถนนวัฒนธรรมในชุมชนบ้านเวียงยอง ซึ่งต่างก็ให้แง่คิดและประเด็นที่น่าสนใจในการที่จะนำไปสู่การพัฒนาได้อย่างสร้างสรรค์ เกิดความตื่นตัวของชุมชนเพราะถือว่าเป็นสิ่งที่แปลกใหม่สำหรับชุมชน ก่อให้เกิดแนวคิดการประสานความร่วมมือไปยังองค์กรปกครองส่วนท้องถิ่น องค์กรภาครัฐ และภาคีเครือข่ายที่เกี่ยวข้อง ได้แก่ วัดพระธาตุหริภุญชัย เทศบาลตำบลเวียงยอง สำนักงานการท่องเที่ยวและกีฬาจังหวัดลำพูน องค์การบริหารส่วนจังหวัดลำพูน สำนักงานวัฒนธรรมจังหวัดลำพูน สำนักงานพระพุทธศาสนาจังหวัดลำพูน สถาบันวิจัยหริภุญชัย ผู้ประกอบการชุมชนตำบลเวียงยอง เป็นต้น

๒. การประชาคมชุมชนเวียงยองเพื่อร่วมวางแผนและดำเนินการพัฒนาพื้นที่ศิลปะเชิงสร้างสรรค์

มีการดำเนินการเป็น ๓ ระยะ ดังนี้

๑) ระยะที่หนึ่ง ดำเนินการร่วมกับกลุ่มเครือข่ายเฉพาะในพื้นที่ตำบลเวียงยองเป็นสำคัญ ได้แก่ วัดต้นแก้ว ชุมชนบ้านเวียงยอง สภาวัฒนธรรมตำบลเวียงยอง เทศบาลตำบลเวียงยอง ผู้ประกอบการชุมชนตำบลเวียงยอง ซึ่งพบว่า วัดต้นแก้ว และชาวบ้านในชุมชน ได้ให้การตอบรับ

กับโครงการวิจัยเป็นอย่างดี และมีความพร้อมในการที่จะมอบพื้นที่ชุมชนให้เป็นพื้นที่ศิลปะเชิงสร้างสรรค์บนถนนวัฒนธรรม

๒) ระยะเวลาที่สอง มีการขยายเครือข่ายไปยังองค์การบริหารส่วนจังหวัดลำพูน สำนักงานการท่องเที่ยวและกีฬาจังหวัดลำพูน สำนักงานวัฒนธรรมจังหวัดลำพูน และสำนักงานพระพุทธศาสนาจังหวัดลำพูน โดยเฉพาะสำนักงานการท่องเที่ยวและกีฬาจังหวัดลำพูนได้ให้ความสนใจกับโครงการวิจัยนี้เป็นอย่างมาก มีความพร้อมที่จะให้การสนับสนุนในทุกๆ มิติด้านการท่องเที่ยวของชุมชนบ้านเวียงยองอีกด้วย

๓) ระยะเวลาที่สาม มีการขยายเครือข่ายไปยังสถาบันวิจัยหรือศูนย์ สำนักงานจังหวัดลำพูน สถานศึกษาในอำเภอเมืองลำพูน เป็นต้น โดยเฉพาะสถาบันวิจัยหรือศูนย์ เป็นหน่วยงานด้านการวิจัยในพื้นที่ที่มีความเชี่ยวชาญในเรื่องของการวิจัยชุมชน ได้เข้ามามีส่วนร่วมในการสะท้อนถึงความยั่งยืนของการท่องเที่ยวชุมชนที่จะต้องพัฒนาจากฐานรากของชุมชนอย่างแท้จริง และพัฒนาต่อยอดสู่การท่องเที่ยวชุมชนและสร้างเศรษฐกิจชุมชนที่ยั่งยืนด้วยศักยภาพของชุมชนเอง

๓. การพัฒนาพื้นที่ Lamphun Street Arts : การพัฒนาศิลปะเชิงสร้างสรรค์บนถนนวัฒนธรรมเพื่อการท่องเที่ยวชุมชนเวียงยอง

การพัฒนาพื้นที่ Lamphun Street Arts ได้ใช้พื้นที่ ๓ ส่วน ดังนี้

๑) วัดต้นแก้ว ตำบลเวียงยอง ได้มีการใช้พื้นที่ในการรังสรรค์งานศิลปะเชิงสร้างสรรค์คือกำแพงวัดและประตูหน้าวัด โดยวัดต้นแก้วได้มีการประชุมปรึกษาหารือร่วมกับคณะกรรมการวัดและศรัทธาประชาชนที่อุปถัมภ์วัดต้นแก้ว เพื่อที่จะขออนุญาตและใช้พื้นที่ดังกล่าว เนื่องจากวัดต้นแก้วถือได้ว่าเป็นสถานที่สาธารณะของชุมชน โดยเฉพาะเจ้าอาวาส พระครูไพศาลธีรคุณ ได้มีความพร้อมเป็นอย่างยิ่งในการที่จะให้วัดต้นแก้วเป็นพื้นที่ในการพัฒนาศิลปะเชิงสร้างสรรค์

๒) ถนนสายวัฒนธรรมเวียงยอง ใช้เป็นพื้นที่ในการสร้างสรรค์ผลงานที่เรียกว่าสตรีทอาร์ต เป็นการใช้เทคนิคการวาดภาพในรูปแบบสามมิติ เพื่อที่จะให้เห็นถึงลักษณะของภาพที่มีมิติทั้งด้านลึก กว้างและเสมือนจริงมากที่สุด โดยแรงบันดาลใจของกลุ่มศิลปินชมรมปายสี แต้มฝันปันจินตนาการ ที่มีจิตอาสาวาดภาพสตรีทอาร์ตในครั้งนี้

๓) กำแพงเอกชน (รั้วบ้าน) ใช้เป็นพื้นที่ในการสร้างศิลปะเชิงสร้างสรรค์ทั้งในรูปแบบของศิลปะร่วมสมัยและวิถีวัฒนธรรมชาวยอง ซึ่งได้รับการสนับสนุนเป็นอย่างดีจากเจ้าของบ้าน ซึ่งถึงแม้ว่าจะต้องสูญเสียพื้นที่บริเวณหน้าบ้านหรือกำแพงรั้วบ้าน แต่ก็เป็นการส่งเสริมการท่องเที่ยวชุมชนและเป็นการสร้างรายได้ของชุมชนอีกทางหนึ่ง

๔. การพัฒนาสินค้าชุมชนเพื่อสร้างรายได้แก่ชุมชนเวียงยอง

สินค้าชุมชนตำบลเวียงยองที่สำคัญ ได้แก่ ผ้าทอมือพื้นบ้าน และผลิตภัณฑ์แปรรูปจากผ้าทอ ซึ่งนับได้ว่าเป็นสินค้าชุมชนที่สร้างรายได้ให้กับชุมชนบ้านเวียงยอง ซึ่งการทอผ้าฝ้ายของบ้านเวียงยอง (วัดต้นแก้ว) ได้รับการสนับสนุนจากท่านพระครูไพศาลธีรคุณ เจ้าอาวาสวัดต้นแก้ว ซึ่งเป็นเสมือนครูภูมิปัญญาท้องถิ่นอีกท่านหนึ่งที่ได้ให้ความสำคัญกับการทอผ้าของกลุ่มผู้สูงอายุเพื่อจำหน่ายให้กับผู้สนใจและนักท่องเที่ยว ซึ่งปัจจุบันสำนักงานวัฒนธรรมจังหวัดลำพูนได้จัดตั้งให้ศูนย์ทอผ้าฝ้ายยกดอกวัดต้นแก้วเป็นคลังสมองท้องถิ่นของตำบลเวียงยอง ทั้งนี้เพื่อสืบทอดวัฒนธรรมการทอผ้าของชาวยองในจังหวัดลำพูนเอาไว้

๕. การเปิดพื้นที่การเรียนรู้และการท่องเที่ยวชุมชน

มีการจัดกิจกรรมการเปิดพื้นที่ภายใต้งาน “งานสานศิลป์ถิ่นเวียงยอง” ซึ่งมีกิจกรรมต่างๆ ดังนี้

๑) การรังสรรค์ศิลปะเชิงสร้างสรรค์บนวัฒนธรรมตำบลเวียงยอง เป็นกิจกรรมที่สร้างความรู้ความเข้าใจเกี่ยวกับการวาดภาพศิลปะเชิงสร้างสรรค์บนถนน ผนังกำแพง โดยได้มุ่งเน้นให้ผู้เข้าร่วมงาน อาทิเช่น กลุ่มเยาวชน นักเรียนนักศึกษา ประชาชนผู้สนใจทั่วไป ได้มีส่วนร่วมในการวาดภาพบนผนังกำแพง ซึ่งทางกลุ่มศิลปินจิตอาสาได้กันพื้นที่ไว้ส่วนหนึ่ง โดยทางกลุ่มศิลปินจิตอาสาได้ให้ความรู้ ให้คำแนะนำในการวาดภาพ การใช้สี เป็นต้น

๒) เตียวซื้อข้าวและของกินภาคภูมิใจของคนเวียงยอง (ตลาดสินค้าในชุมชนตำบลเวียงยอง) เป็นกิจกรรมที่สร้างรายได้ให้กับคนในชุมชนตำบลเวียงยองที่นำสินค้าชุมชน และอาหารพื้นบ้านมาจำหน่ายภายในงาน ซึ่งทางโครงการวิจัยมีความคาดหวังว่าจะช่วยสร้างความยั่งยืนให้กับเศรษฐกิจชุมชนในระยะยาว โดยเฉพาะในเรื่องของการสร้างมูลค่าเพิ่มให้กับผ้าทอพื้นบ้าน อีกทั้งยังมีการนำอาหารพื้นบ้านของคนยองมาจัดจำหน่ายอีกด้วย

๓) ช่วงคนเที่ยวเหลียวมองวัฒนธรรมของร่วมสมัย (ถนนคนเดิน) เป็นกิจกรรมในภาคความบันเทิงที่มีการแสดงวัฒนธรรมพื้นบ้าน คือ ฟ้อนยอง การตีกลองสะบัดชัย และการแสดงดนตรีร่วมสมัย โดยมีศิลปะเชิงสร้างสรรค์บนถนนวัฒนธรรมเป็นไฮไลท์สำคัญของกิจกรรมนี้

๔) นิทรรศการภาพวาดของศิลปิน (ช่วงพิพิธภัณฑ์วัดต้นแก้ว) เป็นการจัดแสดงภาพวาดของกลุ่มศิลปินจิตอาสาที่มาดำเนินการวาดภาพศิลปะเชิงสร้างสรรค์บนถนนวัฒนธรรมตำบลเวียงยอง ซึ่งภาพวาดต่างๆ ของกลุ่มศิลปินนั้นเป็นเอกลักษณ์เฉพาะตัวของศิลปินแต่ละท่าน

๕) เวทีเสวนาเครือข่ายการท่องเที่ยวชุมชนจังหวัดลำพูน เป็นการจัดเสวนาเครือข่ายการท่องเที่ยวชุมชนจังหวัดลำพูน โดยความร่วมมือของสำนักงานการท่องเที่ยวและกีฬาจังหวัดลำพูน องค์การบริหารส่วนจังหวัดลำพูน เทศบาลตำบลเวียงยอง และมหาวิทยาลัยมหาจุฬาลงกรณราชวิทยาลัย วิทยาลัยสงฆ์ลำพูน ซึ่งผลการเสวนาสรุปได้ว่าจะต้องมีการสร้างความตระหนักรู้ในเรื่องของการเป็นเจ้าของพื้นที่ศิลปะเชิงสร้างสรรค์ การมีส่วนร่วมของชุมชนและองค์กรปกครองส่วนท้องถิ่น

ในการดูแลรักษาไว้ให้ยาวนานที่สุด รวมถึงการประสานงานในเรื่องของการท่องเที่ยวชุมชนกับสำนักงานการท่องเที่ยวและกีฬาจังหวัดลำพูน ซึ่งจะเป็นส่วนสำคัญในการประชาสัมพันธ์การท่องเที่ยวรูปแบบใหม่บนพื้นที่ศิลปะเชิงสร้างสรรค์บนถนนวัฒนธรรมเวียงยอง จังหวัดลำพูน อีกด้วย

๕.๑.๓ การเสริมสร้างเครือข่ายการพัฒนาศิลปะเชิงสร้างสรรค์บนถนนวัฒนธรรมเพื่อการท่องเที่ยวชุมชนจังหวัดลำพูน

จากการวิจัย สามารถสรุปได้ดังนี้

๑) บทบาทของเครือข่ายและการมีส่วนร่วมเครือข่ายการพัฒนาศิลปะเชิงสร้างสรรค์บนถนนวัฒนธรรมเพื่อการท่องเที่ยวชุมชนจังหวัดลำพูน

๑. วัดต้นแก้ว ตำบลเวียงยอง อำเภอเมือง จังหวัดลำพูน

เป็นพื้นที่สำคัญในการพัฒนาพื้นที่ศิลปะเชิงสร้างสรรค์บนถนนวัฒนธรรม ทั้งนี้บริเวณใกล้เคียงกับวัดต้นแก้ว มีถนนเส้นวัฒนธรรมเวียงยอง ต่อจากช่วงมุ่งทำสิ่ง ระยะทางประมาณ ๑๕๐ เมตร บริเวณสองข้างทางมีร้านจำหน่ายสินค้าชุมชน ผลิตภัณฑ์ชุมชน ร้านอาหารท้องถิ่น และร้านบริการนวดแผนไทย ทำให้บริเวณถนนเส้นนี้มีความหลากหลายของผลิตภัณฑ์ทางเศรษฐกิจสามารถที่จะพัฒนาให้เป็นแหล่งท่องเที่ยวของชุมชนได้ ดังนั้น วัดต้นแก้วและถนนวัฒนธรรมเวียงยอง จึงได้รับการพัฒนาให้เป็นพื้นที่ศิลปะเชิงสร้างสรรค์บนถนนวัฒนธรรม และยังมีพิพิธภัณฑ์พื้นบ้านวัดต้นแก้ว หรือพิพิธภัณฑ์พื้นบ้านชาวยอง จัดแสดงวัตถุหลากหลายประเภทที่ได้มาจากชุมชนท้องถิ่น และจากการซื้อหาของท่านเจ้าอาวาส อาทิ พระพุทธรูปไม้ คัมภีร์ใบลาน หีบธรรม ผ้าทอเครื่องเขิน เครื่องดนตรี น้ำตั้น เป็นต้น

๒. ชุมชนบ้านเวียงยอง (ต้นแก้ว)

มีบทบาทสำคัญในการพัฒนาศิลปะเชิงสร้างสรรค์บนถนนวัฒนธรรม ด้วยการมอบพื้นที่ถนนวัฒนธรรมเวียงยอง ระยะทาง ๑๕๐ เมตร ให้เป็นพื้นที่ศิลปะเชิงสร้างสรรค์ โดยถ่ายทอดวิถีวัฒนธรรมชาวยอง ประเพณีทางศาสนาและความเชื่อพื้นบ้าน รวมถึงศิลปะร่วมสมัยที่เรียกว่า Street Art และชุมชนบ้านเวียงยอง โดยความร่วมมือของผู้ใหญ่บ้าน และคณะกรรมการหมู่บ้าน ได้ให้การสนับสนุนในเรื่องของอาหารการกิน น้ำดื่ม ให้กับทีมงานนักวิจัยและกลุ่มศิลปินจิตอาสาที่มาวาดภาพในพื้นที่ ให้กำลังใจมาเยี่ยมชม สอบถามความเป็นมาเป็นไปของภาพวาด และมีส่วนร่วมในการวาดภาพอีกด้วย

๓. สำนักงานการท่องเที่ยวและกีฬาจังหวัดลำพูน

มีบทบาทในส่วนของการนำเอา Lamphun Street Arts ไปบรรจุไว้ในแผนปฏิบัติการประจำปี และปฏิทินการท่องเที่ยวจังหวัดลำพูน ซึ่งถือได้ว่าเป็นภารกิจหลักของสำนักงานการท่องเที่ยวและกีฬาจังหวัดลำพูน และการให้การสนับสนุนตามภารกิจของหน่วยงานภาครัฐ ซึ่งสำนักงานการท่องเที่ยวและกีฬาจังหวัดลำพูนจะเป็นผู้ที่ประชาสัมพันธ์แหล่งท่องเที่ยว กิจกรรม

ทางด้านประเพณีวัฒนธรรมจังหวัดลำพูน และประสานเชื่อมโยงเส้นทางเครือข่ายการท่องเที่ยวภายในจังหวัด

๔. องค์การบริหารส่วนจังหวัดลำพูน

เป็นองค์กรปกครองส่วนท้องถิ่นในระดับจังหวัดที่ให้การสนับสนุนในเรื่องของงบประมาณในการดำเนินกิจกรรมเกี่ยวกับศิลปวัฒนธรรมของจังหวัดลำพูน การจัดทำเป็นแผนปฏิบัติการประจำปี และนำไปสู่การจัดทำเป็นนโยบายสาธารณะในการให้การสนับสนุนการจัดกิจกรรมที่เกี่ยวกับศิลปะ รวมถึงการเชื่อมโยงพื้นที่ด้านการท่องเที่ยวเชิงสร้างสรรค์ของวัดพระธาตุหริภุญชัย ช้างมุงท่าสิงห์ เข้ากับถนนวัฒนธรรมเวียงยอง และ Lamphun Street Arts

๕. กลุ่มสื่อประชาสัมพันธ์จังหวัดลำพูน

มีบทบาทสำคัญในด้านการประชาสัมพันธ์ด้านการท่องเที่ยว โดยเฉพาะการเปิดพื้นที่ศิลปะเชิงสร้างสรรค์บนถนนวัฒนธรรมตำบลเวียงยอง ซึ่งได้มีการประชาสัมพันธ์ทั้งสื่อหลักและสื่อทางโซเชียลมีเดีย อาทิ Facebook Line X Instagram เป็นต้น

๖. เทศบาลตำบลเวียงยอง

ได้ให้ความสำคัญกับแหล่งท่องเที่ยวของตำบล โดยให้แนวคิดที่ว่า ถนนวัฒนธรรมตำบลเวียงยอง และวัดต้นแก้วเป็นแหล่งท่องเที่ยวที่ไม่ควรมองข้าม จึงได้บรรจุไว้ในแผนและปฏิทินการท่องเที่ยวของตำบล เพื่อยกระดับการท่องเที่ยวชุมชนที่อาศัยงานศิลปะเป็นจุดขายสำคัญ โดยมีรูปแบบความร่วมมือคือ

๑) การพัฒนาพื้นที่ มีการพัฒนาพื้นที่ที่จากเดิมเป็นเพียงถนนสัญจรทั่วไปให้เป็นถนนคนเดิน (คนเดิน) โดยมีการเชื่อมโยงถนนจากช้างมุงท่าสิงห์ ซึ่งเป็นสะพานข้ามจากฝั่งวัดพระธาตุหริภุญชัย ตำบลในเมือง ข้ามมายังบ้านเวียงยอง ตำบลเวียงยอง เรื่อยไปจนถึงบริเวณหน้าวัดต้นแก้ว มีระยะทางประมาณ ๑๕๐ เมตร (ประมาณ ๘๐ เมตรแรกใช้เป็นถนนคนเดิน) ซึ่งพื้นที่นี้ได้มีมติจากวัดและชุมชนในการใช้เป็นพื้นที่สร้างสรรค์ผลงาน Street Arts เชื่อมต่อด้วยศิลปะบนกำแพงที่วาดภาพทั้งแบบ 3D และภาพวาดสีบนผนังกำแพงวัดและกำแพงบ้าน ซึ่งทางเทศบาลตำบลเวียงยอง ได้ให้การสนับสนุนในเรื่องของรถดับเพลิงในการฉีดน้ำเพื่อล้างถนนและกำแพง รวมถึงอุปกรณ์ทำความสะอาดด้วย

๒) การสร้างผลงาน Street Arts เป็นการวาดภาพทั้งในรูปแบบภาพทั่วไปและภาพสามมิติ นำเสนอภาพเกี่ยวกับประเพณี วิถีวัฒนธรรม และวิถีชีวิตชาวองบ้านเวียงยอง โดยเทศบาลตำบลเวียงยอง ได้เข้ามามีส่วนร่วมในด้านการสนับสนุนงบประมาณบางส่วน และการสนับสนุนอุปกรณ์ทาสี สีน้ำ เป็นต้น

๓) การบริหารจัดการศิลปะเชิงสร้างสรรค์ Street Arts มีการบริหารจัดการพื้นที่โดยมีการตั้งคณะกรรมการเข้ามาดูแล ซึ่งประกอบไปด้วยคณะกรรมการชุมชน

กลุ่มวิสาหกิจชุมชน กลุ่มแม่บ้าน องค์กรปกครองส่วนท้องถิ่น เทศบาลตำบลเวียงยอง ซึ่งการบริหารจัดการต่างๆ นั้นได้มีการจัดสรรประโยชน์ทางเศรษฐกิจให้กับชุมชนด้วย

๔) การเตรียมความพร้อมด้านการท่องเที่ยว ในส่วนนี้ เทศบาลตำบลเวียงยองได้ให้ความสำคัญเป็นอย่างมากในเรื่องของการท่องเที่ยวชุมชน โดยได้รับความร่วมมือจากองค์การบริหารส่วนจังหวัดลำพูน สำนักงานการท่องเที่ยวและกีฬาจังหวัดลำพูน สำนักงานประชาสัมพันธ์จังหวัดลำพูน กลุ่มวิสาหกิจชุมชนตำบลเวียงยอง เป็นต้น

๕) การดูแลรักษา มีคณะกรรมการหมู่บ้านเป็นผู้ดูแลหลัก และมีเครือข่ายอื่นช่วยกันดูแลรักษา ร่วมในลักษณะของการประสานงานกับเครือข่ายอื่นๆ โดยเฉพาะเทศบาลตำบลเวียงยอง ในการที่จะดูแลรักษาให้พื้นที่ดังกล่าวได้รับการพัฒนาอย่างต่อเนื่อง

๒) การพัฒนาระบบฐานข้อมูลอิเล็กทรอนิกส์เพื่อส่งเสริมการเรียนรู้และพัฒนาเครือข่ายการพัฒนาศิลปะเชิงสร้างสรรค์บนถนนวัฒนธรรมเพื่อการท่องเที่ยวชุมชนจังหวัดลำพูน

ขั้นตอนการพัฒนาระบบฐานข้อมูลอิเล็กทรอนิกส์ มีขั้นตอนการดำเนินงาน ดังนี้

๑. การวางแผนงาน เป็นขั้นตอนแรกในการพัฒนาระบบฐานข้อมูล โดยเริ่มจากการศึกษาและรวบรวมข้อมูล รวมถึงผลการวิจัยเพื่อรวบรวมเป็นสารสนเทศ ก่อนที่จะมีการนำเข้าสู่ระบบฐานข้อมูลต่อไป

๒. กำหนดขอบเขตการดำเนินการ เป็นขั้นตอนในการกำหนดขอบเขตของเนื้อหาข้อมูลต่างๆ ที่จะใช้เป็นสารสนเทศ ซึ่งได้แก่ ข้อมูลเบื้องต้นของเครือข่าย พื้นที่ศิลปะเชิงสร้างสรรค์บนถนนวัฒนธรรมในชุมชนจังหวัดลำพูน กิจกรรมต่างๆ วิถีทัศน์การรังสรรค์งานศิลปะ พิพิธภัณฑวัตถุต้นแก้ว รูปภาพกิจกรรม เรื่องราวชุมชนเวียงยอง เป็นต้น

๓. การออกแบบระบบฐานข้อมูล เป็นขั้นตอนในการสร้างแพลตฟอร์ม หรือหน้าต่างของฐานข้อมูลในส่วนต่างๆ ที่ได้มีการกำหนดขอบเขตไว้แล้ว

๔. การทดสอบระบบ และนำระบบไปใช้งาน เป็นการทดสอบระบบเพื่อให้เกิดความแน่ใจว่าระบบฐานข้อมูลจะทำงานได้ถูกต้องและเป็นไปตามความต้องการ รวมทั้งกำหนดให้ผู้ใช้ระบบหลายๆ คน ร่วมดำเนินการทดสอบเพื่อให้ระบบสามารถทำงานได้ถูกต้องและครบถ้วนที่สุด

๓) การพัฒนาระบบการให้บริการและการพัฒนาสินค้าชุมชนเครือข่ายการพัฒนาศิลปะเชิงสร้างสรรค์บนถนนวัฒนธรรมเพื่อการท่องเที่ยวชุมชนจังหวัดลำพูน

๑. การรวมกลุ่มสร้างเครือข่ายและความร่วมมือ โดยความร่วมมือของวัดต้นแก้ว และเทศบาลตำบลเวียงยอง ในการใช้พื้นที่ของวัดต้นแก้วในการผลิตสินค้าและจัดจำหน่ายสินค้าชุมชน โดยเฉพาะผลิตภัณฑ์จากผ้าทอ

๒. ด้านการจัดการ โดยจัดให้มีการพัฒนาบุคลากรในชุมชนให้มีความรู้มากขึ้น เกี่ยวกับการผลิตสินค้าของชุมชน โดยเฉพาะการแปรรูปจากผ้าทอเป็นสินค้าอื่นๆ เช่น กระเป๋า ถ้วยยาม เป็นต้น

๓. ด้านการตลาด มีการเพิ่มช่องทางการจัดจำหน่ายให้หลากหลายมากยิ่งขึ้น โดยเฉพาะช่องทางโซเชียลมีเดีย ได้แก่ Face Page, Line เป็นต้น

๔. ด้านการผลิต มีการพัฒนาความเป็นเอกลักษณ์ของสินค้าและผลิตภัณฑ์ให้มีความโดดเด่นและเป็นตัวตนของวิถีชาวยองให้มากที่สุด สามารถนำมาใช้ในชีวิตประจำวันได้ โดยที่มียุทธศาสตร์ราคาไม่สูงมากนัก มีความสวยงามโดดเด่น เน้นอัตลักษณ์ลวดลายแบบชาวยอง รวมถึงสร้างมาตรฐานการผลิตที่มีคุณภาพ

๕. ด้านการสนับสนุนจากภาครัฐ มีการมุ่งเน้นให้หน่วยงานภาครัฐที่เกี่ยวข้องเข้ามา บูรณาการการทำงานร่วมกัน ทั้งในส่วนของการผลิต การจัดจำหน่าย และการประชาสัมพันธ์ โดยเฉพาะเทศบาลตำบลเวียงยอง ที่มีนโยบายในการจัดสรรพื้นที่สาธารณะให้เป็นพื้นที่ในการจัดจำหน่ายสินค้าชุมชน

๔) การผลักดันนโยบาย และยุทธศาสตร์การเสริมสร้างเครือข่ายการพัฒนาศิลปะเชิงสร้างสรรค์บนถนนวัฒนธรรมเพื่อการท่องเที่ยวชุมชนจังหวัดลำพูน

เป็นกระบวนการสำคัญที่จะช่วยส่งเสริมการทำงานแบบมีส่วนร่วมของเครือข่ายต่างๆ โดยเฉพาะในส่วนของฝ่ายภาครัฐที่มีบทบาทสำคัญในการสนับสนุนทั้งด้านงบประมาณและการดำเนินการเชิงพื้นที่ โดยมุ่งเน้นไปที่การส่งเสริมและการพัฒนาเครือข่ายด้านการท่องเที่ยวแบบบูรณาการ คือการเชื่อมโยงเครือข่ายเส้นทางการท่องเที่ยวเพื่อนำเสนอการท่องเที่ยวชุมชนและการนำเสนออัตลักษณ์เชิงพื้นที่ ในที่นี้คือการเชื่อมโยงเส้นทางท่องเที่ยวระหว่างวัดพระธาตุหริภุญชัย กาดข้าวทุ่งทำสังข์ ถนนวัฒนธรรมตำบลเวียงยอง วัดต้นแก้ว พิพิธภัณฑ์ผ้าโบราณเรือนของวัดต้นแก้ว และแหล่งท่องเที่ยวแห่งใหม่คือ Lamphun Street Arts โดยเทศบาลตำบลเวียงยองและชุมชนบ้านเวียงยอง ได้มุ่งเน้นในการให้การสนับสนุนด้านงบประมาณในการพัฒนาเชิงพื้นที่ การสนับสนุนการจัดกิจกรรมต่างๆ ของวัดที่มีความเกี่ยวข้องเนื่องกับการสร้างสรรค์ศิลปะ โดยการประสานระหว่างประเพณีวิถีวัฒนธรรมและศิลปะเข้าด้วยกัน ซึ่งเครือข่ายการพัฒนาศิลปะเชิงสร้างสรรค์บนถนนวัฒนธรรมเพื่อการท่องเที่ยวชุมชนจังหวัดลำพูน ได้มีการนำเสนอแนวทางการผลักดันนโยบาย และยุทธศาสตร์ดังนี้

๑. การส่งเสริมการมีส่วนร่วม โดยวัดและชุมชนจะต้องมีส่วนร่วมในการนำเสนอแนวคิดการมีส่วนร่วมของวัด ชุมชน สถานศึกษา องค์กรปกครองส่วนท้องถิ่น และส่วนราชการ ซึ่งจะต้องเข้ามามีส่วนร่วมในการทำงานลักษณะเครือข่าย

๒. การประชาสัมพันธ์พื้นที่ศิลปะเชิงสร้างสรรค์บนถนนวัฒนธรรมในชุมชนจังหวัดลำพูน หรือ Lamphun Street Arts การเชื่อมโยงเส้นทางการท่องเที่ยวจากพื้นที่การท่องเที่ยวเดิมที่

เป็นที่รู้จัก หรือมีชื่อเสียงอยู่แล้วสู่พื้นที่เมืองศิลปะเชิงสร้างสรรค์ หรือ Lamphun Street Arts แห่งใหม่ ซึ่งจะเป็นการประชาสัมพันธ์แบบบูรณาการด้านการท่องเที่ยวที่มีทั้งการท่องเที่ยวเชิงวัฒนธรรม ประเพณี วิถีชีวิต ธรรมชาติ ศิลปะเชิงสร้างสรรค์ และการท่องเที่ยวชุมชนไว้ด้วยกัน

๓. การเสริมสร้างเครือข่ายเมืองศิลปะเชิงสร้างสรรค์ เป็นการเสริมศักยภาพของเครือข่ายต่างๆ ในการดำเนินการเกี่ยวกับการพัฒนาพื้นที่ศิลปะเชิงสร้างสรรค์บนถนนวัฒนธรรมในชุมชนจังหวัดลำพูน มีการเชื่อมโยงบทบาทสำคัญของแต่ละเครือข่ายว่ามีบทบาทใดบ้าง เช่น วัดพระธาตุหริภุญชัย วัดต้นแก้ว หรือวัดสำคัญในตัวเมืองลำพูน จะมีบทบาทในส่วนของความเป็นแหล่งรวบรวมพุทธศิลป์กรรม สถาปัตยกรรม หรือจิตรกรรม สถาบันการศึกษา จะมีบทบาทในส่วนของ การเป็นที่ปรึกษา การลงพื้นที่สร้างงานศิลปะเชิงสร้างสรรค์ หรือบทบาทในการส่งเสริมการเรียนรู้ของกลุ่มเครือข่ายเยาวชน องค์กรปกครองส่วนท้องถิ่นและส่วนราชการที่เกี่ยวข้อง ก็จะมีบทบาทในการเป็นเครือข่ายด้านการประชาสัมพันธ์ เป็นต้น

๕.๒ อภิปรายผล

จากการวิจัยเรื่อง “Lamphun Street Arts : การพัฒนาศิลปะเชิงสร้างสรรค์บนถนนวัฒนธรรมเพื่อการท่องเที่ยวชุมชนจังหวัดลำพูน” มีประเด็นที่น่าสนใจ ดังนี้

๑) จากการวิจัยพบว่า การอนุรักษ์ศิลปะของวัดและชุมชนในจังหวัดลำพูน สามารถที่จะบริหารจัดการได้อย่างเป็นระบบและมีประสิทธิภาพ แสดงให้เห็นว่าการอนุรักษ์ศิลปะของวัดและชุมชนในจังหวัดลำพูน ได้มีการสร้างความตระหนักรู้ระหว่างวัดและชุมชนในการที่จะพัฒนาร่วมกัน ทั้งในส่วนของ การสร้างองค์ความรู้ด้านประวัติศาสตร์ ที่วัดโดยส่วนมากแล้วจะมีประวัติศาสตร์ร่วมกัน โดยมีวัดพระธาตุหริภุญชัยเป็นพื้นที่ที่มีความสำคัญ ซึ่งประวัติศาสตร์ของวัดพระธาตุหริภุญชัยนั้นจะมีความสัมพันธ์และเชื่อมโยงกับวัดต่างๆ อีก ๔ วัด ได้แก่ ๑) วัดสันป่ายางหลวง เป็นวัดที่ถือได้ว่าเป็นวัดแห่งแรกของจังหวัดลำพูน หรือเมืองหริภุญชัย มีสถาปัตยกรรมแบบล้านนาร่วมสมัยที่มีความสวยงามและเป็นเอกลักษณ์ที่โดดเด่น อีกทั้งเป็นศูนย์รวมสำคัญของศิลปะเชิงสร้างสรรค์ที่พัฒนาขึ้นมาได้อย่างลงตัว ๒) วัดมหาวัน เป็นวัดประวัติศาสตร์อีกแห่งหนึ่งของจังหวัดลำพูนที่มีเรื่องราวความเป็นมาเกี่ยวกับตำนานพระรอด หนึ่งในพระเบญจภาคีที่เลื่องชื่อของประเทศไทย วัดมหาวันมีประวัติศาสตร์ความเป็นมาที่เกี่ยวข้องกับอาณาจักรหริภุญชัยเดิมในสมัยที่พระนางจามเทวีขึ้นมาปกครองเมืองหริภุญชัย เป็นวัดประจำทางด้านทิศตะวันตกของเมืองลำพูน ซึ่งชื่อเดิมคือ วัดมหาวันราม ๓) วัดจามเทวี เป็นวัดที่มีประวัติศาสตร์เนื่องด้วยพระราชประวัติของพระนางจามเทวี คือเป็นสถานที่ที่เชื่อกันว่าพระนางจามเทวีทรงสร้างขึ้นเมื่อ พ.ศ.๑๒๙๒ โดยใช้ช่างฝีมือชาวขอม บ้างก็ว่าเจ้าอนันตยศและเจ้ามหันตยศ ราชโอรสของพระนางจามเทวี ได้สร้างขึ้นเพื่อบรรจุอัฐิของพระนาง และยังเป็นวัดที่มีเจดีย์ที่เป็นแบบสถาปัตยกรรมรูปแบบศิลปะกรรมหริภุญชัยอีกด้วย และ ๔) วัดพระยืน

เป็นวัดที่มีความสำคัญในแง่ของการเผยแผ่พระพุทธศาสนาเข้าสู่ดินแดนศรีอยุธยา เป็นวัดที่พระญาเกือนาได้อาราธนาอิมนต์พระสุมนเถระจากเมืองสุโขทัย เพื่อมาเชียงใหม่ โดยได้พักที่วัดพระยืนในเมืองศรีอยุธยา นอกจากนั้นยังมีการอนุรักษ์และรักษาพุทธศิลปกรรมอันเป็นรากฐานสำคัญของสถาปัตยกรรมต่างๆ ในวัดจังหวัดลำพูนอีกด้วย โดยเฉพาะสถาปัตยกรรมแบบศรีอยุธยา ที่มีความเป็นเอกลักษณ์โดดเด่น ซึ่งงานช่างของเมืองศรีอยุธยาเกี่ยวข้องกับงานช่างที่มีความเจริญรุ่งเรืองอยู่ก่อนของราชอาณาจักรพุกาม ประเทศพม่า มีวิวัฒนาการงานศิลปกรรมที่ได้รับอิทธิพลจากศิลปะอื่น ๆ จนเกิดการผสมผสานเข้าด้วยกัน และกลายเป็นศิลปะที่มีลักษณะเฉพาะเป็นของตัวเอง รูปแบบสถาปัตยกรรมเจดีย์อันเป็นเอกลักษณ์ของศรีอยุธยา เกี่ยวเนื่องกับ "รูปแบบทรงปราสาท" นอกจากได้รับอิทธิพลจากพม่าแบบพุกาม ยังมีลักษณะบางประการที่เกี่ยวข้องกับสถาปัตยกรรมแบบทวารวดีด้วย สถาปัตยกรรมที่สำคัญ ได้แก่ เจดีย์กู่กุด ซึ่งเป็นเจดีย์สี่เหลี่ยมและรัตนเจดีย์เป็นเจดีย์แปดเหลี่ยมในวัดเดียวกัน คือ วัดจามเทวี เจดีย์ทั้งสององค์นี้ก่อเป็นทรงปราสาท คำว่า "กู่กุด" หมายถึงเจดีย์ที่ยอดหัก เดิมเคยมียอดแหลม อยู่ประเภทเรือนยอด หรือ กุฎาคาร ในเมืองลำพูนยังพบหลักฐานเจดีย์ทรงปราสาท ๕ ยอดคือเจดีย์วัดเชียงยืน (หรือเรียกว่า เชียงยัน) วัดพระธาตุศรีอยุธยา และปรากฏเจดีย์ทรงลอมฟาง คือเจดีย์กู่ช้าง ที่นักวิชาการกล่าวว่าน่าจะเป็นรูปแบบที่รับจากสถาปัตยกรรมแบบพม่าสมัยพุกาม

ประการสำคัญ การส่งเสริมการเรียนรู้เพื่อพัฒนาวิถีคิดเชิงสร้างสรรค์และการพัฒนาเชิงสร้างสรรค์นั้น ได้มีการนำเอาความเป็นศิลปะเข้ามาผสมผสานกับการพัฒนาได้อย่างลงตัว อีกทั้งยังมีการนำเอาความเป็นสมัยใหม่เข้ามาเป็นส่วนหนึ่งของการพัฒนาเชิงสร้างสรรค์อีกด้วย โดยเฉพาะเทศกาลโคมแสนดวงจังหวัดลำพูน ที่ได้ก่อให้เกิดการรื้อฟื้นภูมิปัญญาการผลิตโคมล้านนาครั้งใหญ่ขึ้นมา มีการส่งเสริมการเรียนรู้การผลิตโคม การจำหน่ายสินค้าและผลิตภัณฑ์โคมล้านนา เพื่อนำมาป้อนให้กับตลาดใหญ่คือ วัดพระธาตุศรีอยุธยา ที่เป็น Land Mark สำคัญเรื่องการท่องเที่ยวของจังหวัดลำพูน ซึ่งการทำโคมล้านนา มีกรรมวิธีการผลิตจากภูมิปัญญาชาวบ้าน โดยชาวล้านนามีความเชื่อว่าการจุดบูชาโคม จะนำความเจริญและความสุขมาให้ ชีวิตมีความสว่างไสวเปรียบดังแสงของเปลวไฟที่ลุกโชติช่วง โคมไฟ หรือ โคมแขวน เป็นงานหัตถกรรมพื้นบ้านของชาวล้านนาที่ได้รับการถ่ายทอดจากรุ่นสู่รุ่น เดิมชาวล้านนาจะใช้โคมในงานประเพณียี่เป็ง การจุดโคมจะทำในบ้านของเจ้านายชั้นสูง หรือผู้มีอันจะกินเท่านั้น โดยมีความเชื่อว่าการจุดโคมไฟจะนำความเจริญและความสุขมาให้กับคนในครอบครัว หากเกิดในชาติหน้าจะเป็นบุคคลที่มีความฉลาดเฉลียว เปรียบดังแสงของเปลวไฟที่ลุกโชติช่วง โคมล้านนามีหลากหลายรูปแบบตามแต่ละภูมิปัญญาของท้องถิ่น แต่โคมรูปแบบโบราณ อาทิ โคมรังมดส้ม โคมไห โคมเพชร โคมหู กระต่าย และโคมพัด การประดิษฐ์โคมมีจุดมุ่งหมาย ๔ ประการคือ เพื่อความสวยงาม เพื่อเป็นพุทธบูชา เพื่อความสว่างให้กับตัวอาคารบ้านเรือน และเพื่อความเป็นสิริมงคลแก่เจ้าของบ้าน ปัจจุบันโคมไฟแบบล้านนาถูกนำมาใช้ประดับ

ตกแต่งอาคารบ้านเรือน รีสอร์ท สถานที่ต่างๆ เพื่อให้เกิดความสวยงามตลอดทั้งปี ไม่จำกัดเฉพาะในช่วงเวลาใดเวลาหนึ่ง หรือเฉพาะในช่วงเทศกาลยี่เป็งเท่านั้น ซึ่งงานเทศกาลโคมแสนดวงเมืองลำพูนทุกๆ ปีนั้น จะมีทั้งกิจกรรมแขวนโคมบูชาองค์พระธาตุหรือภูเขาศักดิ์สิทธิ์ กิจกรรมการแขวนโคมล้านนา โคมนานาชาติ และเปิด Landmark โคมล้านนา และโคมนานาชาติ นิทรรศการองค์ความรู้โคมล้านนา และโคมนานาชาติ กิจกรรมสาธิตการทำโคมล้านนา กิจกรรมแขวนโคมล้านนาและโคมนานาชาติ เป็นต้น การอนุรักษ์ศิลปะของวัดและชุมชนในจังหวัดลำพูนดังกล่าวนี้สอดคล้องกับงานวิจัยของ **นพดล ปัญญาวิรัตน์ และคณะ**^๑ ซึ่งได้ศึกษาวิจัยเรื่อง “การส่งเสริมและอนุรักษ์การสร้างสรรคศิลปะของวัด และชุมชนในกลุ่มจังหวัดล้านนา” การวิจัยนี้มีวัตถุประสงค์สำคัญคือการอนุรักษ์ศิลปกรรมและการสร้างสรรค์ศิลปะของวัดในกลุ่มจังหวัดล้านนาที่ได้รับการจัดการที่เหมาะสม ผลการวิจัยพบว่าการอนุรักษ์ศิลปกรรมและการสร้างสรรค์ศิลปะของวัดและชุมชนในแต่ละจังหวัดในกลุ่มจังหวัดล้านนา อาจแตกต่างกันไปตามบริบทของชุมชนในแต่ละพื้นที่ และขึ้นอยู่กับพื้นฐานทางสังคม วัฒนธรรมของชุมชน ลักษณะทางกายภาพของชุมชน และความแตกต่างของประชากรในชุมชน เป็นต้น จากการรวบรวมข้อมูลความคิดเห็นต่างๆ ของหลายๆ ฝ่ายที่เกี่ยวข้อง ต่างก็ให้ความคิดเห็นแตกต่างกันไป โดยยกมาเป็นบางประเด็นที่สำคัญที่หลายฝ่ายเห็นพ้องตรงกัน และเป็นแนวคิดที่น่าสนใจหรือผ่านการทดลองใช้แล้ว ได้ผลในชุมชนกรณีศึกษา กล่าวคือ ๑) คนในชุมชนเป็นศูนย์กลางพลังของคนในชุมชนสำคัญที่สุด ๒) ศิลปะที่ไม่ธรรมดาต้องนำพาให้ท้องถิ่นได้ด้วย ๓) ศิลปะก็คือธรรมะ ต้องหาตัวเองให้เจอ แล้วไม่ยึดติดกับความเป็นตัวเองนั้น ๔) การสร้างสรรค์และอนุรักษ์งานศิลปะต้องมาควบคู่กับการเรียนรู้ ๕) ศิลปะไม่จำเป็นต้องอยู่แต่ในอาคาร ผนังกลางแจ้งก็สามารถเป็นพื้นที่ศิลปะได้ ๖) การสร้างสรรค์งานศิลปะ ต้องมาควบคู่กับการอนุรักษ์ ๗) สนับสนุนให้ทุกฝ่ายมีส่วนร่วมทั้งบ้าน วัด และ โรงเรียน ๘) ผลงานจะโดดเด่นได้ต้องทำให้จริงจัง ดำเนินการให้เป็นกิจจะลักษณะ ๙) ส่งเสริมให้เยาวชนได้มีส่วนร่วม ทั้งในด้านการสร้างสรรค์และอนุรักษ์ ๑๐) ศิลปะที่มาจากสำนักกรักในท้องถิ่นและจิตอาสาเป็นความงามที่มีค่าและยั่งยืน ๑๑) ศิลปินในชุมชนทรัพยากรบุคคลที่ไม่ควรมองข้าม ๑๒) การพัฒนาเมืองศิลปะเชิงสร้างสรรค์ในล้านนาต้องใช้เวลา และต้องมีการเริ่มต้น ๑๓) การสร้างสรรค์ศิลปะต้องสัมพันธ์กับการสร้างความสุขให้กับชุมชน ๑๔) การสร้างสรรค์ศิลปะเริ่มพัฒนาจากบุคคล สู่ชุมชน และขยายผลสู่สาธารณะ ๑๕) ศิลปะจะเสียหาย หรือกลายเป็นตำนาน ขึ้นอยู่ที่การบริหารจัดการของชุมชน

๒) จากการวิจัยพบว่า การพัฒนาพื้นที่ศิลปะเชิงสร้างสรรค์บนถนนวัฒนธรรมในชุมชนจังหวัดลำพูน เป็นการพัฒนาเชิงพื้นที่ร่วมกันของทุกภาคส่วน ทั้งวัดต้นแก้ว ชุมชนบ้านเวียงยอง เทศบาลตำบลเวียงยอง สภาวัฒนธรรมตำบลเวียงยอง สำนักงานการท่องเที่ยวและกีฬาจังหวัดลำพูน

^๑ นพดล ปัญญาวิรัตน์ และคณะ, “การส่งเสริมและอนุรักษ์การสร้างสรรคศิลปะของวัด และชุมชนในกลุ่มจังหวัดล้านนา”, วารสารพุทธศาสตร์ศึกษา, ปีที่ ๑๓ ฉบับที่ ๑ (มกราคม - มิถุนายน ๒๕๖๕) : ๑๐.

องค์การบริหารส่วนจังหวัดลำพูน และองค์การภาคีเครือข่ายอีกมากมาย โดยได้มีการสร้างความตระหนักถึงคุณค่าของศิลปะเพื่อเชื่อมโยงวิถีวัฒนธรรมเวียงยอง โดยเฉพาะวิถีวัฒนธรรมชาวยองบ้านเวียงยอง ซึ่งชาวบ้านเวียงยองโดยส่วนใหญ่เป็น “คนยอง” ที่มีถิ่นฐานดั้งเดิมอยู่ใน “เมืองยอง” ราชอาณาจักรประเทศพม่า เป็นชุมชนชาวยองที่ตั้งถิ่นฐานอยู่ใกล้เวียงลำพูนมากที่สุด คนยองแห่งบ้านเวียงยอง จึงนับ คนยองเหล่านี้ยังคงสืบทอดวิถีชีวิต วัฒนธรรม ประเพณีของคนยองมาแต่โบราณกาลได้แก่ การสร้างบ้านแปงเมืองอันนับเป็นการจำลองวิถีชีวิตความเป็นอยู่ของคนยอง รวมถึงการตั้งชื่อหมู่บ้านตามหมู่บ้านเดิม เช่น บ้านตอง บ้านหลุก บ้านยู่ บ้านหลวย เป็นต้น รวมไปถึงการสร้างความตระหนักถึงคุณค่าของศิลปะเพื่อนำมาเชื่อมโยงเข้ากับวิถีวัฒนธรรมคนยอง ได้อาศัยพื้นที่ทางศิลปะเชิงสร้างสรรค์เข้ามาเป็นส่วนหนึ่งของการสร้างความตระหนักรู้ ซึ่งมีกระบวนการสร้างความตระหนักถึงคุณค่าของศิลปะเพื่อเชื่อมโยงวิถีวัฒนธรรมเวียงยอง คือ ๑) กระบวนการแสวงหาความร่วมมือของชุมชน เป็นการเริ่มต้นของการดำเนินกิจกรรมการพัฒนาพื้นที่ศิลปะเชิงสร้างสรรค์ โดยการประชุมร่วมกับแกนนำของชุมชนบ้านเวียงยอง ๒) การสะท้อนชุดความรู้วิถีวัฒนธรรมชาวยองบ้านเวียงยองในเรื่องของประเพณี ภาษาไทยอง ศาสนาและความเชื่อ และวิถีชุมชนบ้านเวียงยอง และยังมีการนำเอาศิลปะมาเป็นส่วนเสริมในการเรียนรู้ชุมชน ซึ่งมีส่วนช่วยให้ชุมชนสามารถที่จะเห็นถึงความสำคัญของวิถีวัฒนธรรมชุมชนผ่านงานศิลปะเชิงสร้างสรรค์ได้เป็นอย่างดี ชุมชนตำบลเวียงยองให้ความสนใจที่จะพัฒนาพื้นที่ศิลปะเชิงสร้างสรรค์บนถนนวัฒนธรรมในชุมชนบ้านเวียงยอง เกิดความตื่นตัวของชุมชนเพราะถือว่าเป็นสิ่งแปลกใหม่สำหรับชุมชน ก่อให้เกิดแนวคิดการประสานความร่วมมือไปยังองค์กรปกครองส่วนท้องถิ่น องค์กรภาครัฐ และภาคีเครือข่ายที่เกี่ยวข้องในการพัฒนาพื้นที่ร่วมกัน และได้มีการทำประชาคมหมู่บ้านเป็นเบื้องต้นเพื่อนำเสนอชุดข้อมูลเกี่ยวกับศิลปะเชิงสร้างสรรค์ และการเลือกพื้นที่ในการพัฒนาร่วมกัน ซึ่งการพัฒนาพื้นที่ Lamphun Street Arts ได้ใช้พื้นที่ ๓ ส่วน คือ ๑) วัดต้นแก้ว ตำบลเวียงยอง ได้มีการใช้พื้นที่ในการรังสรรค์งานศิลปะเชิงสร้างสรรค์คือกำแพงวัดและประตูหน้าวัด ๒) ถนนสายวัฒนธรรมเวียงยอง ระยะทางตั้งแต่เชิงสะพานข้ามทุ่งทำสิงห์ เรื่อยไปจนถึงบริเวณหน้าวัดต้นแก้ว ระยะทางประมาณ ๑๕๐ เมตร ใช้เป็นพื้นที่ในการสร้างสรรค์ผลงานที่เรียกว่า สตรีทอาร์ต และ ๓) กำแพงเอกชน (ริ้วบ้าน) ใช้เป็นพื้นที่ในการสร้างศิลปะเชิงสร้างสรรค์ทั้งในรูปแบบของศิลปะร่วมสมัยและวิถีวัฒนธรรมชาวยอง ซึ่งการพัฒนาพื้นที่ศิลปะเชิงสร้างสรรค์บนถนนวัฒนธรรมในชุมชนจังหวัดลำพูนดังกล่าวนี้ สอดคล้องกับงานวิจัยของ **ปราง ศิลปะกิจ และคณะ**^๒ ซึ่งได้ศึกษาวิจัยเรื่อง “ศิลปะบนพื้นที่และการท่องเที่ยวเชิงสร้างสรรค์กรณีศึกษา ตลาดน้อย เขตสัมพันธวงศ์ กรุงเทพมหานคร” ผลการวิจัยพบว่า ๑) การสร้างสรรค์โดยใช้ศิลปะเชื่อมโยงวัฒนธรรมของแต่ละพื้นที่ มี ๖ องค์ประกอบ คือ (๑) แนวคิด (๒) ผู้สร้างสรรค์ผลงาน

^๒ ปราง ศิลปะกิจ และคณะ, “การพัฒนาพื้นที่ศิลปะในเมืองและชุมชนของกลุ่มจังหวัดล้านนา”, วารสารชุมชนวิจัย, ปีที่ ๑๖ ฉบับที่ ๑ (มกราคม - มีนาคม ๒๕๖๕) : ๒๕.

(๓) ผลงานศิลปะ (๔) พื้นที่สร้างสรรค์ผลงาน (๕) ผู้ชม (ผู้อาศัยในชุมชน, ผู้สร้างประสบการณ์) และ (๖) วัฒนธรรมของชุมชน ๒) การนำศิลปะเข้าไปมีส่วนร่วมกับชุมชน สามารถช่วยพัฒนาให้เป็นแหล่งท่องเที่ยวโดยใช้ศิลปะและวัฒนธรรมของชุมชน สร้างมุมมองใหม่ ๆ แก่คนในชุมชน และนักท่องเที่ยว ช่วยให้เกิดการสร้างรายได้ให้แก่ชุมชน เกิดช่องทางธุรกิจใหม่ ๓) การเปลี่ยนแปลงพื้นที่ส่วนตัวเป็นพื้นที่สาธารณะ ไม่ควรก่อให้เกิดประเด็นความขัดแย้งในในทุกกระบวนการ การสร้างสรรค์ผลงานต้องคำนึงถึงการศึกษาข้อมูลอย่างละเอียดรอบคอบ รวมถึงการรับฟังความเห็นของคนในชุมชน ศึกษาปัญหาที่สามารถเกิดขึ้น หลังจากการสร้างสรรค์ผลงาน และ ๔) การทำความเข้าใจเกี่ยวกับวัฒนธรรมของชุมชน เพื่อเป็นส่วนประกอบสำคัญในการสร้างสรรค์ผลงานศิลปะที่มีส่วนร่วมกับชุมชนทางวัฒนธรรม

ประการสำคัญ ได้มีการเปิดพื้นที่การเรียนรู้และการท่องเที่ยวชุมชน มีการจัดกิจกรรมการเปิดพื้นที่ภายใต้งาน “งานสานศิลป์ถิ่นเวียงยอง” ซึ่งมีกิจกรรมต่างๆ มากมาย อาทิ การรังสรรค์ศิลปะเชิงสร้างสรรค์บนวัฒนธรรมตำบลเวียงยอง เป็นกิจกรรมที่สร้างความรู้ความเข้าใจเกี่ยวกับการวาดภาพศิลปะเชิงสร้างสรรค์บนถนน ถนนกำแพง เดียวซื่อคัวและของกินภาคภูมิของคนเวียงยอง (ตลาดสินค้าในชุมชนตำบลเวียงยอง) เป็นกิจกรรมที่สร้างรายได้ให้กับคนในชุมชนตำบลเวียงยองที่นำสินค้าชุมชน และอาหารพื้นบ้านมาจำหน่ายภายในงาน ช่วงคนเดียวเหลียวมองวัฒนธรรมยงร่วมสมัย (ถนนคนเดิน) เป็นกิจกรรมในภาคความบันเทิงที่มีการแสดงวัฒนธรรมพื้นบ้าน คือ ฟ้อนยง การตีกลองสะบัดชัย และการแสดงดนตรีร่วมสมัย และเวทีเสวนาเครือข่ายการท่องเที่ยวชุมชนจังหวัดลำพูน ซึ่งมีการสร้างความตระหนักรู้ในเรื่องของการเป็นเจ้าของพื้นที่ศิลปะเชิงสร้างสรรค์ การมีส่วนร่วมของชุมชนและองค์กรปกครองส่วนท้องถิ่นในการดูแลรักษาไว้ให้ยาวนานที่สุด รวมถึงการประสานงานในเรื่องของการท่องเที่ยวชุมชนร่วมกับสำนักงานการท่องเที่ยวและกีฬาจังหวัดลำพูน อันเป็นการแสดงให้เห็นถึงภาคส่วนต่างๆ ในการพัฒนาเชิงพื้นที่ร่วมกันและการเปิดพื้นที่เพื่อให้นักท่องเที่ยวได้รับรู้และมาเที่ยวชมศิลปะเชิงสร้างสรรค์บนถนนวัฒนธรรมตำบลเวียงยอง หรือ Lamphun Street Arts ซึ่งการพัฒนาพื้นที่ศิลปะเชิงสร้างสรรค์บนถนนวัฒนธรรมในชุมชนจังหวัดลำพูนดังกล่าวนี้ สอดคล้องกับงานวิจัยของ ภัชรบถ ฤทธิ์เต็ม และ มานิตย์ โกวฤทธิ์^๓ ซึ่งได้ศึกษาวิจัยเรื่อง “การพัฒนาพื้นที่ศิลปะในเมืองและชุมชนของกลุ่มจังหวัดล้านนา” ผลการวิจัยพบว่า ได้มีการพัฒนาพื้นที่ศิลปะในเมืองและชุมชนใน ๘ จังหวัดภาคเหนือ ดังนี้

๑) การสร้างสรรค์ผลงานทางศิลปะงานประติมากรรมเมล็ดข้าวทุ่งโป่ง ณ บ่อน้ำพุร้อนสามสี บ้านเหล่าพัฒนา อำเภอแม่สรวย จังหวัดเชียงราย เป็นประติมากรรม ๓ ชั้น คือ "เมล็ดข้าวออก" "ต้นกล้า" และ "รวงข้าว" สื่อถึงความอุดมสมบูรณ์ของชุมชน และสะท้อนถึงอัตลักษณ์ของชุมชน

^๓ ภัชรบถ ฤทธิ์เต็ม และ มานิตย์ โกวฤทธิ์, “การพัฒนาพื้นที่ศิลปะในเมืองและชุมชนของกลุ่มจังหวัดล้านนา”, วารสารพุทธศิลปกรรม, ปีที่ ๖ ฉบับที่ ๑ (มกราคม - มิถุนายน ๒๕๖๖) : ๒๖ - ๓๑.

ชานา ประติมากรรมรวงข้าว มีเม็ดข้าวอยู่ ๙ เม็ด สื่อถึงรัชกาลที่ ๙ ในฐานะที่พระองค์เป็นผู้ริเริ่มการพัฒนาพันธุ์ข้าวไทย

๒) การสร้างสรรค์ผลงานทางศิลปะภาพสามมิติ (3D) ณ อาคารพระสัทธรรม (พระเทพรัตนนายก อุปถัมภ์) มหาวิทยาลัยมหาจุฬาลงกรณราชวิทยาลัย วิทยาลัยสงฆ์ลำพูน เป็นเรื่องประเพณีสลากย้อม ซึ่งถือเป็นหนึ่งประเพณีแห่งเดียวในโลก

๓) ศิลปะเวียงบัว ณ ริมสระน้ำ มหาวิทยาลัยมหาจุฬาลงกรณราชวิทยาลัย วิทยาเขตพะเยา การสร้างสรรค์ผลงานทางศิลปะประติมากรรมรูปปลาในชื่อว่า "ภูมิจักรวาล" ซึ่งเป็นงานประติมากรรมปลาคู่กระโจนออกมาจากกระแสน้ำมีลวดลายรอบเป็นจักรวาล มีธรรมจักรอยู่ตรงกลาง มีความหมายคือ การออกจากอวิชชา เป็นอิสระหลุดพ้นจากวิภวสังสารวัฏ เข้าสู่อนันตภาวะ หรืออีกนัยหนึ่ง คือ การแสวงหาพุทธิปัญญา เพื่อนำไปพัฒนาชีวิตและจิตวิญญาณเพื่อโลกียสุข ที่สุดคือ โลกุตระสุข อันเป็นวงกลม คือ ความว่าง

๔) การสร้างสรรค์ผลงานทางศิลปะจัดวาง (Installation Art) ไม้ค้ำสะหรี ณ วัดท่าข้ามใต้ (ชัยชนะ) อำเภอฮอด จังหวัดเชียงใหม่ โดยการบูรณาการงานศิลปะกับประเพณีแห่ไม้ค้ำสะหรีของชุมชน การสร้างสรรค์ศิลปะครั้งนี้ ผู้วิจัยได้นำวัสดุเหล็กมาใช้ทดแทนไม้ เพื่อส่งเสริมการอนุรักษ์สิ่งแวดล้อม และสามารถนำเหล็ก ไปใช้ประโยชน์อื่นๆ ภายในวัดต่อไป

๕) การสร้างสรรค์ผลงานทางศิลปะภาพสามมิติ (3D) เรื่อง "แห่พระสิงห์ปาย" ณ พระวิหารลายคำ วัดศรีดอนชัย บ้านเวียงเหนือ อำเภอปาย จังหวัดแม่ฮ่องสอน เป็นภาพจิตรกรรมประเพณีแห่พระเชียงแสนสิงห์ ๑ (พระสิงห์ปาย) บริเวณผนังหลังพระวิหารลายคำ และศิลปวัฒนธรรมเครื่องดนตรีประกอบขบวนแห่ล้านนาบนผนังกุฏิสงฆ์วัดศรีดอนไชย

๖) การสร้างสรรค์ผลงานทางศิลปะภาพสามมิติ (3D) เรื่อง "ผ้าด้นมือ" ณ ผนังกำแพงวัดต้นไคร้ บ้านต้นไคร้ ตำบลช่อแฮ อำเภอเมือง จังหวัดแพร่ เป็นเรื่องราวเกี่ยวกับผ้าด้นมือ งานผ้าด้นมือ หรือ "Quilts" ซึ่งเป็นผลิตภัณฑ์ประจำหมู่บ้าน และ ข้าวปั้น หรือข้าวพัน อาหารท้องถิ่นของชุมชน

๗) การสร้างสรรค์ผลงานทางศิลปะภาพสามมิติ (3D) เรื่อง "เรือแข่งเจ้าแม่สายฟ้า" ณ ช่วงเวียงสา บ้านบุญยืน ตำบลกลางเวียง อำเภอเวียงสา จังหวัดน่าน เป็นภาพจิตรกรรมเรือแข่งเจ้าแม่สายฟ้า และบาตรขนาดใหญ่ เพื่อสื่อถึงประเพณีตักบาตรเทียน ซึ่งเป็นประเพณีหนึ่งเดียวในล้านนา

๘) การสร้างสรรค์ผลงานทางศิลปะภาพสามมิติ (3D) และศิลปะบาทวิถี (Street Art) เรื่อง "พ็อนดาบพ็อนเชิง" ณ บ้านลำปางหลวงใต้ อำเภอเกาะคา จังหวัดลำปาง เป็นภาพจิตรกรรมศิลปะการพ็อนดาบพ็อนเชิงของล้านนา ภาพประเพณีหาบน้ำสรงน้ำพระธาตุลำปางหลวง และรถม้า ซึ่งถือเป็นสัญลักษณ์ของจังหวัดลำปาง

๓) จากการวิจัยพบว่า การเสริมสร้างเครือข่ายการพัฒนาศิลปะเชิงสร้างสรรค์บนถนนวัฒนธรรมเพื่อการท่องเที่ยวชุมชนจังหวัดลำพูน ได้มีการบูรณาการการทำงานร่วมกับเครือข่ายที่สำคัญได้แก่ วัดต้นแก้ว ตำบลเวียงยอง ชุมชนบ้านเวียงยอง (ต้นแก้ว) สำนักงานการท่องเที่ยวและกีฬาจังหวัดลำพูน องค์การบริหารส่วนจังหวัดลำพูน กลุ่มสื่อประชาสัมพันธ์จังหวัดลำพูน เทศบาลตำบลเวียงยอง ซึ่งแต่ละเครือข่ายต่างก็มีบทบาทในการดำเนินงานร่วมกันในหลากหลายมิติ และแต่ละเครือข่ายก็มีศักยภาพและความเข้มแข็งที่เป็นปัจจัยหนุนสำคัญที่ก่อให้เกิดการพัฒนาศิลปะเชิงสร้างสรรค์บนถนนวัฒนธรรมเพื่อการท่องเที่ยวชุมชนจังหวัดลำพูน ซึ่งบทบาทส่วนใหญ่จะเป็นในส่วนของการทำงานร่วมกันของแต่ละเครือข่ายในลักษณะของการบูรณาการ การประสานความร่วมมือ และการนำเอาศักยภาพของตนเองมาเป็นจุดร่วมสำคัญของการดำเนินการเครือข่าย ทั้งในลักษณะที่เป็นทางการและไม่เป็นทางการร่วมด้วย ซึ่งได้มีการประสานเชื่อมโยงเครือข่ายทั้งพื้นที่การท่องเที่ยวเดิมและพื้นที่การท่องเที่ยวใหม่ ในส่วนของพื้นที่การท่องเที่ยวเดิม อาทิ วัดพระธาตุหรือภูซัย กาดข่มมุงทำสังข์ วัดมหาวัน วัดจามเทวี วัดสันป่ายางหลวง วัดพระยืน เป็นต้น ซึ่งเป็นพื้นที่ที่เป็นพื้นที่ท่องเที่ยวเดิมของจังหวัดลำพูนอยู่ก่อนแล้ว ซึ่งได้มีการเชื่อมโยงกับพื้นที่การท่องเที่ยวใหม่คือ ศิลปะเชิงสร้างสรรค์บนถนนวัฒนธรรมตำบลเวียงยอง หรือ Lamphun Street Arts โดยเฉพาะการทำงานเชิงพื้นที่ของแต่ละเครือข่ายที่มีความต้องการในการพัฒนาเชิงพื้นที่ให้เป็นแหล่งท่องเที่ยวของจังหวัด มีกระบวนการสร้างความสัมพันธ์กับเครือข่ายอื่นๆ ซึ่งใช้จุดแข็งของแต่ละเครือข่ายเป็นปัจจัยสำคัญในการสร้างเครือข่าย และมีการประสานความร่วมมือไปยังหน่วยงานราชการที่เกี่ยวข้องกับการท่องเที่ยวโดยตรงด้วย ซึ่งบทบาทของเครือข่ายและการมีส่วนร่วมเครือข่ายการพัฒนาศิลปะเชิงสร้างสรรค์บนถนนวัฒนธรรมเพื่อการท่องเที่ยวชุมชนจังหวัดลำพูน สอดคล้องกับงานวิจัยของ พระมหาไกรสร แสนวงศ์ และคณะ^๔ ซึ่งได้ศึกษาวิจัยเรื่อง “การเสริมสร้างเครือข่ายการพัฒนาเมืองศิลปะเชิงสร้างสรรค์และการท่องเที่ยวในกลุ่มจังหวัดล้านนา” ผลการวิจัยพบว่า ศักยภาพและบทบาทของเครือข่ายต่าง ๆ ที่เข้ามามีส่วนร่วมในการพัฒนาเมืองศิลปะเชิงสร้างสรรค์และการท่องเที่ยวในกลุ่มจังหวัดล้านนา ส่วนใหญ่แล้วจะมีบทบาทตามศักยภาพและความสามารถของตน เช่น หน่วยงานราชการ องค์กร ชุมชน กลุ่มศิลปิน เป็นต้น โดยจะทำหน้าที่ตามบทบาทของตนเองและสร้างความร่วมมือระหว่างกัน ด้วยการเชื่อมโยงและประสานบทบาทของเครือข่ายเข้าด้วยกัน และจากการ วิเคราะห์ศักยภาพเครือข่ายพบว่าจุดแข็งสำคัญคือ บทบาทของแต่ละเครือข่ายมีความเข้มแข็งอย่างมาก สามารถนำมาพัฒนาพื้นที่ร่วมกันได้ จุดอ่อนที่พบส่วนมากคือการประสานความร่วมมือระหว่างเครือข่ายต่าง ๆ ในส่วนของโอกาสจะเป็นการที่แต่ละพื้นที่มีแหล่งท่องเที่ยวสำคัญ

^๔ พระมหาไกรสร แสนวงศ์ และคณะ, “การเสริมสร้างเครือข่ายการพัฒนาเมืองศิลปะเชิงสร้างสรรค์และการท่องเที่ยวในกลุ่มจังหวัดล้านนา”, *Local Administration Journal*, ปีที่ ๑๔ ฉบับที่ ๑ (มกราคม - มีนาคม ๒๕๖๔) : ๗๐.

ที่สามารถเชื่อมเป็นเส้นทางการท่องเที่ยวได้ และอุปสรรคสำคัญคือ ความพร้อมของแต่ละพื้นที่ในการพัฒนาให้เป็นเมืองศิลปะเชิงสร้างสรรค์ โดยกระบวนการเสริมสร้างเครือข่ายที่สำคัญจะต้องมีการร่วมคิด ร่วมสร้าง และร่วมพัฒนา ซึ่งจะต้องพัฒนาสรรณนะ ๓ ด้าน ได้แก่ ความรู้ ทักษะ และ การปฏิบัติ และนวัตกรรมที่เกิดขึ้นจากการวิจัยนี้ คือ นวัตกรรมเชิงสารสนเทศสาธารณะ หรือระบบฐานข้อมูลอิเล็กทรอนิกส์ และนวัตกรรมทางสังคม คือ การผลักดันนโยบาย และยุทธศาสตร์

นอกจากนั้น การพัฒนาระบบฐานข้อมูลอิเล็กทรอนิกส์เพื่อส่งเสริมการเรียนรู้และพัฒนาเครือข่ายการพัฒนาศิลปะเชิงสร้างสรรค์บนถนนวัฒนธรรมเพื่อการท่องเที่ยวชุมชนจังหวัดลำพูน มีขั้นตอนในการพัฒนาระบบฐานข้อมูลอิเล็กทรอนิกส์ ๔ ขั้นตอนด้วยกันคือ การวางแผนงาน การกำหนดขอบเขตการดำเนินการ การออกแบบระบบฐานข้อมูล และการทดสอบระบบ และนำระบบไปใช้งาน ซึ่งได้มีการนำเสนอระบบฐานข้อมูลอิเล็กทรอนิกส์ ได้แก่ เว็บไซต์ lamphunstreetart (<https://sites.google.com/view/lamphunstreetart/>) ได้นำเสนอข้อมูลเกี่ยวกับการวิจัย โครงการวิจัย การดำเนินการวิจัย และผลการวิจัย นับได้ว่าเป็นรูปธรรมที่ปรากฏชัดผ่านการรังสรรค์ผลงานศิลปะเชิงสร้างสรรค์ หรือ Street Arts ซึ่งระบบฐานข้อมูลอิเล็กทรอนิกส์ได้มีการนำไปใช้ประโยชน์ในเรื่องของการเป็นแหล่งข้อมูลสารสนเทศเพื่อการศึกษาเรียนรู้เกี่ยวกับพื้นที่การท่องเที่ยวในจังหวัดลำพูน รวมทั้งการเชื่อมโยงข้อมูลเกี่ยวกับเส้นทางการท่องเที่ยวของแต่ละพื้นที่ที่เป็นเครือข่ายการท่องเที่ยวภายในจังหวัดเชื่อมโยงกับ Lamphun Street Arts และก่อให้เกิดการใช้ประโยชน์ในการประชาสัมพันธ์การท่องเที่ยวชุมชนรูปแบบใหม่ของจังหวัดลำพูน และยังสามารถนำไปประยุกต์ใช้ในเรื่องของการเสริมสร้างเครือข่ายขององค์กรภาครัฐ หรือหน่วยงานราชการที่มีส่วนเกี่ยวข้องในเรื่องของการท่องเที่ยวในลักษณะเครือข่าย คือ การผลักดันนโยบาย และยุทธศาสตร์การเสริมสร้างเครือข่ายการพัฒนาศิลปะเชิงสร้างสรรค์บนถนนวัฒนธรรมเพื่อการท่องเที่ยวชุมชนจังหวัดลำพูน ได้แก่ การส่งเสริมการมีส่วนร่วมของพื้นที่แหล่งท่องเที่ยวชุมชน การประชาสัมพันธ์พื้นที่ศิลปะเชิงสร้างสรรค์บนถนนวัฒนธรรมในชุมชนจังหวัดลำพูน หรือ Lamphun Street Arts การเชื่อมโยงเส้นทางการท่องเที่ยวจากพื้นที่การท่องเที่ยวเดิมที่เป็นที่รู้จัก หรือมีชื่อเสียงอยู่แล้วสู่พื้นที่เมืองศิลปะเชิงสร้างสรรค์ หรือ Lamphun Street Arts แห่งใหม่ และการเสริมสร้างเครือข่ายเมืองศิลปะเชิงสร้างสรรค์ เพื่อให้เกิดพลังทางการท่องเที่ยวที่สามารถนำเสนอพื้นที่การท่องเที่ยวแห่งใหม่ของจังหวัดลำพูน ซึ่งการพัฒนาระบบฐานข้อมูลอิเล็กทรอนิกส์เพื่อส่งเสริมการเรียนรู้และพัฒนาเครือข่ายการพัฒนาศิลปะเชิงสร้างสรรค์บนถนนวัฒนธรรมเพื่อการท่องเที่ยวชุมชนจังหวัดลำพูน ดังกล่าวนั้น สอดคล้องกับงานวิจัยของ เสาวรณีย์ เสากลีลาว, ศรีปริญญา ฐูปกระจ่าง และเสาวภาคย์ กระจ่าง

ยุทธ^๕ ซึ่งได้ศึกษาวิจัยเรื่อง “การพัฒนาการท่องเที่ยวเชิงสร้างสรรค์เพื่อเพิ่มเสน่ห์วิถีชุมชน จังหวัดปทุมธานี” ผลการวิจัยพบว่า แนวทางการพัฒนาการท่องเที่ยวเชิงสร้างสรรค์เพื่อเพิ่มเสน่ห์วิถีชุมชน จังหวัดปทุมธานี ทั้งหน่วยงานภาครัฐ ภาคเอกชนและภาคประชาชนควรร่วมมือกันสร้างเครือข่ายการท่องเที่ยว บริหารจัดการ ทำแผนปฏิบัติการพัฒนาแหล่งประวัติศาสตร์ ศิลปวัฒนธรรมไทย มรดกทางวัฒนธรรม อาหารไทย กิจกรรมและสินค้าของชุมชนและร่วมกันขับเคลื่อนนโยบายปฏิบัติอย่างเป็นรูปธรรม นำไปสู่การพัฒนาจังหวัดปทุมธานีให้เป็นแหล่งท่องเที่ยวเชิงสร้างสรรค์

๕.๓ ข้อเสนอแนะ

การศึกษาวินิจฉัยเรื่อง “Lamphun Street Arts : การพัฒนาศิลปะเชิงสร้างสรรค์บนถนนวัฒนธรรมเพื่อการท่องเที่ยวชุมชนจังหวัดลำพูน” มุ่งเน้นการได้มาซึ่งข้อมูลเกี่ยวกับรูปแบบการอนุรักษ์ศิลปะของวัดและชุมชนในจังหวัดลำพูน เพื่อนำไปเป็นข้อมูลในการพัฒนาพื้นที่ศิลปะเชิงสร้างสรรค์บนถนนวัฒนธรรมในชุมชนจังหวัดลำพูน และเสริมสร้างเครือข่ายการพัฒนาศิลปะเชิงสร้างสรรค์บนถนนวัฒนธรรมเพื่อการท่องเที่ยวชุมชนจังหวัดลำพูน

ข้อจำกัดหนึ่งของการวิจัยครั้งนี้คือ การรับรู้เกี่ยวกับศิลปะเชิงสร้างสรรค์ของผู้คนในชุมชน ซึ่งยังคงมีข้อจำกัดทั้งในเรื่องของรูปแบบศิลปะ วิธีคิด การประยุกต์ และประโยชน์ที่จะได้รับ รวมทั้งบทบาทของแต่ละเครือข่ายที่จะต้องมาทำงานร่วมกันในการพัฒนาศิลปะเชิงสร้างสรรค์บนถนนวัฒนธรรมเพื่อการท่องเที่ยวชุมชน เพราะถือได้ว่าเป็นเรื่องที่ยังคงแปลกใหม่สำหรับชุมชน และเครือข่ายบางแห่งที่ยังไม่มีความรู้ความเข้าใจเกี่ยวกับศิลปะเชิงสร้างสรรค์มากเท่าใดนัก ดังนั้นผู้วิจัยจึงจำเป็นอย่างยิ่งที่จะต้องสกัดองค์ความรู้ที่เกี่ยวกับศิลปะเชิงสร้างสรรค์ออกมาเพื่อที่จะนำไปอภิปรายพูดคุย และทำความเข้าใจให้กับผู้นำชุมชน ชาวบ้าน เครือข่ายและผู้ที่มีส่วนเกี่ยวข้องกับการพัฒนาศิลปะเชิงสร้างสรรค์บนถนนวัฒนธรรมเพื่อการท่องเที่ยวชุมชน ซึ่งที่สุดแล้วนั้นก็เกิดการเรียนรู้และเข้าใจในศิลปะเชิงสร้างสรรค์ เกิดเป็นความพร้อมที่จะให้การสนับสนุน ร่วมพัฒนาเชิงพื้นที่ และตระหนักรู้ในความเป็นเจ้าของพื้นที่ไปพร้อมกัน

จากผลการวิจัย ผู้วิจัยมีข้อเสนอแนะเพื่อการพัฒนาศิลปะเชิงสร้างสรรค์บนถนนวัฒนธรรมเพื่อการท่องเที่ยวชุมชนจังหวัดลำพูน ดังนี้

๑. การเสริมสร้างองค์ความรู้ศิลปะเชิงสร้างสรรค์ เป็นสิ่งสำคัญที่สุดที่จะต้องนำเสนอชุดข้อมูลความรู้เกี่ยวกับศิลปะเชิงสร้างสรรค์ เพื่อสร้างการรับรู้ร่วมกันของชุมชน และเครือข่ายการ

^๕ เสาวรจรรย์ เสภาเกลียว, ศรีปริญาญา ฐปกระจำง และเสาวภาคย์ กระจำงยุทธ, “การพัฒนาการท่องเที่ยวเชิงสร้างสรรค์เพื่อเพิ่มเสน่ห์วิถีชุมชน จังหวัดปทุมธานี”, วารสารรัชต์ภาคย์, ปีที่ ๑๖ ฉบับที่ ๔๘ (กันยายน - ตุลาคม ๒๕๖๕) : ๒๖๔.

ดำเนินงาน ทั้งนี้ เนื่องจากศิลปะเชิงสร้างสรรค์ถือได้ว่าเป็นสิ่งแปลกใหม่สำหรับชุมชนจังหวัดลำพูน และยังไม่ค่อยที่จะมีพื้นที่ใดในจังหวัดลำพูนที่นำเอาศิลปะเชิงสร้างสรรค์มาเป็นส่วนหนึ่งของการท่องเที่ยวเชิงอัตลักษณ์วิถีชุมชน ดังนั้น การเสริมสร้างองค์ความรู้ศิลปะเชิงสร้างสรรค์จะช่วยให้ชุมชนเกิดความรู้ความเข้าใจ ยอมรับในการพัฒนาพื้นที่เพื่อรองรับการท่องเที่ยวรูปแบบใหม่ และก่อให้เกิดความตระหนักรู้ในการเป็นเจ้าของพื้นที่ร่วมกันของคนในชุมชนทุกคน

๒. การเสริมสร้างกระบวนการมีส่วนร่วมของเครือข่ายทั้งภาครัฐ ภาคเอกชน และภาคประชาชน ซึ่งถือได้ว่าเป็นปัจจัยสำคัญในการพัฒนาศิลปะเชิงสร้างสรรค์บนถนนวัฒนธรรมเพื่อการท่องเที่ยวชุมชนจังหวัดลำพูน โดยการมีส่วนร่วมนั้นจะต้องเกิดมาจากความตั้งใจและความต้องการร่วมกันของเครือข่ายทั้งหมด ในการที่จะพัฒนาพื้นที่การท่องเที่ยวของจังหวัดลำพูนให้มีความแปลกใหม่และเป็นที่น่าสนใจของนักท่องเที่ยว ซึ่งจังหวัดลำพูนนั้นมีชื่อเสียงด้านการท่องเที่ยวเชิงวัฒนธรรมเป็นทุนเดิมอยู่แล้ว เพียงแต่นำเอาการท่องเที่ยวศิลปะเชิงสร้างสรรค์เข้าไปเป็นส่วนหนึ่งของการท่องเที่ยวรูปแบบเดิม ก็จะช่วยสร้างความน่าสนใจให้กับการท่องเที่ยวของจังหวัดลำพูน และยังสามารถยกระดับและพัฒนาพื้นที่ให้เป็นเมืองศิลปะเชิงสร้างสรรค์เพื่อการท่องเที่ยวอย่างแท้จริง

๓. การเสริมสร้างการเรียนรู้การทำงานในลักษณะเครือข่าย การเรียนรู้เพื่อรับรู้บทบาทและการทำงานในลักษณะเครือข่ายนั้น เป็นกระบวนการสำคัญที่จะสามารถนำไปต่อยอดเพื่อพัฒนาเป็นแนวทางในการทำงานร่วมกันของแต่ละเครือข่าย โดยการมองเห็นถึงศักยภาพ สมรรถนะ จุดเด่น และจุดด้อยของเครือข่ายตนเอง นำไปเป็นจุดเน้น จุดหนุนเสริม และจุดพัฒนาการทำงานร่วมกันของเครือข่าย ซึ่งจะต้องนำมาประยุกต์ใช้ในการทำงานร่วมกันในระดับเครือข่าย

๔. องค์การปกครองส่วนท้องถิ่นและหน่วยงานราชการที่เกี่ยวข้อง ได้แก่ องค์การบริหารส่วนจังหวัดลำพูน เทศบาลตำบลเวียงยอง สำนักงานการท่องเที่ยวและกีฬาจังหวัดลำพูน สำนักงานประชาสัมพันธ์จังหวัดลำพูน เป็นต้น รวมไปถึงผู้นำชุมชน ประชาชนชาวบ้าน ควรมีการสะท้อนความคิดเห็นเกี่ยวกับอัตลักษณ์ชุมชน วิถีชุมชน ประเพณีและวัฒนธรรมชุมชน ตลอดจนของดีหรือผลิตภัณฑ์ชุมชน พร้อมทั้งสกัดเป็นองค์ความรู้ที่แท้จริง สามารถที่จะนำไปต่อยอดเป็นการพัฒนาเชิงพื้นที่เพื่อส่งเสริมการท่องเที่ยวชุมชนจังหวัดลำพูนได้อย่างยั่งยืน

๕. การศึกษาวิจัยครั้งต่อไป ควรเป็นการศึกษาถึงปัจจัยที่ส่งผลต่อวิถีคิดการทำงานในลักษณะเครือข่าย ซึ่งเป็นสิ่งที่น่าค้นหาว่าเครือข่ายแต่ละแห่งนั้นมีวิถีคิดในการทำงานเครือข่ายอย่างไร และส่งผลต่อการดำเนินงานทั้งของเครือข่ายตนเองและเครือข่ายอื่นๆ อย่างไรบ้าง รวมทั้งจะมีปัจจัยหนุนเสริมใดบ้างที่จะทำให้การทำงานในลักษณะเครือข่ายและการขับเคลื่อนกระบวนการเครือข่ายมีประสิทธิภาพ สนองตอบความต้องการของการบูรณาการการทำงานร่วมกันของทุกเครือข่าย โดยเฉพาะด้านการท่องเที่ยววิถีชุมชนบนผลงานศิลปะเชิงสร้างสรรค์ เพื่อการยกระดับการท่องเที่ยวชุมชนให้เป็นการท่องเที่ยวที่สามารถพัฒนาชุมชนได้ในทุกมิติอย่างเป็นรูปธรรมและยั่งยืน

บรรณานุกรม

๑. ภาษาไทย :

(๑) หนังสือ :

- กรมส่งเสริมการปกครองท้องถิ่น. **มาตรฐานการส่งเสริมการท่องเที่ยว**. กรุงเทพมหานคร : กระทรวงมหาดไทย, ๒๕๕๐. [เอกสารเผยแพร่].
- กรวรรณ สังขกร, สามารถ สุวรรณรัตน์ และไพรัช พิบูลย์รุ่งโรจน์. **การพัฒนาศักยภาพชุมชนวัฒนธรรมสร้างสรรค์เพื่อสนับสนุนเชียงใหม่เมืองสร้างสรรค์**. สถาบันวิจัยสังคม : มหาวิทยาลัยเชียงใหม่, ๒๕๕๗.
- กรวรรณ สังขกร. **แหล่งท่องเที่ยวและการท่องเที่ยวตลาดใหม่**. เอกสารประกอบการประชุมเสวนา “การผลิตอาหารปลอดภัยเพื่อตอบสนองตลาดใหม่ทางการท่องเที่ยวในเขตภาคเหนือตอนบน” จัดโดย โครงการกระบวนการสร้างความเข้มแข็งของเครือข่ายวิจัยของศูนย์ภาคี เครือข่ายวิจัยล้านนา สถาบันวิจัยวิทยาศาสตร์และเทคโนโลยี มหาวิทยาลัยเชียงใหม่ ณ โรงแรมลำปางเวียงทอง จ.ลำปาง ๙ กรกฎาคม ๒๕๕๕. (เอกสารอัดสำเนา).
- กาญจนา แก้วเทพ. **ศาสตร์แห่งสื่อและวัฒนธรรมศึกษา**. กรุงเทพมหานคร : เอดิชั่น เพรส โปรดักส์, ๒๕๔๔.
- กาญจนา แก้วเทพ และสมสุข หินวิมาน. **สายธารแห่งนักคิด ทฤษฎีเศรษฐศาสตร์การเมืองและสื่อสารการศึกษา**. กรุงเทพมหานคร : โรงพิมพ์ภาพพิมพ์, ๒๕๕๑.
- เกษม เพ็ญภินันท์. **ความโกลาหลของวัฒนธรรมศึกษา: ยกเครื่องเรื่องวัฒนธรรมศึกษา**. กรุงเทพมหานคร : ศูนย์มานุษยวิทยาสิรินธร (องค์การมหาชน), ๒๕๕๒.
- คณะกรรมการนโยบายการท่องเที่ยวแห่งชาติ. **แผนพัฒนาการท่องเที่ยวแห่งชาติ พ.ศ. ๒๕๕๕ – ๒๕๕๙**. กรุงเทพมหานคร : กระทรวงการท่องเที่ยวและกีฬา, ๒๕๕๔.
- จารุณี สุวรรณรัตน์. **กราฟฟิตี (graffiti) : การสื่อสารความหมายและอัตลักษณ์**. กรุงเทพมหานคร : มหาวิทยาลัยธรรมศาสตร์, ๒๕๔๗.
- จุฑามาศ วิศาลสิงห์. **โครงการศึกษาภาพลักษณ์ด้านการท่องเที่ยวของประเทศไทยในสายตาของนักท่องเที่ยวชาวต่างชาติ**. กรุงเทพมหานคร : บริษัท ยูเรก้า คอนซัลติ้ง จำกัด, ๒๕๕๕.
- ซุติมา บริสุทธิ์. **การศึกษาการสร้างเมือง (machizukuri) ด้วยศิลปะร่วมสมัย ภายในเมือง Kanazawa จังหวัด Ishikawa**. เชียงใหม่: มหาวิทยาลัยเชียงใหม่, ๒๕๕๗.
- ไชยสิทธิ์ ชาญอาวุธ และพัชราภา เอื้ออมรรณิช. **การศึกษาคุณค่าด้านอัตลักษณ์ของศิลปะข้างถนนเพื่อการสร้างมูลค่าสู่เศรษฐกิจสร้างสรรค์**. กรุงเทพมหานคร : มหาวิทยาลัยราชภัฏธนบุรี. ๒๕๕๘.
- ณัฐกานต์ กัณธิ. **มะจิสุกุริ (Machitsukuri) กับการพัฒนาอุตสาหกรรมการท่องเที่ยว: กรณีศึกษาการพัฒนาอุตสาหกรรมท่องเที่ยวในจังหวัดไออิตะ ประเทศญี่ปุ่น**. เชียงใหม่: มหาวิทยาลัยเชียงใหม่, ๒๕๕๕.

- ณัฐพล ตันติวงศ์ตระกูล. พฤติกรรมของนักท่องเที่ยวที่มีผลต่อการตัดสินใจเลือกสถานที่ท่องเที่ยว
อำเภอเชียงคาน จังหวัดเลย. กรุงเทพมหานคร: มหาวิทยาลัยเทคโนโลยีราชมงคล
ธัญบุรี, ๒๕๕๔.
- เดชดิลก ลีมวิรัตน์. สตรีทอาร์ตสะท้อนสังคมวัตถุนิยม. กรุงเทพมหานคร: คณะจิตรกรรม
ประติมากรรมและภาพพิมพ์ มหาวิทยาลัยศิลปากร, ๒๕๕๖.
- ธานัท ภูมรัช. แนวทางการจัดการแหล่งเรียนรู้ย่านบ้านศิลปินและพื้นที่เกี่ยวเนื่อง ชุมชนคลองบาง
หลวง เขตภาษีเจริญ กรุงเทพมหานคร. กรุงเทพมหานคร: มหาวิทยาลัยศิลปากร,
๒๕๕๗.
- ธีรวัฒน์ บุตตะโยธี. ความพึงพอใจและพฤติกรรมของนักท่องเที่ยวชาวไทยที่มีต่อเมืองโบราณ
จังหวัดสมุทรปราการ. กรุงเทพมหานคร: มหาวิทยาลัยศรีนครินทรวิโรฒ, ๒๕๕๑.
- บริษัท อินทัช รีเสิร์ช แอนด์ คอนซัลแทนซี จำกัด. โครงการสำรวจทัศนคติและพฤติกรรมในการ
เดินทางท่องเที่ยวของชาวไทยในพื้นที่ที่มีศักยภาพในการส่งออกนักท่องเที่ยว.
กรุงเทพมหานคร : บริษัท อินทัช รีเสิร์ช แอนด์ คอนซัลแทนซี จำกัด, ๒๕๕๔.
- พรทิพย์ กิจเจริญไพศาล. การศึกษาทรัพยากรท่องเที่ยวเชิงวัฒนธรรมของชุมชนชาวมอญเพื่อ
ส่งเสริมการท่องเที่ยวเชิงนิเวศในจังหวัดปทุมธานี. กรุงเทพมหานคร: มหาวิทยาลัยศรี
นครินทรวิโรฒ, ๒๕๕๓.
- พระมหาบุญพิเชษฐ์ จันทน์เมือง. การจัดการการท่องเที่ยวในพระอารามหลวงชั้นเอก ในเกาะ
รัตนโกสินทร์. กรุงเทพมหานคร: มหาวิทยาลัยศรีนครินทรวิโรฒ, ๒๕๕๓.
- แพรวพโยม พัวเจริญ. การศึกษาอัตลักษณ์และคุณค่าของมรดกทางวัฒนธรรมเพลงโคราชสู่
กิจกรรมการท่องเที่ยวเชิงสร้างสรรค์สำหรับนักท่องเที่ยวเยาวชน. เอกสาร
ประกอบการประชุมวิชาการเสนอผลงานวิจัยระดับบัณฑิตศึกษาแห่งชาติครั้งที่ ๒๓
มหาวิทยาลัย เทคโนโลยีราชมงคลอีสาน ระหว่างวันที่ ๒๓-๒๔ ธันวาคม ๒๕๕๔: ๗๕๙
- ๗๖๔.
- มณีนทร กิรติวัฒน์. “การให้ความหมายรูปแบบและกลยุทธ์ทางการตลาดการท่องเที่ยวเชิงสร้างสรรค์
กรณีศึกษา บ้านศิลปิน คลองบางหลวง กรุงเทพมหานคร”. เอกสารประกอบการ
ประชุมวิชาการเสนอผลงานวิจัยระดับชาติ ครั้งที่ ๑. มหาวิทยาลัยเทคโนโลยีพนม
วันท์, ๒๕๕๙. มหาวิทยาลัยศรีนครินทรวิโรฒ. แผนพัฒนาการท่องเที่ยว
กรุงเทพมหานคร พ.ศ.๒๕๕๔ - ๒๕๕๘. กรุงเทพมหานคร : กองการท่องเที่ยว สำนัก
วัฒนธรรม กีฬา และการท่องเที่ยว กรุงเทพมหานคร, ๒๕๕๕.
- รัตนา โตสกุล. มโนทัศน์เรื่องอำนาจ. กรุงเทพมหานคร : คณะกรรมการสภาวิจัยแห่งชาติ, ๒๕๔๘.
- วันเฉลิม จันทน์พงษ์แก้ว. คุณค่าทางการสื่อสารและมูลค่าทางธุรกิจของสตรีทอาร์ท.
กรุงเทพมหานคร: มหาวิทยาลัยกรุงเทพ, ๒๕๖๐.
- ศิริจรรยา ประพฤติกิจ. การประเมินศักยภาพแหล่งท่องเที่ยวในอำเภอเมือง จังหวัดตราด.
กรุงเทพมหานคร: มหาวิทยาลัยศรีนครินทรวิโรฒ, ๒๕๕๓.

สำนักงานการท่องเที่ยวและกีฬาจังหวัดลำพูน. **แผนยุทธศาสตร์การท่องเที่ยวจังหวัดลำพูน พ.ศ.**

๒๕๖๑ -๒๕๖๔. ลำพูน : มปท., ๒๕๖๐.

สำนักวิจัยเศรษฐกิจและประเมินผล บริษัท เอ็กเซลเลนท์ บิซิเนส แมเนจเม้นท์ จำกัด. **รายงานสถิติการท่องเที่ยวภายในประเทศ ประจำปี พ.ศ.๒๕๖๑ (ภาคเหนือ).** กรุงเทพมหานคร : สำนักงานปลัดกระทรวงการท่องเที่ยวและกีฬา กระทรวงการท่องเที่ยวและกีฬา, ๒๕๖๑.

สำนักวิจัยเศรษฐกิจและประเมินผล บริษัท เอ็กเซลเลนท์ บิซิเนส แมเนจเม้นท์ จำกัด. **รายงานสถิติการท่องเที่ยวภายในประเทศ ประจำปี พ.ศ.๒๕๕๔ (ภาคเหนือ).** กรุงเทพมหานคร : สำนักงานปลัดกระทรวงการท่องเที่ยวและกีฬา กระทรวงการท่องเที่ยวและกีฬา, ๒๕๕๔.

อนุกุล ศิริพันธุ์ และคณะ. **การศึกษาและสร้างรูปแบบเส้นทางการท่องเที่ยวด้านศิลปกรรมทางพระพุทธศาสนาในเขตอำเภอเมือง จังหวัดลำปาง.** วิทยาลัยอินเตอร์เทคลำปาง, ๒๕๕๕).

(เอกสารอัดสำเนา).

MarketWise Ltd.. **โครงการสำรวจทัศนคติและความพึงพอใจนักท่องเที่ยวต่างชาติกลุ่มตลาดหลักและกลุ่มตลาดเกิดใหม่ (ระยะที่ ๒).** กรุงเทพมหานคร : การท่องเที่ยวแห่งประเทศไทย (ททท.), ๒๕๕๕.

(๒) วารสาร :

กาญจนา แสงลิ้มสุวรรณ และศรันยา แสงลิ้มสุวรรณ. “การท่องเที่ยวเชิงมรดกวัฒนธรรมอย่างยั่งยืน”, **Executive Journal.** (October – Decenber ๒๐๑๒) : ๑๓๙ – ๑๔๖.

จิตตินุช วัฒนนะ. “การศึกษาเพื่อกำหนดอัตลักษณ์ถนนวัฒนธรรม (ถนนคนเดิน) ของจังหวัดพิษณุโลก”. **วารสารวิทยาการจัดการและสารสนเทศศาสตร์ มหาวิทยาลัยนเรศวร.** ปีที่ ๗ ฉบับที่ ๒ (เมษายน – กันยายน ๒๕๕๕) : ๗๑ – ๘๐.

ฉลองศรี พิมลสมพงศ์ และเรณูมาศ มาอุ่น. “การประเมินประสิทธิผลด้านการบริการนักท่องเที่ยวในแหล่งท่องเที่ยวเชิงวัฒนธรรมในภาคเหนือของประเทศไทย”. **วารสารเทคโนโลยีภาคใต้.** ปีที่ ๓ ฉบับที่ ๒ (กรกฎาคม – ธันวาคม ๒๕๕๓) : ๑ – ๑๖.

ไชยสิทธิ์ ชาญอาวุธ. “การศึกษาคุณค่าด้านอัตลักษณ์ของศิลปะช่างถนนเพื่อการสร้างมูลค่าสู่เศรษฐกิจสร้างสรรค์”. **วารสารวิชาการมนุษยศาสตร์และสังคมศาสตร์.** ปีที่ ๒๕ ฉบับที่ ๔๙ (กันยายน - ธันวาคม ๒๕๖๐) : ๒๕๗ – ๒๕๘.

ไชยสิทธิ์ ชาญอาวุธ. “ศิลปะช่างถนนการแสดงผลงานที่สาธารณะต่อเหตุการณ์สำคัญในสังคม”, **วารสารมหาวิทยาลัยราชภัฏธนบุรี.** ปีที่ ๑๑ ฉบับที่ ๒ (กรกฎาคม - ธันวาคม ๒๕๖๐) : ๑๒๔ – ๑๓๕.

ดวงกมล เวชวงศ์. “กระบวนการนำเสนออัตลักษณ์ทางชาติพันธุ์ยวนในบริบทของการท่องเที่ยวผ่านหอวัฒนธรรมพื้นบ้านและตลาดทำน้ำ : ศึกษากรณีชุมชนยวน ตำบลต้นตาล อำเภอเสนา

- ให้ จังหวัดสระบุรี”. **วารสารวิทยบริการ**. ปีที่ ๒๒ ฉบับที่ ๓ (กันยายน-ธันวาคม ๒๕๕๔) : ๑๓๐ – ๑๔๙.
- ปวีณา ทองบุญยัง. “รูปแบบการท่องเที่ยวเชิงนิเวศวัฒนธรรมและประวัติศาสตร์ชุมชนบ้านบาก ตำบลบ้านบาก อำเภอดอนตาล จังหวัดมุกดาหาร”. **วารสารวิจัยเพื่อการพัฒนาเชิงพื้นที่**. ปีที่ ๕ ฉบับที่ ๔ (มีนาคม-เมษายน ๒๕๕๖) : ๙๙ – ๑๑๕.
- ปาจริย์ ผลประเสริฐ. “แผนงานวิจัยแนวทางการพัฒนาและส่งเสริมการท่องเที่ยวเพื่อสะท้อนอัตลักษณ์จังหวัดกำแพงเพชร”. **สัปดาห์ : วารสารการสังคมศาสตร์ มหาวิทยาลัยราชภัฏกำแพงเพชร**. Vol ๑๕, No ๒ (กรกฎาคม – ธันวาคม ๒๕๕๒) : ๑๙ – ๓๕.
- พระมหาสุทิตย์ อากาศโร (อบอุ่น) และคณะ. “การพัฒนาแหล่งท่องเที่ยวประเภทวัดในกรุงเทพมหานคร”. **ประชาคมวิจัย**. ฉบับที่ ๙๕ ปีที่ ๑๖ (เดือน มกราคม - กุมภาพันธ์ ๒๕๕๔) : ๕๑.
- แมนฤทธิ์ เต็งยะ. “จากวัฒนธรรมกราฟฟิตีสู่งานสตรีทอาร์ตในประเทศไทย”. **Veridian E-Journal, Silpakorn University ฉบับภาษาไทย สาขามนุษยศาสตร์ สังคมศาสตร์ และศิลปะ**. ปีที่ ๙ ฉบับที่ ๒ (เดือนพฤษภาคม – สิงหาคม ๒๕๕๙) : ๒๔๓๓-๒๔๓๖.
- รพีพรรณ สายันต์ตระกูล. “กราฟฟิตี สีสันอันขบถ”. **นิตยสารสารคดี**. (๒๓ (๒๗๑) ๒๕๕๐) : ๑๓๘-๑๗๒.
- รัชนี เพ็ชรช่าง. “รูปแบบการจัดการท่องเที่ยวอุทยานแห่งชาติลำน้ำน่าน อำเภอท่าปลา จังหวัดอุตรดิตถ์”. **วารสารวิจัยเพื่อการพัฒนาเชิงพื้นที่**. ปีที่ ๔ ฉบับที่ ๔ (มีนาคม-เมษายน ๒๕๕๕) : ๙๑ – ๑๐๖.
- วาริชา วงศ์พยัต. “จากประเพณี สู่วิถีสมัยใหม่: พื้นที่ในระหว่างในการอยู่อาศัยญี่ปุ่น”. **วารสารวิชาการคณะสถาปัตยกรรมศาสตร์ จุฬาลงกรณ์มหาวิทยาลัย**. (มกราคม-ธันวาคม ๒๕๖๑) : ๑๓๙ – ๑๕๖.
- วิชานันท์ ผ่องศรี และสมพงษ์ ชงไชย. “การสร้างสรรครูปแบบการท่องเที่ยวเชิงบูรณาการพื้นที่ อ.โขงเจียม จ.อุบลราชธานี”. **Environment and Natural Resources Journal**. Vol.๕, No.๒ (Dec ๒๐๐๗) : ๑๖๔ – ๑๗๒.
- ศรีสุคล พรหมไส และชิลิกา วรรณจันทร์. “แนวทางการพัฒนาบ้านศิลปินแห่งชาติให้เป็นแหล่งเรียนรู้ทางด้านศิลปะและวัฒนธรรม”. **วารสารศิลปศาสตร์ มหาวิทยาลัยสงขลานครินทร์**. ปีที่ ๑๐ ฉบับที่ ๑ (เดือนมกราคม - มิถุนายน ๒๕๖๑) : ๑๕๐ – ๑๗๕.
- เสาวรภย์ กุสุมา ณ ออยุธยา. “Creative Economy ทางเลือกใหม่ในการพัฒนาเศรษฐกิจไทย”. **Executive Journal**. (มกราคม – พฤษภาคม ๒๕๕๓) : ๒๓ – ๒๘.
- แสงเดือน รตินธร. “ปัจจัยผลักดันและปัจจัยดึงดูดที่มีผลต่อนักท่องเที่ยวชาวจีนในการตัดสินใจเลือกมาท่องเที่ยวในประเทศไทย”. **วารสารวิชาการสมาคมสถาบันอุดมศึกษาเอกชนแห่งประเทศไทย (สสอท.)**. ปีที่ ๑๘ ฉบับที่ ๒ (พฤษภาคม ๒๕๕๕) : ๘๔ - ๑๐๔.
- อภิวัฒน์ ปันทะธง และคณะ. “การพัฒนาสื่อสิ่งพิมพ์เพื่อการท่องเที่ยวเชิงวัฒนธรรมของชุมชนรอบอุทยานประวัติศาสตร์สุโขทัย”. **วารสารวิชาการ ศิลปะสถาปัตยกรรมศาสตร์ มหาวิทยาลัยนเรศวร**. ปีที่ ๓ ฉบับที่ ๑ (เมษายน – กันยายน ๒๕๕๕) : ๑๑๔ – ๑๒๕.

อัศวินีย์ หวานจริง. “ศิลปกรรมกระจกสะท้อนวัฒนธรรมชุมชนท้องถิ่นบนผนังวิหารวัดท่าข้าม (ชัยชนะ) อำเภอฮอด จังหวัดเชียงใหม่”. **วารสารวิจิตรศิลป์**. ปีที่ ๙ ฉบับที่ ๒ (กรกฎาคม – ธันวาคม ๒๕๖๑) : ๑๙๒-๑๙๓.

(๓) งานวิจัย :

เกศรา สุกเพชร และ วารัฐ มัชฌิมบุรุษ. “การพัฒนาเส้นทางการท่องเที่ยวเพื่อการเรียนรู้อย่างมีส่วนร่วม สำหรับนักท่องเที่ยวผู้สูงอายุกรณีศึกษา พื้นที่การไฟฟ้าฝ่ายผลิตแม่เมาะและชุมชนรอบจังหวัดลำปาง”. **รายงานวิจัย**. พะเยาวิจัย ๑ : กลุ่มการวิจัยท่องเที่ยวยั่งยืน มหาวิทยาลัยพะเยา, ๒๕๕๕).

จริญญา ฦพิกุล และวารัฐ มัชฌิมบุรุษ. “การศึกษาศักยภาพด้านการท่องเที่ยวเพื่อการพัฒนาการท่องเที่ยวจังหวัดเชียงราย”. **รายงานวิจัย**. พะเยาวิจัย ๑ : กลุ่มการวิจัยท่องเที่ยวยั่งยืน มหาวิทยาลัยพะเยา, ๒๕๕๕.

ชัยวุฒิ ตั้งสมชัย และปิยพรรณ กลั่นกลิ่น. “สถานการณ์และแนวโน้มของธุรกิจท่องเที่ยวในภาคเหนือตอนบน”. **รายงานวิจัย**. ศูนย์เตือนภัยธุรกิจภาคเหนือ คณะบริหารธุรกิจ มหาวิทยาลัยเชียงใหม่, ๒๕๕๔.

ณวิทย์ อ่องแสงชัย. “การจัดการทรัพยากรทางสถาปัตยกรรมและวัฒนธรรมในชุมชนเพื่อส่งเสริมการท่องเที่ยวบนฐานวัฒนธรรมในเขตเมืองน่าน”. **รายงานการวิจัย**. กรุงเทพมหานคร : สำนักงานกองทุนสนับสนุนการวิจัย, ๒๕๕๖.

ทรงคุณ จันทจร และคณะ. “คุณค่าอัตลักษณ์ศิลปวัฒนธรรมท้องถิ่นกับการนำมาประยุกต์เป็นผลิตภัณฑ์ท้องถิ่นเพื่อเพิ่มมูลค่าทางเศรษฐกิจและการท่องเที่ยวเชิงวัฒนธรรมภาคตะวันออกเฉียงเหนือ ภาคกลาง และภาคใต้”. **รายงานวิจัย**. สถาบันวิจัยศิลปะและวัฒนธรรมอีสาน มหาวิทยาลัยมหาสารคาม. หุ่นอุดหนุนจากสำนักงานศิลปวัฒนธรรมร่วมสมัย กระทรวงวัฒนธรรม, ๒๕๕๒.

พลวัฒน์ ประพัฒน์ทอง. “เชียงรายเมืองศิลปิน : การพัฒนาเมืองด้วยชุมชนศิลปินที่พำนักถาวรในเชียงราย”. **รายงานวิจัย**. กรุงเทพมหานคร: สำนักงานกองทุนสนับสนุนการวิจัย (สกว), ๒๕๕๗.

พลวัฒน์ ประพัฒน์ทอง และ ทรงสรรค อุดมศิลป์. “รูปแบบและแนวทางการจัดการท่องเที่ยวบ้านศิลปินเชียงราย”. **รายงานวิจัย**. กรุงเทพมหานคร: สำนักงานกองทุนสนับสนุนการวิจัย, ๒๕๕๘.

วรสิกา อังกูร และคณะวิจัย. “รูปแบบการจัดการศึกษาและการเผยแพร่ศาสนธรรมของวัดในพระพุทธศาสนา: กรณีศึกษาแหล่งการเรียนรู้ของวัดพระเชตุพนวิมลมังคลารามราชวรมหาวิหาร”. **รายงานวิจัย**. กรุงเทพมหานคร. กรุงเทพฯ: อมรินทร์พริ้นติ้งแอนด์พับลิชชิ่ง, ๒๕๕๗.

วีระพล ทองมา และคณะ. “การพัฒนาการท่องเที่ยวเชิงวัฒนธรรมอย่างยั่งยืนของชุมชนชาวจีนในพื้นที่ลุ่มน้ำแม่ฮอน อำเภอฝาง จังหวัดเชียงใหม่”. **รายงานวิจัย**. มหาวิทยาลัยแม่โจ้, ๒๕๕๔.

สมาพร คล้ายวิเชียร และคณะ. “แนวทางการพัฒนาแหล่งท่องเที่ยวหมู่บ้านช้างในอีสานใต้”.

รายงานวิจัย. สำนักงานกองทุนสนับสนุนการวิจัย (สกว.), ๒๕๕๐.

สุดแดน วิสุทธิลักษณ์ และคณะ. “ท่องเที่ยวสร้างสรรค์: เครื่องมือสำคัญนำไปสู่ชุมชนยั่งยืน”.

รายงานวิจัย. องค์การบริหารการพัฒนาพื้นที่พิเศษเพื่อการท่องเที่ยวอย่างยั่งยืน (องค์การมหาชน), ๒๕๕๔.

เอนก ชิตเกษร และ พรรณนุช ชัยปิ่นชนะ. “โครงการวิจัยและพัฒนาหมู่บ้านเศรษฐกิจพอเพียงให้เป็นแหล่งท่องเที่ยว : กรณีศึกษา บ้านไร่ป่าคา ตำบลท่าตุ้ม อำเภอป่าซาง จังหวัดลำพูน”.

รายงานวิจัย. เครือข่ายบริหารการวิจัยภาคเหนือตอนบน สำนักงานคณะกรรมการการอุดมศึกษา, ๒๕๕๒.

(๔) เว็บไซต์ :

ข้าวศิลป์เชียงราย. “**เชียงรายเมืองแห่งศิลปะ**”. [ออนไลน์]. แหล่งที่มา : <https://sites.google.com/site/chingraithecityofart/srup-cheinyng-meuxng-haeng-silpa-chiangraithe-city-of-art> [๑๕ กรกฎาคม ๒๕๖๓].

ปิยพร อรุณเกรียงไกร. “**Creative Knowledge**”. [ออนไลน์]. แหล่งที่มา : <https://hr.tcdc.or.th/en/Articles/Detail/NAOSHIMA>>. [๑๒ กุมภาพันธ์ ๒๕๖๒].

วารัชต์ มัชฌมบุรุษ, “**รูปแบบการท่องเที่ยวในประเทศไทย**”, ออนไลน์ [แหล่งที่มา] : www.estudytourism.com/TourismJournal/TourismModelInthailand.pdf [๑๐ กุมภาพันธ์ ๒๕๖๒].

เสาวรภย์ กุสุมา ณ อยุธยา, “**Creative Economy ทางเลือกใหม่ในการพัฒนาเศรษฐกิจไทย**”, [ออนไลน์]. แหล่งที่มา : http://www.bu.ac.th/knowledgecenter/executive_journal/jan_mar_10/pdf/23-28.pdf, [๑ ตุลาคม ๒๕๖๒].

๒. ภาษาอังกฤษ :

Eric Felisbret. **Graffiti New York**. New York: Abrams, 2008.

Griswold W.. **Cultures and Societies in a Changing World**. Thousand Oaks, CA : Pine Forge Press., 2004.

Louis Bou. **Street Art, The Spray File**. New York: Colin Design, 2005.

Nicholas Ganz. **Graffiti word street art from five continents**. Singapore: C.S. Graphic , 2004.

Ric Blackshaw, Liz Farrelly. **The Street Art Book 60 Artist in their own words**. United States and Canada: Colindesign, 2008.

Roger Gastman. **Darin Rowland, Ian Sattler, Freight Train Graffiti**. Harry N. Abrams Inc, 2006.

ภาคผนวก

ภาคผนวก ก
เครื่องมือการวิจัย
แบบสัมภาษณ์



แบบสัมภาษณ์เพื่อการวิจัย
เรื่อง Lamphun Street Arts : การพัฒนาศิลปะเชิงสร้างสรรค์บนถนนวัฒนธรรม
เพื่อการท่องเที่ยวชุมชนจังหวัดลำพูน

คำชี้แจง

๑. แบบสัมภาษณ์ชุดนี้มีวัตถุประสงค์ เพื่อเพื่อศึกษารูปแบบการอนุรักษ์ศิลปะของวัดและชุมชนในจังหวัดลำพูน

๒. แบบสัมภาษณ์มีทั้งหมด ๒ ตอน

ตอนที่ ๑ ข้อมูลเกี่ยวกับผู้ให้สัมภาษณ์

ตอนที่ ๒ สัมภาษณ์เพื่อศึกษารูปแบบการอนุรักษ์ศิลปะของวัดและชุมชนในจังหวัดลำพูน

คือ

๑) ความรู้ด้านประวัติศาสตร์

๒) ความรู้ด้านศิลปะ

๓) ความรู้ด้านพุทธศิลปะ

๔) การส่งเสริมการเรียนรู้

๕) พัฒนาวีธีคิดสร้างสรรค์

๖) พัฒนาเชิงสร้างสรรค์

๓.แบบสัมภาษณ์ฉบับนี้เพื่อการพัฒนาศิลปะเชิงสร้างสรรค์บนถนนวัฒนธรรมเพื่อการท่องเที่ยวชุมชนจังหวัดลำพูนผู้วิจัยจะนำข้อมูลที่ได้นำไปดำเนินการวิจัยเชิงปฏิบัติการเพื่อประโยชน์ต่อการศึกษาวิจัย

๔. กรุณาตอบแบบสัมภาษณ์ตามความเป็นจริง ผู้วิจัยจะเก็บข้อมูลของท่านเป็นความลับและนำเสนอเป็นภาพรวมเท่านั้น ไม่มีผลกระทบใดๆ ต่อสถานภาพของท่านแต่อย่างใด ผู้วิจัยจึงใคร่ขอความร่วมมือจากท่านได้กรุณาตอบแบบสัมภาษณ์ชุดนี้ให้ครบถ้วน

ผู้วิจัยหวังเป็นอย่างยิ่งว่าจะได้รับความร่วมมือจากท่านเป็นอย่างดี จึงขออนุโมทนาขอบคุณทุกท่านที่ตอบแบบสัมภาษณ์มา ณ โอกาสนี้



แบบสัมภาษณ์

**เรื่อง Lamphun Street Arts : การพัฒนาศิลปะเชิงสร้างสรรค์บนถนนวัฒนธรรม
เพื่อการท่องเที่ยวชุมชนจังหวัดลำพูน**

ประเด็นที่สัมภาษณ์ มีดังต่อไปนี้

ตอนที่ ๑ ข้อมูลเกี่ยวกับผู้ให้สัมภาษณ์

ชื่อผู้ให้สัมภาษณ์.....

ตำแหน่ง.....

พื้นที่/ชุมชน.....

วัน/เดือน/ปี.....

ตอนที่ ๒ สัมภาษณ์เพื่อศึกษาเพื่อศึกษารูปแบบการอนุรักษ์ศิลปะของวัดและชุมชนในจังหวัดลำพูน

๑) วัดมีการจัดการความรู้ด้านประวัติศาสตร์อย่างไร

.....
.....
.....

๒) วัดมีการจัดการความรู้ด้านศิลปะอย่างไร

.....
.....
.....

๓) วัดมีการจัดการความรู้ด้านพุทธศิลปะอย่างไร

.....
.....
.....

๔) วัดมีการส่งเสริมการเรียนรู้อย่างไร

.....
.....
.....

๕) วัดมีการพัฒนาวิธีคิดสร้างสรรค์อย่างไร

.....
.....
.....

๖) วัดมีการพัฒนาเชิงสร้างสรรค์อย่างไร

.....
.....
.....

ขออนุโมทนาขอบคุณทุกท่านที่ตอบแบบสัมภาษณ์มา ณ โอกาสนี้

ภาคผนวก ข

หนังสือเชิญ และรายชื่อผู้ให้ข้อมูลหลัก



๒๐๓

ที่ อว.๘๐๒๕/ พิเศษ

มหาวิทยาลัยมหาจุฬาลงกรณราชวิทยาลัย
วิทยาลัยสงฆ์ลำพูน เลขที่ ๑๙๒ หมู่ที่ ๒
ตำบลต้นธง อำเภอเมืองลำพูน ๕๑๐๐๐

๑ พฤษภาคม ๒๕๖๕

เรื่อง เชิญร่วมเวทีแลกเปลี่ยนเรียนรู้

เรียน นายกเทศมนตรีตำบลอุโมงค์

ด้วยวิทยาลัยสงฆ์ลำพูน มหาวิทยาลัยมหาจุฬาลงกรณราชวิทยาลัย ได้ขับเคลื่อนโครงการวิจัย “การพัฒนาแหล่งท่องเที่ยวชุมชนเชิงสุขภาพวิถีพุทธเพื่อเสริมสร้างเศรษฐกิจฐานรากในจังหวัดลำพูน” โดยการศึกษาและพัฒนาสมรรถนะกระบวนการเสริมสร้างเศรษฐกิจฐานรากของแหล่งท่องเที่ยวชุมชนเชิงสุขภาพ การพัฒนาเส้นทางท่องเที่ยวเชิงสุขภาพ และพัฒนานวัตกรรมการท่องเที่ยวท่องเที่ยวชุมชนเชิงสุขภาพของการเสริมสร้างเศรษฐกิจฐานรากในจังหวัดลำพูน ผ่านเครือข่ายชุมชนสุขภาพของจังหวัดลำพูน พร้อมทั้งเชื่อมโยงวิถีวัฒนธรรมของท้องถิ่นล้านนาจาก “วัด” สู่อำเภอ “ชุมชน” จาก “ชุมชน” สู่อำเภอ “พื้นที่สาธารณะเพื่อการท่องเที่ยวเชิงสุขภาพ” อันจะนำมาสู่การเปิดพื้นที่การท่องเที่ยวเชิงสุขภาพและการเสริมสร้างเศรษฐกิจฐานรากแก่ชุมชนในจังหวัดลำพูนความที่ทราบแล้วนั้น

การดังกล่าว ทางโครงการวิจัยเห็นว่าท่านมีความเชี่ยวชาญ และมีบทบาทสำคัญในการการพัฒนาแหล่งท่องเที่ยวชุมชนเชิงสุขภาพวิถีพุทธ จึงเรียนเชิญท่าน เข้าร่วมเวทีแลกเปลี่ยน ในวันจันทร์ ที่ ๙ เดือน พฤษภาคม ๒๕๖๕ เวลา ๑๓.๐๐ น. ณ ศูนย์การเรียนรู้เศรษฐกิจพอเพียง เทศบาลตำบลอุโมงค์

จึงเรียนเชิญท่านเข้าร่วมกิจกรรม ในวัน เวลา สถานที่ดังกล่าว และขอขอบคุณมา ณ โอกาสนี้.

ด้วยความนับถือ

(ผศ.ดร.ไกรสร แสนวงศ์)

หัวหน้าส่วนงานวิจัยพุทธศาสตร์ทริภุชชัย วิทยาลัยสงฆ์ลำพูน
หัวหน้าโครงการวิจัย

หมายเหตุ. เตรียมสำเนาบัตรประชาชนเพื่อแนบเอกสารค่าเบี้ยเลี้ยงร่วมกิจกรรม
ประสานงานโทร. ๐๘๖-๑๙๓๙๓๙๘



งานสานศิลป์ ถิ่นเวียงยอง

โครงการ ๑ เมืองท่องเที่ยว ๑ ประสบการณ์ท้องถิ่น (One Destination , One Local Experience)
และโครงการวิจัย “Lamphun Street Arts : การพัฒนาศิลปะเชิงสร้างสรรค์บนถนนวัฒนธรรม
เพื่อการท่องเที่ยวชุมชนจังหวัดลำพูน”

วิทยาลัยสงฆ์ลำพูน มหาวิทยาลัยมหาจุฬาลงกรณราชวิทยาลัย ร่วมกับ เทศบาลตำบลเวียงยอง
สำนักงานการท่องเที่ยวและการกีฬาจังหวัดลำพูน และ ภาควิชาครี้อายต่าง ๆ

ณ ถนนวัฒนธรรมตำบลเวียงยอง (บริเวณสะพานข้ามทุ่งหน้าวัดพระธาตุทริภุญชัย – วัดต้นแก้ว)
วันศุกร์ ที่ ๖ เดือน ตุลาคม พ.ศ. ๒๕๖๖



พบกับ

- การรังสรรค์ศิลปะเชิงสร้างสรรค์บนวัฒนธรรมตำบลเวียงยอง
- เตียวซื่อคิ้วและของกินภาคก้อมของคนเวียงยอง (ตลาดสินค้าในชุมชนตำบลเวียงยอง)
- ช่วงคนเที่ยวเหลียวมองวัฒนธรรมของร่วมสมัย (ถนนคนเดิน)
- นิทรรศการภาพวาดของศิลปิน (ช่วงพิพิธภัณฑวัดต้นแก้ว)
- ชมฟ้อนยองของเวียงยอง, กลองสะบัดชัย, รำโต
- นั่งกินข้าวแฉ่งฟังเพลงโฟรคของใจกลางชุมชนเวียงยอง
- เวทีเสวนาเครือข่ายการท่องเที่ยวชุมชนจังหวัดลำพูน
- การแข่งขันวาดภาพของเยาวชนเกี่ยวกับเวียงยอง
- การแข่งขันรูปถ่ายเกี่ยวกับเวียงยองบนกำแพง
- กิจกรรมฝึกปฏิบัติการรังสรรค์ศิลปะของน้องๆเยาวชน
- กิจกรรมพิมพ์ลายคำบนตุ๊กกระดาษ

ภาควิชาครี้อายในการสนับสนุนและส่งเสริมกิจกรรม

- สำนักงานคณะกรรมการส่งเสริม
วิทยาศาสตร์ วิจัยและนวัตกรรม (สทศว.)
- วิทยาลัยสงฆ์ลำพูน มหาวิทยาลัยมหาจุฬาลงกรณราชวิทยาลัย
- เทศบาลตำบลเวียงยอง
- สำนักงานการท่องเที่ยวและการกีฬาจังหวัด
ลำพูน
- กลุ่มป่าสี่แต้มผืนป่านาอินทนาการ
- วัดพระธาตุหริภุญชัย
- วัดต้นแก้ว และคณะสงฆ์ตำบลเวียงยอง
- สำนักงานวัฒนธรรมจังหวัดลำพูน
- สำนักงานพระพุทธศาสนาจังหวัดลำพูน
- สถาบันวิจัยหริภุญชัย
- เทศบาลเมืองลำพูน
- ห้างร้านบริษัทในตำบลเวียงยอง
- กลุ่มปราชญ์ชุมชนเวียงยอง
- กลุ่มศิลปินจังหวัดลำพูน
- โรงเรียนต่างๆในเขตอำเภอเมืองลำ

กิจกรรมภาคบ่าย

- ๑๔.๓๐ น. ลงทะเบียน
- ๑๕.๐๐ น. พิธีเปิดกิจกรรมเสวนา โดย พระครูสิริสุตานุยุต,รศ.ดร. ผู้อำนวยการวิทยาลัยสงฆ์ลำพูน
- ๑๕.๑๕ น. กิจกรรมสานเสวนาศิลปะเชิงสร้างสรรค์บนถนนวัฒนธรรมเพื่อการท่องเที่ยวชุมชน จังหวัดลำพูน ผู้ร่วมเสวนา ได้แก่
- พระครูไพศาลธีลคุณ เจ้าอาวาสวัดต้นแก้ว
 - นางสาวสิริมาพร รัตนภูมิสิริ นายกเทศมนตรีตำบลเวียงยอง
 - นายจักรกฤษณ์ เอ่งฉ้วน ผู้อำนวยการสำนักงานการท่องเที่ยวและกีฬา จังหวัดลำพูน
 - ผศ.ดร.ไกรสร แสนวนงค์ หัวหน้าโครงการวิจัยฯ
 - อาจารย์มานิตย์ ไก่ฤทธิ์ หัวหน้าศิลป์ผู้รังสรรค์ศิลปะ
 - นางสาวศรียรัตน์ มณีชัย ผู้ใหญ่บ้านหมู่ที่ ๓ (เวียงยอง)
 - ผู้แทนบริษัททัวร์จังหวัดลำพูน
 - ผู้แทนสำนักงานวัฒนธรรมจังหวัดลำพูน

กิจกรรมภาคตอนเย็น

- ๑๗.๐๐ น. พิธีเปิดพื้นที่ศิลปะเชิงสร้างสรรค์บนถนนวัฒนธรรมเพื่อการท่องเที่ยวชุมชนจังหวัดลำพูน
- พิธีเปิดเส้นทางท่องเที่ยวชุมชน Lamphun Street Arts บริเวณสะพานข้ามทุ่งหน้าวัดพระธาตุหริภุญชัยฯ โดย
 - พระเทพรัตนนายก เจ้าอาวาสวัดพระธาตุหริภุญชัย เจ้าคณะจังหวัดลำพูน
 - นายสันติธร ยิ้มละมัย ผู้ว่าราชการจังหวัดลำพูน
 - นายจักรกฤษณ์ เอ่งฉ้วน ผู้อำนวยการสำนักงานการท่องเที่ยวและกีฬาจังหวัดลำพูน
 - นางสาวสิริมาพร รัตนภูมิสิริ นายกเทศมนตรีตำบลเวียงยอง
 - หน่วยงานราชการ และ องค์กรปกครองส่วนท้องถิ่น
 - คณะผู้วิจัย ผู้บริหารเทศบาลตำบลเวียงยอง ภาคีเครือข่าย และแขกผู้มีเกียรติ
 - เดินชมการรังสรรค์ศิลปะเชิงสร้างสรรค์บนถนนวัฒนธรรมเวียงยอง และร่วมทำกิจกรรม ดังนี้
 - การแต้มสีลงบนผนังกำแพง โดย
 - พระเทพรัตนนายก เจ้าอาวาสวัดพระธาตุหริภุญชัย เจ้าคณะจังหวัดลำพูน
 - นายสันติธร ยิ้มละมัย ผู้ว่าราชการจังหวัดลำพูน
 - นายจักรกฤษณ์ เอ่งฉ้วน ผู้อำนวยการสำนักงานการท่องเที่ยวและกีฬาจังหวัดลำพูน
 - นางสาวสิริมาพร รัตนภูมิสิริ นายกเทศมนตรีตำบลเวียงยอง
 - ปฏิบัติการพื้นที่สีลงบนถ่วงยาม และตอกสลักลายลงบนแผ่นเงินเป็น พวงกุญแจ

ผู้แทนหน่วยงานภาครัฐ และแขกผู้มีเกียรติทุกท่าน จะได้รับอุดหนุน
สินค้าจากชุมชน และร่วมปฏิบัติการพื้นที่สีลงบนถู่ยาม และ ตอกสลัก
ลายลงบนแผ่นเงินเป็นพวงกุญแจ เพื่อเป็นของที่ระลึกในงาน “สานศิลป์
ถิ่นเวียงยอง” พร้อมกันนี้ได้ร่วมกันสนับสนุนในกองทุนการศึกษา และ
กองทุนสงฆ์อาพาธ วัดต้นแก้ว

- ชมพ็อนยองของเวียงยอง, กลองสะบัดชัย, รำโต
- กล่าวต้อนรับผู้ร่วมงาน โดย **นางสาวสิริมาพร รัตนภูมิสิริ** นายกเทศมนตรีตำบลเวียง
ยอง
- กล่าวรายงาน โดย **นายจักรกฤษณ์ เอ่งฉ้วน** ผู้อำนวยการสำนักงานการท่องเที่ยวและ
กีฬา
จังหวัดลำพูน
- ประธานเปิดถนนวัฒนธรรมเวียงยอง โดย **นายสันติธร ยิ้มละมัย** ผู้ว่าราชการจังหวัด

ลำพูน

- มอบเกียรติบัตรแก่คณะศิลปินผู้รังสรรค์ศิลปะเชิงสร้างสรรค์
- มอบเกียรติบัตรแก่คณะผู้วิจัย
- กล่าวถึงแนวทางการในพัฒนาการท่องเที่ยวชุมชนจังหวัดลำพูน
- ให้โอวาทและแนวทางการพัฒนาการท่องเที่ยวชุมชนเชื่อมกับวัดพระธาตุหริภุญชัย
โดย **พระเทพรัตนนายก เจ้าอาวาสวัดพระธาตุหริภุญชัย**
- พิธีมอบพื้นที่โครงการวิจัยศิลปะเชิงสร้างสรรค์บนถนนวัฒนธรรมเพื่อการท่องเที่ยวชุมชน
จังหวัด

ลำพูน เพื่อให้เทศบาลตำบลเวียงยองและชุมชนเวียงยอง ในการต่อยอดรักษาและพัฒนา
ต่อไป

โดย **ผศ.ดร.ไกรสร แสนวงศ์ และ อาจารย์มานิตย์ ไกรฤทธิ์** นักวิจัยโครงการฯ

- ถวายและมอบของที่ระลึก โดยคณะผู้วิจัยและทีมงานศิลปิน แก่
 - ๑) เจ้าคณะจังหวัดลำพูน
 - ๒) ผู้อำนวยการวิทยาลัยสงฆ์ลำพูน
 - ๓) เจ้าอาวาสวัดต้นแก้ว
 - ๔) ผู้ว่าราชการจังหวัดลำพูน
 - ๕) ผู้อำนวยการสำนักงานการท่องเที่ยวและกีฬาจังหวัดลำพูน
 - ๖) นายกเทศมนตรีตำบลเวียงยอง
- เตียวซื่อควัวและของกินกาดก้อมของคนเวียงยอง (ตลาดสินค้าในชุมชนตำบลเวียงยอง)
- ช่วงคนเตียวเหลียวมองวัฒนธรรมของร่วมสมัย (ถนนคนเดิน)
- นั่งกินข้าวแฉ่งฟังเพลงโฟรคของใจกลางถนนวัฒนธรรมชุมชนเวียงยอง

หมายเหตุ.

- กำหนดการอาจมีการเปลี่ยนแปลงตามความเหมาะสม
- การแต่งกายชุดพื้นเมือง หรือ ชุดจาวยอง

ภาคผนวก ค
ภาพถ่ายกิจกรรมการดำเนินการวิจัย

"LAMPHUN STREET ARTS"

โครงการวิจัย การพัฒนาศิลปะเชิงสร้างสรรค์บนถนนวัฒนธรรมเพื่อการท่องเที่ยวชุมชนจังหวัดลำพูน
วิทยาลัยลำพูน มหาวิทยาลัยมหาจุฬารามราชวิทยาลัย
ณ ถนนวัฒนธรรมตำบลเวียงยอง (สะพานขาวมุ่งหน้าวัดพระธาตุภคภูมิจังหวัดลำพูน - วัดต้นแก้ว)

วัตถุประสงค์
 ศศ.ดร.โรจน์ แสงวงศ์
 พระครูโกวิทธรรมวิมล,ศศ.ดร.
 คร.นฤพนธ์ สมเจริญ
 ดร.ปิ่นปวีณ์ เพ็ญใจพิทักษ์

คณะกรรมการ (ประธานฯ ศศ.ดร.ปิ่นปวีณ์ เป็นประธาน)
 นายนิรันดร์ ไกรสุทธิ์
 วรชานันท์ พิเศษมณี
 นภาพร ศิริระบง
 ปิยัญญา ไชยวงศ์
 พิณใจ ไชยใจ
 สุรพล เกียรติคุณวิวัฒน์
 ปันพรา เวียงจันทร์

อาจารย์ผู้มีเกียรติ
 นายวิชาญ นิลโคตร
 พรหมมาศพรอด นิลโคตร
 ศศ.ดร.ปาริมา มหาภักดา
 อาจารย์ศุภสิทธิ์ กิ่งเพชร

กระบวนการในการดำเนินงาน

- การสร้างความตระหนักรู้คุณค่าของศิลปะเชิงวัฒนธรรมของ
- การประชุมชุมชนวิจัยเพื่อร่วมวางแผนและดำเนินการพัฒนาพื้นที่ศิลปะเชิงสร้างสรรค์
- การเสริมสร้างเครือข่ายศิลปิน ช่างงานภาครัฐ เอกชน และภาคีเครือข่ายในการเข้าร่วมกัน
- การพัฒนาพื้นที่ LAMPHUN STREET ARTS : การพัฒนาศิลปะเชิงสร้างสรรค์บนถนนวัฒนธรรมเพื่อการท่องเที่ยวชุมชนวิจัยยอง
- การพัฒนาสินค้าชุมชนเพื่อสร้างรายได้แก่ชุมชนวิจัยยอง
- การเปิดพื้นที่การเรียนรู้และการท่องเที่ยวชุมชน

รณระเชิดชัชฌิม

Lamphun Street Arts

ถนนศิลปะเชิงสร้างสรรค์เวียงยอง
(สะพานขาวมุ่ง - วัดต้นแก้ว)

งาน

วงคนเดี่ยว
เดี่ยวพ่อวัฒนธรรมยอง

สข

แล้วผ่องภาดของ
มีเพลงไปโปรดของบึง
นั่งกินข้าวแดง
แยงพ่ออุปวัฒนธรรมยอง

พิธีเปิดพื้นที่
6 ตุลาคม 2566

ทุกวันศุกร์ ตั้งแต่เวลา 17:00 นาฬิกาเป็นต้นไป
ทุกวันศุกร์ | มีโปรดของเพลงล้านนา | ตลาดสินค้าชุมชน 1 แด้มลายคำ

Lamphun Street Arts

6 ตุลาคม 66 "งานสานศิลป์ ถิ่นเวียงยอง"

วิทยาลัยลำพูน มหาวิทยาลัยมหาจุฬารามราชวิทยาลัย
 ร่วมกับ เทศบาลตำบลเวียงยอง สำนักงานการท่องเที่ยว
 และกีฬาจังหวัดลำพูน และ ภาคีเครือข่ายต่างๆ

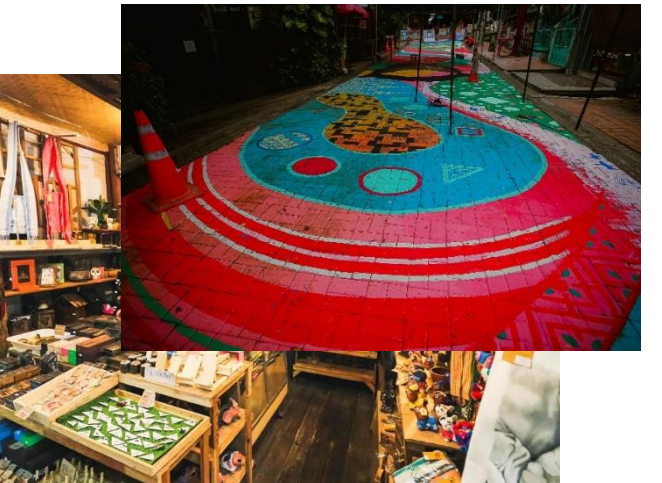

ภาคผนวก ง
การรับรองการนำผลงานวิจัยไปใช้ประโยชน์



แบบ สพ.๐๙.

หนังสือรับรองการใช้ประโยชน์จากผลงานวิจัยหรืองานสร้างสรรค์
มหาวิทยาลัยมหาจุฬาลงกรณราชวิทยาลัย

วันที่ ๒๐ มกราคม ๒๕๖๗

เรื่อง การรับรองการใช้ประโยชน์ของผลงานวิจัย/งานสร้างสรรค์

เรียน ผู้อำนวยการสถาบันวิจัยพุทธศาสตร์

ข้าพเจ้า นายพงษ์เทพ มนต์ตรง ตำแหน่ง ประธานสภาวัฒนธรรมจังหวัดลำพูน

ชื่อหน่วยงาน/องค์กร/ชุมชน สภาวัฒนธรรมจังหวัดลำพูน

ที่อยู่ สำนักงานวัฒนธรรมจังหวัดลำพูน ๓๓ หมู่ที่ ๑ ตำบลเวียงยอง อำเภอเมือง ๕๑๐๐๐

โทรศัพท์ ๐-๕๓๕๑-๐๒๔๓ โทรสาร ๐-๕๓๕๑-๐๒๔๔

ขอรับรองว่าได้มีการนำผลงานวิจัย/งานสร้างสรรค์ ของมหาวิทยาลัยมหาจุฬาลงกรณราชวิทยาลัย

เรื่อง Lamphun Street Arts : การพัฒนาศิลปะเชิงสร้างสรรค์บนถนนวัฒนธรรมเพื่อการท่องเที่ยว

ชุมชนจังหวัดลำพูน

ซึ่งเป็นผลงานวิจัย/งานสร้างสรรค์ของ ผศ.ดร.ไกรสร แสนวงศ์ และคณะ

โดยนำไปใช้ประโยชน์ ดังนี้

- การใช้ประโยชน์เชิงวิชาการ เช่น การบรรยาย การสอน การพัฒนารูปแบบการเรียนการสอน
- การใช้ประโยชน์ด้านความรู้ในพระพุทธศาสนา
- การใช้ประโยชน์ในเชิงพาณิชย์ เช่น งานวิจัยและ/หรืองานสร้างสรรค์เพื่อพัฒนาสิ่งประดิษฐ์
- การใช้ประโยชน์เชิงนโยบายหรือระดับประเทศ
- การใช้ประโยชน์ตามวัตถุประสงค์/เป้าหมายของงานวิจัย/งานสร้างสรรค์

ช่วงเวลาที่น่าไปใช้ประโยชน์ ตั้งแต่ กันยายน จนถึง ธันวาคม ๒๕๖๖ ซึ่งการนำผลงานวิจัย/งานสร้างสรรค์
เรื่องนี้ไปใช้ประโยชน์นั้น ก่อให้เกิดผลดี ดังนี้

๑. นำองค์ความรู้ด้านการวิจัยไปบูรณาการกับการเรียนการสอนของมหาวิทยาลัยมหาจุฬาลงกรณราชวิทยาลัย ได้แก่ รายวิชาพุทธศิลปกรรม รายวิชาวัฒนธรรมไทย รายวิชานโยบายสาธารณะ
๒. เกิดแหล่งท่องเที่ยวชุมชนเชิงสุขภาพวิถีพุทธเพื่อเสริมสร้างเศรษฐกิจฐานรากในจังหวัดลำพูน ที่มีนักท่องเที่ยวมาใช้บริการ และเกิดรายได้แก่ชุมชน
๓. เกิดการผลักดันนโยบายสู่เทศบาลตำบลเวียงยอง และองค์การบริหารส่วนจังหวัดลำพูน และ
การพัฒนาพื้นที่เรียนรู้ของวิทยาลัยสงฆ์ลำพูน

๔. เกิดการพัฒนาเครือข่ายความร่วมมือในการท่องเที่ยวเชิงวัฒนธรรมจังหวัดลำพูน

ขอรับรองว่าข้อความข้างต้นเป็นจริงทุกประการ

ลงชื่อ



(นายพงษ์เทพ มั่นสตรง)

ตำแหน่ง ประธานสภาวัฒนธรรมจังหวัดลำพูน

หมายเหตุ: ท่านสามารถประทับตราของหน่วยงานในเอกสารนี้ได้ (ถ้ามี)

กิจกรรมที่เกี่ยวข้องกับการนำผลการวิจัยไปใช้ประโยชน์

๑. กิจกรรมด้านการเรียนการสอนในสถาบันการศึกษา

๑.๑ กิจกรรมการเรียนการสอน โดยการนำไปประยุกต์ใช้ในการศึกษาในรายวิชาตามหลักสูตรของมหาวิทยาลัยมหาจุฬาลงกรณราชวิทยาลัย วิทยาลัยสงฆ์ลำพูน โดยเฉพาะในระดับปริญญาตรี เช่น รายวิชาการบริหารการพัฒนา องค์การและการจัดการในภาครัฐ นโยบายสาธารณะและการวางแผน การบริหารโครงการ การศึกษาอิสระทางรัฐประศาสนศาสตร์ เป็นต้น

๑.๒ สามารถนำผลการศึกษาไปวิเคราะห์ร่วมกับนักวิชาการทางด้านนโยบายสาธารณะและการวางแผน นักพัฒนาชุมชน การพัฒนาสังคม ในการวางแผนและนโยบายในการพัฒนาสังคม/ชุมชนโดยอาศัยชุดข้อมูลความรู้ที่ได้จากการวิจัยครั้งนี้ไปประยุกต์ใช้ เพื่อให้เกิดทางเลือกใหม่ในการขับเคลื่อนนโยบายการพัฒนาสังคมที่หลากหลายมากยิ่งขึ้น โดยความร่วมมือของมหาจุฬาลงกรณราชวิทยาลัย วิทยาลัยสงฆ์ลำพูน องค์การบริหารส่วนจังหวัดลำพูน และองค์กรปกครองส่วนท้องถิ่นในจังหวัดลำพูน

๒. กิจกรรมด้านการบริหารจัดการนโยบายสาธารณะ

๒.๑ สามารถพัฒนาโครงการต่างๆ ที่เกี่ยวข้องกับการส่งเสริมท่องเที่ยวชุมชนเชิงสุขภาพวิถีพุทธ โดยมุ่งเน้นการมีส่วนร่วมของเครือข่าย ได้แก่ภาครัฐ ภาคเอกชน และภาคประชาชน รวมถึงองค์กรต่างๆ ในชุมชน

๒.๒ สามารถพัฒนาและต่อยอดการพัฒนาการท่องเที่ยวเพื่อสร้างเศรษฐกิจฐานรากให้กับชุมชน โดยอาศัยกระบวนการมีส่วนร่วมดังกล่าวในการพัฒนา โดยความร่วมมือขององค์การบริหารส่วนจังหวัดลำพูน และองค์กรปกครองส่วนท้องถิ่นในการบูรณาการการพัฒนาาร่วมกัน

๓. กิจกรรมด้านวิชาการ

๓.๑ นำผลการศึกษาวิจัยไปจัดสัมมนาวิชาการ เพื่อให้เกิดองค์ความรู้ของการบูรณาการหลักวิชาการและการปฏิบัติที่เน้นการบริการวิชาการแก่สังคม โดยให้บุคลากรและนิสิตได้มีส่วนร่วมในการพัฒนาชุมชน

๓.๒ นำผลการศึกษาวิจัยผลักดันเป็นโครงการและกิจกรรมหลักของการบริการวิชาการแก่สังคม ได้แก่ โครงการพัฒนาชุมชนอย่างยั่งยืน โครงการส่งเสริมศิลปวัฒนธรรม เป็นต้น เพื่อให้บุคลากรและนิสิตได้มีส่วนร่วมในการจัดกิจกรรมและโครงการ

๓.๓ การมีส่วนร่วมกับสถาบันการศึกษา วัด และองค์กรต่าง ๆ ในการศึกษาวิจัยต่อยอดด้านการพัฒนาแหล่งท่องเที่ยวในชุมชน สู่การผลักดันเป็นนโยบายของท้องถิ่น

ภาคผนวก จ
ผลผลิต ผลลัพธ์ และผลกระทบจากงานวิจัย
(Output/Outcome/Impact)

ผลผลิต ผลลัพธ์ และผลกระทบจากงานวิจัย (Output/Outcome/Impact) เป็นไปตามนโยบาย
และเป้าหมายการวิจัย ของกระทรวงการอุดมศึกษา วิทยาศาสตร์ วิจัยและนวัตกรรม ประจำปี
งบประมาณ ๒๕๖๕

รายงานผลผลิต (Output) เชิงปริมาณ/เชิงคุณภาพ เทียบกับแผน

Platform Program	ชื่อโครงการ	เป้าหมายของ โครงการ	ตัวชี้วัดของ โครงการ	ผลผลิต ๒๕๖๖			เทียบกับ เป้าหมาย
				ผลผลิต	หน่วยนับ	จำนวน	
Platform ๔ การวิจัย และสร้าง นวัตกรรม เพื่อการ พัฒนาเชิง พื้นที่และ ลดความ เหลื่อมล้ำ	การพัฒนา แหล่ง ท่องเที่ยว ชุมชนเชิง สุขภาพวิถี พุทธ เพื่อ เสริมสร้าง เศรษฐกิจฐาน ราก ในจังหวัด ลำพูน	๑. กำลังคน หรือหน่วยงาน ที่ได้รับการ พัฒนาทักษะ	๑.๑ นิสิต/ นักศึกษา ระดับปริญญา ตรี	๒๐	คน	๒๐	เกิดการจ้างงาน เพื่อการพัฒนา กระบวนการและ เส้นทาง การ ท่องเที่ยว เพื่อเสริมสร้าง เศรษฐกิจฐานราก ของ แหล่งท่องเที่ยว ชุมชนเชิงสุขภาพ ใน จังหวัดลำพูน
		๑. กำลังคน หรือหน่วยงาน ที่ได้รับการ พัฒนาทักษะ	๑.๒ นิสิต/ นักศึกษา ระดับปริญญา โท	๑๐	คน	๑๐	เกิดการร่วม เสริมสร้าง นโยบายและ ยุทธศาสตร์การ ท่องเที่ยวชุมชน เชิง สุขภาพของการ เสริมสร้าง เศรษฐกิจ

							ฐานรากในจังหวัดลำพูน
		๑. กำลังคน หรือหน่วยงาน ที่ได้รับการ พัฒนาทักษะ	๑.๘ เด็กและ เยาวชน รวม ถึงอาชีวศึกษา	๒๐	คน	๒๐	เกิดกระบวนการ จ้างงานเพื่อ เสริมสร้าง เศรษฐกิจฐานราก ของแหล่ง ท่องเที่ยว ชุมชนเชิงสุขภาพ ในจังหวัดลำพูน
		๒. ต้นฉบับ บทความวิจัย (Manuscript)	๒.๓ บทความ ในประเทศ	๒	เรื่อง	๒	บทความวิจัย ๒ เรื่อง ได้ความรู้ กระบวนการการ พัฒนาแหล่ง ท่องเที่ยว ชุมชนเชิงสุขภาพ ของ การ เสริมสร้าง เศรษฐกิจฐานราก ในจังหวัดลำพูน
		๓. หนังสือ	๓.๕ หนังสือ ทั้งเล่ม (Whole book) ระดับ ชาติ	๑	เล่ม	๑	การพัฒนาแหล่ง ท่องเที่ยวเชิง สุขภาพ จังหวัดลำพูน
		๔. ต้นแบบ ผลิตภัณฑ์ หรือ	๔.๒ ต้นแบบ ผลิตภัณฑ์	๓	ต้นแบบ	๓	เกิดการยกระดับ สินค้าชุมชนด้าน สุขภาพ

		เทคโนโลยี/ กระบวนการ ใหม่ หรือ นวัตกรรมทาง สังคม	(Prototype) ระดับภาค สนาม				
		๔. ต้นแบบ ผลิตภัณฑ์ หรือ เทคโนโลยี/ กระบวนการ ใหม่ หรือ นวัตกรรมทาง สังคม	๔.๒ ต้นแบบ ผลิตภัณฑ์ (Prototype) ระดับภาค สนาม	๑	กระบวนการ	๑	ยุทธศาสตร์ใน การขับเคลื่อน ชุมชนเข้ม แข็ง และการ กระตุ้นการมีส่วน ร่วมของ ท้องถิ่นในการ พัฒนาแหล่ง ท่องเที่ยว ชุมชนเชิงสุขภาพ ของ การ เสริมสร้าง เศรษฐกิจฐานราก ในจังหวัดลำพูน
		๔. ต้นแบบ ผลิตภัณฑ์ หรือ เทคโนโลยี/ กระบวนการ ใหม่ หรือ นวัตกรรมทาง สังคม	๔.๕ เทคโนโลยี/ กระบวนการ ใหม่ ระดับ ภาคสนาม	๒	ต้นแบบ	๒	๑. การผลิตสื่อ ประชาสัมพันธ์ การท่องเที่ยว เที่ยวผ่าน VTR โดยใช้สื่อมีเดีย เช่น facebook youtube ๒. หนังสือเพื่อ

							เป็นไกด์ไลน์การเข้าถึงพื้นที่ และแหล่ง ท่องเที่ยวเชิงประวัติศาสตร์ ผลิตภัณฑ์เชิง สร้างสรรค์ ๓. Application หรือ webpage
		๖. เครื่องมือ และโครงสร้าง พื้นฐาน (Facilities and Infrastructure)	๖.๔ ศูนย์ ทดสอบ (Testing center)	๑	แห่ง	๑	รูปแบบการ พัฒนาแหล่ง ท่องเที่ยวชุมชน เชิงสุขภาพของ การเสริมสร้าง เศรษฐกิจ ฐานรากในจังหวัด ลำพูน

สรุปภาพรวมการดำเนินการที่มีผลผลิต ผลลัพธ์ ผลกระทบ

หน่วยงานร่วมวิจัย			ผลงานที่นำไปใช้			การเผยแพร่ผลงาน		ผลผลิต	ผลลัพธ์	ผลกระทบ
รัฐ	เอกชน	ชุมชน	นโยบาย	พาณิชย์	ชุมชน	สิ่งพิมพ์	สื่อMedia			
๔	๑	๔	๕๐		๔	๕๐	๕	- รายงาน วิจัย ๕๐ เล่ม	-ได้ ต้นแบบ รายงาน วิจัย ๕๐ เล่ม	เกิดแหล่ง ท่องเที่ยว ชุมชนเชิง สุขภาพวิถี พุทธเพื่อ เสริมสร้าง

								-ชุด นวัตกรรม ๑๐๐ ชุด - ฝึกอบรม ๕๐ คน - นักวิจัย ๒๐ คน ๒๐ คน - เผยแพร่ รตีพิมพ์ TCI ๑ ครั้ง - เข้าร่วม ประชุม วิชาการ ๑ ครั้ง	-ต้นแบบ ชุด นวัตกรรม ๕๐ ชุด -ได้พัฒนา คน ฝึกอบรม ๕๐ คน -ได้พัฒนา นักวิจัย ๒๐ คน -ได้ เผยแพร่ ตีพิมพ์ TCI ๑ ครั้ง -เข้าร่วม เผยแพร่ ในการ ประชุม วิชาการ ๑ ครั้ง	เศรษฐกิจ ฐานราก ในจังหวัด ลำพูน
--	--	--	--	--	--	--	--	--	--	--

๑. **ด้านนโยบายและสาธารณะ** หมายถึง การนำความรู้จากการวิจัยไปใช้ในการกำหนดนโยบาย อาจเป็นในระดับประเทศ ภูมิภาค จังหวัด และท้องถิ่น การใช้ประโยชน์ด้านสาธารณะจะรวมด้านการนำองค์ความรู้ไปสังเคราะห์เป็นนโยบายหรือทางเลือกเชิงนโยบาย แล้วนำนโยบายนั้นไปสู่ผู้ใช้ประโยชน์ในวงกว้างเพื่อประโยชน์ของสังคม และประชาชน เพื่อเพิ่มคุณภาพชีวิตของประชาชน คุณภาพสังคม และส่งเสริมคุณภาพสิ่งแวดล้อม

๒. **ด้านพาณิชย์** หมายถึง เป็นผลงานวิจัยที่เน้นการสร้างนวัตกรรม เทคโนโลยี ผลผลิตภัณฑ์ใหม่ หรือพัฒนาจากสิ่งที่มีอยู่เดิม โดยเป็นการนำไปใช้ประโยชน์ในการผลิตเชิงพาณิชย์ หรือลดการนำเข้าเทคโนโลยีจากต่างประเทศ หรือนำไปสู่การพัฒนาในรูปแบบธุรกิจใหม่ โดยมีเป้าหมายเพื่อสร้างมูลค่าเพิ่ม เพิ่มประสิทธิภาพในกระบวนการผลิตและบริการ

๓. **ด้านสังคมและชุมชน** การนำกระบวนการ วิธีการ องค์ความรู้ การเปลี่ยนแปลง การเสริมพลัง อันเป็นผลกระทบที่เกิดขึ้นจากการวิจัยและพัฒนาชุมชน ท้องถิ่น พื้นที่ให้เกิดประโยชน์ต่อการขยายผลต่อชุมชนท้องถิ่น รวมถึงสังคมอื่นๆ

ประวัตินักวิจัย

ชื่อ – ฉายา/นามสกุล	ผู้ช่วยศาสตราจารย์ ดร. ไกรสร แสนวงศ์
เบอร์โทรติดต่อ	๐๘๖-๑๙๓๙๓๙๘
การศึกษา	
ปริญญาตรี	
	พ.ศ. ๒๕๕๒ พุทธศาสตรบัณฑิต (การสอนสังคมศึกษา) มหาวิทยาลัยมหาจุฬาลงกรณราชวิทยาลัย
	พ.ศ. ๒๕๕๒ รัฐศาสตรบัณฑิต (เทคนิคและทฤษฎีทางรัฐศาสตร์) มหาวิทยาลัยสุโขทัยธรรมาธิราช
ปริญญาโท	
	พ.ศ. ๒๕๕๕ รัฐศาสตรมหาบัณฑิต (สหวิทยาการเพื่อการพัฒนาท้องถิ่น) มหาวิทยาลัยรามคำแหง
ปริญญาเอก	พ.ศ. ๒๕๖๒ ปรัชญาดุษฎีบัณฑิต (บริหารศาสตร์) มหาวิทยาลัยแม่โจ้

ผลงานทางวิชาการ

- ผลงานวิจัย เรื่องการจัดการเรียนรู้ภายใต้กระบวนการทำงานกลุ่มโดยเน้นการนำเสนอ งานในห้องเรียนตามประเด็นคำถามปลายเปิด เพื่อส่งเสริมการคิดวิเคราะห์เชิงบูรณาการ วิทยาลัยสงฆ์ลำพูน, ๒๕๕๗.
- ผลงานวิจัย เรื่องบทบาทพระสงฆ์กับการพัฒนาชุมชน ตำบลอุโมงค์ อำเภอมือง จังหวัดลำพูน, ๒๕๕๘
- ผลงานวิจัย เรื่องการศึกษาอบรมและพัฒนาเยาวชนกลุ่มเสี่ยงในโรงเรียนให้ดำเนินชีวิตอย่างเหมาะสมตามหลักพุทธธรรม, สถาบันวิจัยพุทธศาสตร์ มหาวิทยาลัยมหาจุฬาลงกรณราชวิทยาลัย, ๒๕๕๘
- ผลงานวิจัย เรื่องพระพุทธรูปกับการส่งเสริมสภาวะทางจิตใจของผู้สูงอายุในชุมชน, สำนักงานวิจัยแห่งชาติ (วช.) สถาบันวิจัยพุทธศาสตร์ มหาวิทยาลัยมหาจุฬาลงกรณราชวิทยาลัย, ๒๕๕๘
- ผลงานวิจัย เรื่องการเสริมสร้างสภาวะและการเรียนรู้ตามแนวพระพุทธรูปจังหวัดลำพูน, สำนักงานส่งเสริมและสนับสนุนสุขภาพ (สสส.), ๒๕๕๙

- ๖) ผลงานวิจัย เรื่องพุทธจิตวิทยาบูรณาการ : รูปแบบและกระบวนการเสริมสร้างสุขภาวะองค์รวมของครอบครัวและสังคม, สำนักงานวิจัยแห่งชาติ(วช.), ๒๕๕๙
- ๗) ผลงานวิจัย เรื่องรูปแบบการจัดการสุขภาวะชุมชนเชิงพุทธธรรม, สำนักงานกองทุนสนับสนุนงานวิจัยท้องถิ่น(สกว.), ๒๕๕๙
- ๘) ผลงานวิจัย เรื่องการเสริมสร้างและการเรียนรู้สุขภาวะตามแนวพระพุทธศาสนา เพื่อ ลด ละ เลิก สุราและบุหรี่ จังหวัดลำพูน,กองทุนสนับสนุนการสร้างเสริมสุขภาพ (สสส.),๒๕๖๑
- ๙) ผลงานวิจัย เรื่องรูปแบบการเสริมสร้างสุขภาวะเชิงพุทธ ของหน่วยอบรมประชาชนประจำตำบล (อ.ป.ต.) ในภาคเหนือ (ภาคคณะสงฆ์ ๔,๕,๖,๗),กองทุนสนับสนุนการสร้างเสริมสุขภาพ (สสส.),๒๕๖๑
- ๑๐)ผลงานวิจัย เรื่อง การเสริมสร้างเครือข่ายพื้นที่ศิลปะเชิงสร้างสรรค์และการท่องเที่ยวในล้านนา, สถาบันวิจัยพุทธศาสตร์ มจร.,๒๕๖๓